

Trabajo de fin de grado

“Reverse chain”

4º A Comunicación Audiovisual

Genís Benavent Oltra
Javier Albert Cervera
Álvaro Ortega Sanahuja
Fernando Moreno Martí
Javier Ceres Chico
David de la Fuente Agustín
Lorena Quevedo Morte

Curso 2012-2013

Tutor: Pedro Láinez

Viernes, 17 de mayo de 2013
Facultad de Humanidades y Ciencias de la
Comunicación
Universidad CEU – Cardenal Herrera



CEU

*Universidad
Cardenal Herrera*

FACULTAD DE HUMANIDADES Y CIENCIAS DE LA COMUNICACIÓN

GRADO EN COMUNICACIÓN AUDIOVISUAL

“REVERSE CHAIN”

Genís Benavent Oltra

Javier Albert Cervera

Fernando Moreno Martí

Álvaro Ortega Sanahuja

Javier Ceres Chico

Lorena Quevedo Morte

David de la Fuente Agustín

Tutor: Pedro Luis Láinez Escobal

Tipología del proyecto: Producción audiovisual. Cortometraje.

INDICE

- 1. Ficha técnica** pág. 4
 - a. Reparto de funciones pág. 5
 - b. Formato y duración pág. 7
- 2. Documentos de guión** pág. 8
 - a. Idea pág. 9
 - b. Sinopsis pág. 9
 - c. Tratamiento pág. 9
 - d. Guión pág. 13
- 3. Documentos de realización** pág. 24
 - a. Guión técnico pág. 25
 - b. Storyboard pág. 50
 - c. Diseños de cámara en planta pág. 74
 - d. Plan de iluminación pág. 93
 - e. Casting pág. 141
- 4. Documentos de producción** pág. 143
 - a. Desglose de guión pág. 144
 - b. Plan de trabajo pág. 180
 - c. Fichas de localizaciones pág. 182
 - d. Gestión de permisos de grabación pág. 204
 - e. Órdenes de trabajo pág. 241
 - f. Presupuesto (según modelo ICAA) pág. 271
 - g. Registro en la propiedad intelectual pág. 305
 - h. Calendario pág. 308

5. Memorias del equipo pág. 310

- a. Memoria del director pág. 311
- b. Memoria del productor pág. 320
- c. Memoria del director de fotografía pág. 332
- d. Memoria del ayudante de dirección pág. 335
- e. Memoria del técnico de sonido y montador pág. 351
- f. Memoria del script pág. 359
- g. Memoria del operador de cámara pág. 364
- h. Memoria colectiva pág. 369

6. Otros documentos pág. 378

- a. Líneas temporales pág. 379
- b. Orden cronológico pág. 380
- c. Desglose de continuidad pág. 382
- d. Partes de montaje pág. 417
- e. Diseño de sonido pág. 436
- f. Diseño de montaje pág. 440
- g. Cesión de derechos musicales pág. 442
- h. Informes de rodaje pág. 446

1.

FICHA

TÉCNICA

a) REPARTO DE FUNCIONES

Director

NOMBRE	Genís Benavent Oltra
CORREO ELECTRÓNICO	benoltgen@alumnos.uchceu.es
DIRECCIÓN	C/ Sant Joan, 8. 46837 Quatretonda (Valencia)
TELÉFONO	615 914 583

Productor

NOMBRE	Javier Albert Cervera
CORREO ELECTRÓNICO	albcerjav@alumnos.uchceu.es
DIRECCIÓN	C/ Doctor Fleming, 1 – 5. 46910 Sedaví (Valencia)
TELÉFONO	600 896 319

Ayudante de dirección

NOMBRE	Álvaro Ortega Sanahuja
CORREO ELECTRÓNICO	ortsanalv@alumnos.uchceu.es
DIRECCIÓN	Paseo de la Alameda, 20 - 5 46023 Valencia (Valencia)
TELÉFONO	685 101 923

Script

NOMBRE	David de la Fuente Agustín
CORREO ELECTRÓNICO	deagudav@alumnos.uchceu.es
DIRECCIÓN	C/ Major, 72 - 8 46115 Alfara del Patriarca (Valencia)
TELÉFONO	681 043 620

Dirección de fotografía

NOMBRE	Fernando Moreno Martí
CORREO ELECTRÓNICO	mormarfer@alumnos.uchceu.es
DIRECCIÓN	C/ Les Palmeres 6 - 10 46410 Sueca (Valencia)
TELÉFONO	651 846 390

Cámara

NOMBRE	Javier Ceres Chico
CORREO ELECTRÓNICO	cerchijav@alumnos.uchceu.es
DIRECCIÓN	C/ Rey Martín el Humano, 18C 46183 La Eliana (Valencia)
TELÉFONO	678 022 671

Montaje y sonido

NOMBRE	Lorena Quevedo Morte
CORREO ELECTRÓNICO	quemorlor@alumnos.uchceu.es
DIRECCIÓN	C/ Santa Bárbara 27 – 7 46115 Alfara del Patriarca (Valencia)
TELÉFONO	695 615 182

b)

FORMATO

1.85:1

DURACIÓN

15 minutos.

2.

DOCUMENTOS

DE

GUIÓN

a) IDEA

Un chico que aprovecha su capacidad de viajar en el tiempo para ayudar a otras personas, deberá utilizarlo esta vez para sobrevivir.

b) SINOPSIS

Dídac es un chico que tiene la capacidad de contemplar el futuro mediante visiones y viajar a través del espacio-tiempo. Con la ayuda de su amigo Blanch se dedican a evitar cualquier tipo de crimen antes de que suceda en su tiempo. Una vez lo evitan, entregan al sospechoso a una organización con la que no tienen ningún trato directo. Todo cambia cuando esta organización decide averiguar más sobre ellos y encontrarles.

- Ver guión adjunto.

c) TRATAMIENTO DE LA IDEA:

Nuestra propuesta es realizar un cortometraje de acción, suspense y ciencia ficción. Es una buena oportunidad para adentrarnos en este género ya que nos ofrece posibilidades que hasta ahora no hemos hecho. Nos gustaría probar las dificultades que puede ofrecer un rodaje en el que aparezcan peleas y persecuciones. Para ello hemos desarrollado una historia de viajes en el tiempo sobre unos personajes que podrían considerarse cazadores de recompensas. Estos personajes estarán sometidos a la presión de un enemigo al que desconocen totalmente pero parece saber mucho sobre ellos. La historia muestra *flashbacks*, *flash-*

forwards y toda una serie de recursos que convierten la trama en un relato no lineal.

Nos hemos planteado una serie de objetivos para crear una historia compleja que bien podría servir de argumento para un largometraje o un proyecto de mayor duración, pero que nosotros vamos a condensar en el tiempo estimado del cortometraje. La trama se apoya en géneros como el suspense y la ciencia ficción, los personajes se verán involucrados en una situación que les afectará a nivel personal y que podría cambiar el curso de la humanidad, pues en sus manos está que la estructura temporal no sufra cambios perjudiciales.

Para poder realizar este cortometraje, haremos uso de técnicas aprendidas en clase, pero iremos más allá intentando plasmar las cosas que nosotros hemos ido aprendiendo por nuestra cuenta. El uso de *travellings* y *steady-cam* tendrán mucha importancia para rodar las escenas de acción. Además queremos usar frecuentemente el software *Adobe After Effects*, visto en la carrera, para poder desarrollar una serie de efectos acorde con la temática del corto.

Dado el número de integrantes del grupo hemos visto necesario recurrir a ayuda externa. Por ello, nos hemos planteado como solución buscar miembros externos a la carrera para ocupar otras funciones como maquillaje, peluquería o dirección artística. Estamos en contacto con gente que está estudiando bellas artes, diseño gráfico o peluquería y están interesados en la idea de trabajar en proyectos distintos a los de sus carreras, como podría ser la producción de un cortometraje. Al mismo tiempo también nos hemos puesto en contacto con el compositor de la banda sonora original de la serie *Utopía* para que nos ayude con la música del cortometraje. Esto va a ser necesario ya que para una posterior distribución del cortometraje necesitamos música libre de derechos o una banda sonora original que pueda cedernos los derechos de distribución. Desde las primeras semanas de la preproducción hemos

estado explicándoles a todos la idea del cortometraje y enseñándoles referencias visuales y musicales para que vean el aspecto que queremos conseguir.

Nos parece un proyecto interesante que nos ofrece la oportunidad de poner en práctica todo lo aprendido y crear un cortometraje más ambicioso.

Por último, para la creación de la historia hemos tomado como referencias visuales a directores como Guy Ritchie, Christopher Nolan o David Fincher. Nos gustan los espacios y ambientes que crean, algunos dotados de suciedad pero que no dejan de ser realistas y atractivos. El guión partía de la base de películas como *Origen*, *Old Boy*, *Minority Report* o la serie de animación *Cowboy Bebop*. Esta última referencia es una de las más importantes ya que nos propusimos hacer algo similar a las mezclas de música jazz y *funky* con secuencias de acción, algo que en un principio no parece cuajar pero que se consigue muy bien en esta serie. Para las escenas de acción nos hemos inspirado en las peleas de *Origen* y de *Old Boy*.

REFERENCIAS

FILMOGRAFÍA

- Inception*, Christopher Nolan, 2010
- OldBoy*, Park Chan-Wook, 2003
- Minority Report*, Steven Spielberg, 2002
- Blade Runner*, Ridley Scott, 1982
- Fight Club*, David Fincher, 1999

-*Cowboy Bebop: Knockin'On Heaven's Door*, Shinichirô Watanabe, 2001

-*Akira*, Katsuhiro Ôtomo, 1988

-*300*, Zack Snyder, 2006

BIBLIOGRAFIA

-*Do androids dream of electric sheep?*, Philip K. Dick, 1968

-*A Scanner Darkly*, Phillip K. Dick, 1977

-*Sofies verden*, Jostein Gaarder, 1991

-*Foundation*, Isaac Asimov, 1951

d) GUIÓN LITERARIO

REVERSE CHAIN

Escrito por
Genís Benavent

S01 INT. CASA DE DÍDAC Y BLANCH. HABITACIÓN - DÍA

DIDAC, un chico de unos 25 años, está tumbado en un sofá. Se incorpora y se queda sentado frotándose la cabeza. Se levanta y va hacia una especie de pizarra que tiene colgada en la pared, allí vemos algunas líneas dibujadas y varias anotaciones. Hay un plano de un centro comercial donde se marca un camino desde una plaza a unos baños. También hay una foto de un hombre y una foto de una especie de bomba conectada a un temporizador. En un papel que tiene colgado del tablón hay escrita una hora, 12:18. DIDAC se echa un poco para atrás para ver la pizarra y mira a uno de los bordes donde tiene una foto del rostro de una chica, de ALEX.

BLANCH

¿Listo?

Vemos a BLANCH, un tipo mayor que él que está detrás de DIDAC apoyado en la pared. DIDAC contesta sin girarse.

DIDAC

Sí, prepara el coche.

S02 EXT. CENTRO COMERCIAL - DÍA

Vemos una plaza de un centro comercial. Sentado en un banco está DIDAC. Parece impaciente, mira expectante hacia varios puntos viendo a la gente que pasa. No parece haber mucha gente por el centro comercial.

Un tipo aparece andando, parece ser un técnico electricista, lleva un mono de trabajo y una bolsa grande. DIDAC se levanta y empieza a seguirle, clava su mirada en él mientras le sigue.

S03 INT. BAÑO PÚBLICO - DÍA

El técnico entra en un baño público, pone la bolsa sobre una pila y la abre. DIDAC entra en el baño, el técnico se pone nervioso y empieza a disimular lavándose las manos en la pila. DIDAC se pone justo en la pila de al lado. DIDAC le habla mirándole al reflejo del espejo.

DIDAC

No lo hagas.

El técnico mira a DIDAC directamente prestándole atención, pero sin decir nada.

DIDAC (CONT'D)

Dame la bolsa y márchate.

El técnico se sorprende y empieza a ponerse nervioso mirando a todas partes, esperando a que entren a detenerle.

DIDAC (CONT'D)
 Si necesitas ayuda puedes
 decírmelo, puedo...

Antes de que DIDAC termine de hablar, el técnico muy nervioso y alterado saca un arma e intenta disparar. La imagen parece detenerse por un momento.

S04 EXT. CENTRO COMERCIAL - DÍA

Volvemos al momento anterior donde DIDAC seguía al técnico electricista antes de que entrase al baño. DIDAC abre los ojos y se toca el pecho comprobando que no tenga ninguna herida de bala, levanta la mirada y mira al tipo al que está siguiendo. Saca un teléfono móvil y se lo pone en la oreja.

DIDAC
 Blanch, te veo en los baños en 15
 minutos. Avísales para la entrega.

S05 INT. BAÑO PÚBLICO - DÍA

El técnico entra en el baño. DIDAC entra después pero esta vez se pone en otras pilas detrás del técnico. El técnico vuelve a ponerse nervioso y se pone a mirar todo disimulando. Cuando el tipo no está prestando atención a DIDAC, DIDAC se acerca rápidamente hacia él y le coge del cuello con los brazos y haciéndole una llave lo aprieta y le tira al suelo. Le aprieta del cuello hasta dejarlo inconsciente.

DIDAC se acerca a la bolsa y mira en su interior. Cierra la cremallera de la bolsa.

SOBRE UN FONDO NEGRO VEMOS EL TÍTULO DEL CORTO.

PLANO DETALLE DE UN PERIODICO EN EL QUE VEMOS A ALEX EN MEDIO DE LA CALLE CON UN HOMBRE APUNTÁNDOLE CON UN ARMA EN LA CABEZA. EN EL TITULAR PONE: EJECUTAN A UNA CHICA EN MEDIO DE LA CALLE.

S06 EXT. CALLES - DÍA

DIDAC está corriendo por la calle, detrás de él hay dos tipos siguiéndole. DIDAC huye metiéndose en un callejón para intentar que no lo cojan, parece que va drogado. Los dos tipos todavía le siguen. Al salir del callejón otro tipo aparece y le coge por detrás para que no huya, tirándolo al suelo. DIDAC se suelta y le empuja.

DIDAC sigue corriendo. Un coche le corta el paso frenando delante de él, dentro hay un tipo más. DIDAC le mira mientras se apoya en el capó. El piloto del coche, TASIO, baja e intenta cogerle, pero DIDAC golpea a la puerta y huye.

DIDAC llega a una especie de pasillo de pilares en medio de una pequeña calle sin asfaltar. Atraviesa el pasillo y se para apoyándose en uno de los pilares. Vemos que cierra los ojos y se concentra para intentar huir de ahí saltando en el tiempo, intenta calmar su respiración y dejamos de oír todo a su alrededor. Se frustra y parece que no lo consigue, aunque si que vemos que su silueta se va descomponiendo levemente, pero sin éxito. Mientras lo intenta vamos viendo como se acercan dos tipos hacia él, yendo poco a poco. Cuando están muy cerca de DIDAC se da cuenta que van a verle en cuestión de segundos. DIDAC se levanta y empieza a correr de nuevo.

DIDAC sigue intentando escapar, TASIO se cruza en su camino. DIDAC le empuja y sigue corriendo por las calles hasta llegar a otro callejón.

Tres tipos se acercan poco a poco al callejón. Cuando llegan ven que DIDAC ha desaparecido.

S07 INT. CASA DE DÍDAC Y BLANCH. COMEDOR - DÍA

BLANCH está sentado en una mesa viendo la televisión mientras come un sándwich de pavo. DIDAC aparece herido y muy agotado. BLANCH le habla sin apartar la vista de la televisión.

BLANCH

Oye, tienes que probar este pavo,
(come un poco del sándwich) ¿Cómo
puede estar tan bueno algo tan
barato?

DIDAC ni siquiera presta atención a lo que le dice BLANCH, se acerca hacia él lentamente. BLANCH le ve muy agotado y suelta su sándwich y se levanta para cogerle antes de que caiga al suelo.

BLANCH (CONT'D)

¿Dídac?

DIDAC se desmaya y cae en el suelo.

S08 INT. GARAJE - DIA

DIDAC se despierta en una cama, está en una especie de almacén donde está BLANCH sentado frente a un ordenador portátil. Mientras intenta levantarse. Se toca la cabeza por el horrible dolor que tiene y vamos viendo una especie de flashes de lo que le había pasado antes y está recordando.

S09 INT. CAFÉ - DÍA (FLASHBACK)

Vemos una serie de flashes rápidos donde vemos como le dejan un café en la mesa a DÍDAC. Otro de como bebe.

El siguiente corta a una imagen de DIDAC mirando a una chica como pasa por la calle, ALEX.

S10 INT. GARAJE - DÍA

BLANCH está de espaldas a él. Está tecleando en un ordenador portátil sentado en una silla junto a una mesa a unos pocos metros de la cama donde está DIDAC.

DIDAC mira un reloj que hay en la pared. Se intenta levantar y vemos que no tiene muchas fuerzas.

BLANCH
Tranquilízate, tienes que descansar un poco más.

DIDAC
¿Qué ha pasado?

BLANCH se gira y le mira alegrándose de que se haya despertado.

BLANCH
GHB, es el sedante que tenías en el cuerpo. Una buena forma de ralentizar el flujo de taquiones en tu sangre.

DIDAC se queda extrañado.

BLANCH (CONT'D)
Cosas técnicas...

S11 INT. CAFÉTERÍA - DÍA (FLASHBACK)

DIDAC está sentado en un bar y le traen un café. Al beberse nota un extraño mareo y se levanta mientras dos hombres aparecen y le cogen. Se suelta como puede y sale del café.

S12 INT. CALLES - DÍA (FLASHBACK)

DIDAC corriendo al salir del café.

S13 INT. GARAJE - DÍA

BLANCH
Podrías avisarme antes de salir y meterte en problemas.

DIDAC se queda pensando.

BLANCH (CONT'D)
¿Me cuentas qué ha pasado?

DIDAC está con la mirada perdida al suelo.

DIDAC
La he visto.

BLANCH
¿Ella?

DIDAC
Sí.

BLANCH
¿Pero...?

DIDAC levanta la vista hacia BLANCH.

DIDAC
Han aparecido ellos.

BLANCH se levanta y se acerca hacia DIDAC.

BLANCH
Al final tenía que pasar.

DIDAC
No tiene sentido que me hayan
encontrado.

BLANCH
Tengo en mente algunas teorías.

BLANCH se apoya sentado de pie en la mesa hablándole a DIDAC.

BLANCH (CONT'D)
Podría ser que de alguna forma
localicen la sustancia en tu sangre
y saber en que lugar o época estas.
Pero como por ahora nadie ha
entrado pegando tiros por esa
puerta creo que ya podríamos
descartarla. Cuando te traje aquí
justo después de desmayarte vi a
unos cuatro hombres entrar en
nuestra casa. Eso me ha hecho
pensar en otra cosa.

BLANCH coge una libreta y un rotulador y se acerca a DIDAC
poniéndose a su lado. Empieza a dibujar en la libreta dos
puertas una al lado de la otra separadas.

Mientras señala una de las puertas traza una línea desde esa
puerta a la otra mientras le explica a DIDAC.

BLANCH (CONT'D)
Esta puerta es el presente, esta el
futuro.

BLANCH escribe P y F en las respectivas puertas que ha señalado.

BLANCH (CONT'D)

La línea representa el agujero de gusano que se crea desde que empieza el salto hasta que termina. Y precisamente ellos aparecen momentos después de que tú cruces esa puerta, es así?.

DIDAC se queda pensativo un segundo y mira a BLANCH.

DIDAC

Lo rastrean.

BLANCH

Exacto, de alguna forma son capaces de descubrir donde tienen lugar las anomalías en el espacio-tiempo. Pero... lo que no entiendo es que pinta ella en todo esto.

BLANCH se levanta y deja la libreta y el rotulador encima de otra mesa donde están las cosas de DIDAC. Vuelve a acercarse a la mesa en la que estaba y se sienta reanudando su trabajo con el ordenador.

DIDAC se queda pensando y no parece demasiado convencido con la solución de BLANCH.

DIDAC

Vi su foto en un periódico. Van a ejecutarla en medio de la calle.

BLANCH

La utilizan como cebo. Encontraremos la forma de ayudarla no te preocupes.

DIDAC

Voy a volver.

BLANCH levanta la mirada de la pantalla del portátil y se gira hacia DIDAC prestando atención.

DIDAC se levanta y empieza a coger sus cosas de una mesa y ponerse su chaqueta.

BLANCH

¿No ves que eso es lo que quieren ellos?

DIDAC se queda mirando a BLANCH.

DIDAC

Te veo luego.

DIDAC se gira y aparece en otro sitio mientras se gira.

S14 INT. CAFÉTERÍA - DÍA

DIDAC aparece en el Café. Se acerca a una mesa y se sienta en una silla. Una camarera se aproxima hacia él y le deja un café

Por la calle aparece ALEX andando. DIDAC la mira.

DIDAC mira el café y hace como si bebiese.

S15 INT. CAFÉTERÍA - DÍA (FLASHFORWARD)

Vemos unos flashforward's entrecortados de dos tipos cogiendo a DIDAC y él levantándose y golpeándoles.

S16 INT. CAFETERÍA - DÍA

Los dos tipos se acercan por detrás a DIDAC. DIDAC se levanta rápido y le da una patada a uno tirándolo hacia atrás. Al otro le coge de la cabeza estampándolo contra la mesa Deja un billete en la mesa y se marcha del Café.

S17 EXT. CALLE - DÍA

DIDAC sale de la cafetería buscando a ALEX. La ve y la sigue. Cuando está cerca de ella la llama.

DIDAC

Alex.

Alex se gira y le mira algo asustada.

DIDAC (CONT'D)

¿Por qué estás aquí?

ALEX no contesta y pone cara de preocupación.

ALEX

Encontraron una foto mía en tu casa. Ellos me han traído.

DIDAC se sorprende. Vemos a los tipos del bar que han llegado donde están ellos.

DIDAC se gira mirándoles.

Uno de ellos empieza a hablarle.

TASIO

Tienes una habilidad que creo que estás desaprovechando.

(MORE)

TASIO (CONT'D)

¿Qué te parecería trabajar para nosotros de una forma distinta?

DIDAC les mira uno a uno, se queda mirando a ALEX que está asustada. Se acerca a ella y la coge.

S18 INT. GARAJE - DÍA

Vemos el momento en que DIDAC se iba después de que hablase con BLANCH.

BLANCH

¿No ves que eso es lo que quieren ellos?

DIDAC se queda mirando a BLANCH.

DIDAC

Te veo luego.

DIDAC desaparece y BLANCH se queda solo. BLANCH suspira maldiciendo.

BLANCH

Por supuesto... prefieres hacerlo a tu manera.

BLANCH empieza a recoger su portátil rápidamente.

DIDAC aparece con ALEX delante de BLANCH.

BLANCH les mira y se sorprende.

BLANCH (CONT'D)

¿Y ahora la traes a ella? ¿No has entendido nada de lo que te he explicado?

DIDAC

Tenéis que iros, van a llegar enseguida.

BLANCH

¿Y dónde la llevo? ¿Te crees que tengo más casas?

DIDAC mira a BLANCH intentando que le entienda.

BLANCH se traga su orgullo y termina de recoger sus cosas, mientras habla para sí mismo.

BLANCH (CONT'D)

Yo creo que he sido claro con los dibujos pero bueno.

ALEX mira a DIDAC.

BLANCH (CONT'D)
El coche está fuera.

ALEX le mira preocupada a DIDAC.

ALEX
No sé cómo detener esto. No sé
cuántas veces más tiene que volver
a ocurrir.

DIDAC le mira un momento extrañado por lo que ALEX le ha
dicho, después le hace una leve sonrisa.

DIDAC
Márchate.

S19 EXT. CALLE. COCHE - DÍA

Las puertas del coche se abren y BLANCH y ALEX entran. El
coche arranca y se marchan.

S20 INT. GARAJE - DÍA

Vemos a DIDAC con la cabeza bajada y levantando las manos
mientras empiezan a acercarse cuatro tipos armados con
porras.

TASIO
Así que tu eres DIDAC.

DIDAC
Te diré lo que va a pasar. Yo
desaparezco de aquí y me marcho a
otra época donde no podréis
encontrarme. Vosotros detenéis el
coche de Blanch, le matáis y os
lleváis a Alex a la cafetería como
cebo. Pero no os servirá de nada,
porque acabo de venir de allí con
ella.

El tipo que le hablaba se queda sonriendo.

TASIO
¿De modo que... vas a huir?

DIDAC le mira fijamente.

DIDAC
Ahora ya lo entiendo, es sólo un
bucle. No sé cuántas veces habrá
tenido que repetir esto Alex para
que me diese cuenta. Pero no...
esta vez no voy a marcharme.

S21 INT. COCHE DE BLANCH - DÍA

ALEX parece pensativa, BLANCH la mira e intenta hablarle para que no se preocupe.

BLANCH
Tranquila, se las apañará.

S22 INT. GARAJE - DÍA

Vemos de manera lenta un recorrido por todo el garaje y a DIDAC junto a los cuatro tipos.

Mientras los tipos se acercan a DIDAC que mantiene la cabeza bajada oímos la voz de BLANCH

BLANCH (V.O.)
Por muy mal que vayan las cosas con él es diferente. Siempre hay otra oportunidad. Nadie sabrá las veces que ha tenido que ver morir a la gente para después salvarla. Pero lo hace, tantas veces como sea necesario. Podría vivir una vida normal y olvidarse de todo, nadie le obliga a hacer lo que hace. Pero si en este mundo no hubiese personas como él, sacrificándose por los demás... creo que ya habríamos perdido el significado de la palabra humanidad.

DIDAC está con los ojos cerrados y los abre junto al clímax de la música.

DIDAC empieza a pelearse contra los tipos. Dado su ventaja de poder ver el futuro y moverse en el tiempo se ven una serie de flashes en los que le golpean y después vemos lo mismo pero esta vez les esquiva y logra darles a ellos. La pelea sigue con la música hasta que finalmente logra tumbar al último oponente cortando en negro a la vez.

FIN.

3.

DOCUMENTOS

DE

REALIZACIÓN

a) GUIÓN TÉCNICO

GUIÓN TÉCNICO

SECU ENCI A	PLA NO	IMAGEN	AUDIO	EFFECTOS
S1.			DIALOGO	EFFECTOS
CASA DIDA C	1	PG con Movimiento Vemos el tablón donde está el plan de DIDAC. La cámara baja hasta ver un sofá por detrás. Vemos la cabeza de DIDAC que se levanta. La cámara se acerca hasta el sofá y gira 90° hasta que vemos a DIDAC de perfil. DIDAC se levanta y va hacia el tablón.		
	2	PG Con un plano más abierto vemos el comedor de la casa de DIDAC y a él levantándose y yendo hacia el tablón.		SONIDO: Pasos
	3	PMC DIDAC mira el tablón.		
	4	PD Vemos varios detalles del tablón: - Plano del centro comercial. - Fotos del terrorista en el sitio, identificación, fotos de la bomba, un papel con la hora del incidente. - Foto de ALEX		
	5	PPP La cara de DIDAC mirando las cosas del tablón.	BLANCH: ¿Listo?	
	6	PA Vemos a BLANCH apoyado sobre la pared		
	7	PP Vemos la cara de DIDAC y a BLANCH apoyado en	DIDAC: Sí, prepara el coche.	

GUIÓN TÉCNICO

			el fondo de la habitación.		
8		PD Vemos otra vez la foto de la bomba y un leve zoom hacia ella.			
S2.					
CENTRO COMERCIAL					
1		GPG Vemos la plaza de un centro comercial. En un banco está DIDAC sentado.			SONIDO AMBIENTE: Centro comercial
2		PE Vemos a DIDAC sentado en el banco.			SONIDO AMBIENTE: Centro comercial
3		PG Gente paseando por el centro comercial.			SONIDO AMBIENTE: Centro comercial
4		PM DIDAC sentado esperando a su objetivo.			SONIDO AMBIENTE: Centro comercial
5		PA Vemos al electricista andando con una bolsa en la mano derecha.			SONIDO AMBIENTE: Centro comercial SONIDO: Pasos
6		PG Desde detrás del banco DIDAC se levanta y sigue al electricista.			SONIDO AMBIENTE: Centro comercial
7		PML con movimiento El electricista andando hacia cámara			
8		PML con movimiento DIDAC andando hacia cámara			

GUIÓN TÉCNICO

	9		PML con movimiento La cámara sigue al electricista por detrás como si fuese la vista subjetiva de DIDAC.		
	10		PMC con movimiento Vemos el rostro de DIDAC siguiendo al electricista.		
	11		PG El electricista gira por una esquina, después vemos a DIDAC girar la misma esquina.		
	12		PML El electricista cruza por un pasillo, después vemos a DIDAC pasar por el mismo pasillo.		
S3.					
WC	1		PG Vemos al electricista entrar en los baños y dejar la bolsa sobre una de las pilas.		
	2		PD La bolsa.		

GUIÓN TÉCNICO

	3		PG con movimiento Vemos a DIDAC entrando en los baños. Pasa por detrás del Electricista en PP. El electricista se gira a mirarle y sigue con lo suyo. DIDAC se pone en la pila de al lado y empieza lavarse las manos. El plano termina en la cara de DIDAC.	DIDAC: No lo hagas.	SONIDO: GRIFO AGUA
	4		PG Vemos a DIDAC y el electricista de espaldas a la cámara. DIDAC le habla.	DIDAC: Dame la bolsa y márchate. DIDAC: Si necesitas puedes decírmelo, puedo...	
S4. (2B)			Antes de que DIDAC termine su frase el electricista saca un arma y le apunta		
CENTRO COMERCIAL	8B		PML con movimiento DIDAC andando hacia cámara, se toca el pecho para comprobar que no ha recibido ningún tiro.		
	13		PML con movimiento La cámara hace un travelling horizontal y vemos pasar al electricista y después a DIDAC andando de perfil.		
	12B		PML Vemos al electricista pasar por un pasillo y después a DIDAC. DIDAC saca un teléfono móvil para hablar		

GUIÓN TÉCNICO

14	PP con movimiento Vemos a DIDAC hablando por teléfono.	DIDAC: Blanch, te veo en los baños en 15 minutos. Avisales para la entrega.	
S5 (3B)			
3B	PG con movimiento Vemos a DIDAC entrando en los baños. Pasa por detrás del Electricista en PP. El electricista se gira a mirarle y sigue con lo suyo. DIDAC se pone esta vez en la pila de detrás.		
5	PML Vemos por detrás al electricista. DIDAC se acerca por detrás y le coge del cuello y lo tira al suelo.		SONIDO: caerse al suelo
6	PE DIDAC tiene al electricista cogido por el cuello y los dos están en el suelo. Cuando parece que le ha dejado inconsciente se levanta hacia la pila donde está la bolsa		
7	PML DIDAC se acerca a la pila y abre la bolsa para mirar en su interior		SONIDO: Cremallera bolsa
8	PP Vemos la cara de DIDAC desde el interior de la bolsa, DIDAC la cierra.		SONIDO: Cremallera bolsa

GUIÓN TÉCNICO

			
PERI ODIC O	1		PD UN PERIODICO EN EL QUE VEMOS A ALEX EN MEDIO DE LA CALLE CON UN HOMBRE CUBRIÉNDOLA CON UNA MANTA. EN EL TITULAR PONE: EJECUTAN A UNA CHICA EN MEDIO DE LA CALLE.		
S6					
CALL ES	1		GPG con movimiento Vemos un plano aéreo de las calles y DIDAC corriendo, detrás de él dos tipos le siguen.		
	2		PML con movimiento Vemos a DIDAC corriendo hacia la cámara		SONIDO: pasos correr
	3		PML con movimiento Vemos un plano conjunto de los dos tipos corriendo hacia DIDAC que se le ve por delante de ellos.		SONIDO: pasos correr
	4		PML con movimiento Vemos un plano conjunto frontal de los dos tipos corriendo		SONIDO: pasos correr
	5		PM con movimiento Plano de DIDAC corriendo en lateral a la cámara		SONIDO: pasos correr
	6		PG con movimiento DIDAC corriendo hacia una esquina. De la esquina aparece un tercer tipo que se abalanza sobre DIDAC y lo tira al suelo		SONIDO: pasos correr

GUIÓN TÉCNICO

7	PE DIDAC cayendo al suelo		SONIDO: Caída al suelo
8	PM El tipo cogiendo a DIDAC que está en el suelo. DIDAC se levanta y le golpea		SONIDO: Golpear
9	PMT El mismo movimiento anterior pero con un plano más abierto.		
10	PE con movimiento DIDAC corriendo hacia la cámara.		
11	PE con movimiento Los dos tipos corriendo hacia la cámara.		
12	PG DIDAC corre desde la cámara y un coche aparece cortándole el paso. DIDAC se apoya sobre el capó.		SONIDO: motor coche SONIDO: CAPÓ COCHE
13	PG Vemos desde el interior del coche a TASIO conduciendo y a DIDAC apoyado sobre el capó.		
14	PM con movimiento DIDAC se aparta del capó y cierra la puerta a TASIO que intenta salir del vehículo. Después huye		SONIDO: cerrar puerta coche
15	PG con movimiento DIDAC huye del coche mientras TASIO intenta volver a salir. El plano termina en PM de DIDAC corriendo hacia cámara con el coche de fondo.		

GUIÓN TÉCNICO

16		PG Vemos un pequeño callejón con una especie de túnel con pilares por el que se mete DIDAC. Al pasar se apoya en uno de los pilares y se deja caer.		
17		PM Vemos a DIDAC en el suelo concentrándose para saltar en el tiempo.		
18		PD Vemos los ojos de DIDAC cerrándose. El plano se abre a PP cuando abre los ojos		
16B		PG Vemos a los tipos acercarse por el túnel. DIDAC escapa y ellos le siguen.		
17		PA con movimiento DIDAC corriendo y los tipos detrás de él siguiéndole. El tercero también está con ellos, se acerca a DIDAC pero DIDAC se gira para empujarle mientras le agarra.		
18		PA con movimiento El mismo plano pero desde detrás. DIDAC se gira y empuja al tipo al suelo		
17B		PA con movimiento DIDAC lanza al tipo al suelo y sigue corriendo.		
19		PM con movimiento DIDAC corriendo de espaldas		

GUIÓN TÉCNICO

20	PML Los dos tipos corriendo hacia DIDAC de espaldas también		
21	PG con movimiento DIDAC gira por una esquina. Los dos tipos llegan y giran por esa esquina. La cámara gira con ellos 90° y vemos que en la esquina ya no hay nadie		
S7.			
CASA DIDA C	1 PM Vemos a BLANCH sentado comiéndose un sandwich		SONIDO: silla arrastrándose
2	PM Vemos la cara de BLANCH comiendo y a DIDAC por detrás apoyado en una silla.	BLANCH: Oye, tienes que probar este pavo. ¿Cómo puede estar tan bueno algo tan barato?	
3	PML DIDAC se acerca a BLANCH y BLANCH se gira para verle. Cuando BLANCH ve que DIDAC se va a desmayar se acerca a cogerle para que no se caiga.	BLANCH: ¿Didac?	
4	PML BLANCH coge a DIDAC antes de que caiga al suelo.		
5	PP Vista subjetiva de DIDAC perdiendo el conocimiento mientras mira a BLANCH		

GUIÓN TÉCNICO

S8.						
Gara je	1		PP La cara de DIDAC despertando.			
	2		PG Vemos un almacén donde están BLANCH Y DIDAC. DIDAC intenta incorporarse.			
	3		PG Un plano más cerrado muestra a los dos personajes más cerca. DIDAC se incorpora sentándose en la cama.			
	4		PE DIDAC se toca la cabeza mareado y recuerda algunos flashbacks de lo que ha pasado.			
S9						
Cafe terí a	1		PD Vemos una mano dejando una taza de café en la mesa.			
	2		PM Vemos a DIDAC bebiendo el café			
	3		PE Vemos a Alex andando por fuera de la cafetería.			

GUIÓN TÉCNICO

S10 (8B)						
Gara je	5A		PM BLANCH está trabajando con un ordenador portátil			SONIDO: teclas
	6		PM DIDAC mirando a BLANCH			
	7		PD Un reloj en la pared			SONIDO: manecillas reloj
	6B		PM DIDAC intenta levantarse			
	3B		PG BLANCH gira la cabeza hacia DIDAC para hablarle.		BLANCH: Tranquilízate, tienes que descansar un poco más.	
	6C		PM DIDAC habla con BLANCH		DIDAC: ¿Qué ha pasado?	
	8		PM El rostro de BLANCH girado hacia DIDAC		BLANCH: GHB, es el sedante que tenías en el cuerpo. Una buena forma de	

GUIÓN TÉCNICO

	6D		PM DIDAC le mira extrañado.		ralentizar el flujo de taquiones en tu sangre.	
	8B		PM BLANCH sigue hablando.		BLANCH: Cosas técnicas...	
	S11. (9B)					
	4		PG Vemos a DIDAC en la cafetería que se levanta de su silla mareado mientras unos dos tipos se acercan por detrás de él.			SONIDO: arrastrar silla
	5		PML Los dos tipos intentan cogerle aprovechándose de su mareo.			
	S12. (6B)					
	2		PML con movimiento DIDAC corriendo hacia la cámara			
	S13. (8C)					

GUIÓN TÉCNICO

gara je	8C	PM BLANCH girado hacia DIDAC hablando.	BLANCH: Podrías avisarme antes de salir y meterte en problemas.	
	6E	PM DIDAC se queda pensando.		
	8D	PM BLANCH se gira completamente hacia DIDAC.	BLANCH: ¿Me cuentas qué ha pasado?	
	6F	PM DIDAC está con la mirada perdida mirando al suelo.	DIDAC: La he visto.	
	8E	PM BLANCH habla con DIDAC	BLANCH: ¿Ella?	
	6G	PM DIDAC habla con BLANCH	DIDAC: Sí.	
	8F	PM BLANCH habla con DIDAC	BLANCH: ¿Pero...?	
	6H	PM DIDAC levanta la mirada hacia BLANCH.	DIDAC: Han aparecido ellos.	
	9	PE BLANCH se levanta y va hacia la mesa que tiene al lado mientras sigue hablando con DIDAC.	BLANCH: Al final tenía que pasar.	

GUIÓN TÉCNICO

6I	PM DIDAC habla a BLANCH.	DIDAC: No tiene sentido que me hayan encontrado.	
10	PM BLANCH apoyado sobre la mesa habla con DIDAC.	BLANCH: Tengo en mente algunas teorías.	
11	PG Vemos a DIDAC sentado en la cama y BLANCH en la mesa.	BLANCH: Podría ser que de alguna forma localicen la sustancia en tu sangre y saber en que lugar o época estas. Pero como por ahora nadie ha entrado pegando tiros por esa puerta creo que ya podríamos descartarla. Cuando te traje aquí justo después de desmayarte vi a unos cinco hombres entrar en nuestra casa. Eso me ha hecho pensar en otra cosa.	
12	PE Vemos las piernas de DIDAC y a BLANCH entero apoyado sobre la mesa mientras le cuenta todo a DIDAC. Cuando termina de hablar coge una libreta y un rotulador de la mesa y se		

GUIÓN TÉCNICO

		acerca a DIDAC para sentarse a su lado.		
13		PM conjunto BLANCH se sienta al lado de DIDAC y le habla	BLANCH: Esta puerta es el presente, esta el futuro.	
14		PD Vemos lo que BLANCH dibuja en la libreta.		SONIDO: escribir con rotulador
15		PPP BLANCH hablando con DIDAC.	BLANCH: La línea representa el agujero de gusano que se crea desde que empieza el salto hasta que termina. Y precisamente ellos aparecen momentos después de que tú cruces esa puerta, es así?.	
16		PPP DIDAC hablando con BLANCH.	DIDAC: Lo rastrean.	
15B		PPP BLANCH hablando con DIDAC. Cuando termina esta parte del diálogo se levanta a dejar la libreta y el rotulador en la mesa	BLANCH: Exacto, de alguna forma son capaces de descubrir donde tienen lugar las anomalías en el espacio-tiempo.	

GUIÓN TÉCNICO

3C	PG BLANCH se levanta a dejar la libreta y el rotulador en la mesa mientras sigue hablando. Después va a su silla y se sienta.	BLANCH: Pero... lo que no entiendo es que pinta ella en todo esto.	SONIDO: Dejar libreta sobre la mesa SONIDO: Dejar rotulador en la mesa
6J	PM DIDAC sigue pensando.	DIDAC: Vi su foto en un periódico. Van a ejecutarla en medio de la calle.	
8G	PM BLANCH se gira hacia DIDAC	BLANCH: La utilizan como cebo. Encontraremos la forma de ayudarla no te preocupes.	
3D	PG DIDAC se levanta y coge su chaqueta que está en la mesa con la libreta y el rotulador.	DIDAC: Voy a volver.	
17	PM conjunto DIDAC se pone su chaqueta mientras BLANCH le habla. DIDAC mira a BLANCH	BLANCH: ¿No ves que eso es lo que quieren ellos? DIDAC: Te veo luego.	SONIDO: Roce chaqueta
18	PPP DIDAC gira la cabeza		
S14. (9C)			

GUIÓN TÉCNICO

cafe teri a	6	PPP DIDAC gira la cabeza		
	4B	PG DIDAC entra en la cafetería y se acerca a la silla en la que estaba en el flashback.		
	7	PE Una camarera se acerca a DIDAC	CAMARERA: ¿Te sirvo algo?	
	2B	PM DIDAC esperando, mira por la ventana.	DIDAC: Un café.	
	1	PD Una mano deja el café sobre la mesa.		Sonido: taza café
	2C	PM DIDAC hace como que bebe del café.		
S15. (9D)				
cafe teri a	5B	PML DIDAC golpeando a dos tipos		
S16. (9E)				

GUIÓN TÉCNICO

cafe terí a	4C	PG Dos tipos se acercan a DIDAC.		
	5B	PMT Los dos tipos se acercan y DIDAC les golpea		
	1B	DIDAC estampa la cabeza de uno de ellos contra la mesa, después deja un billete sobre la mesa.		
	4D	PG Los dos tipos en el suelo quejándose. DIDAC sale por la puerta		SONIDO: abrir puerta
S17.				
	1	PMT Vemos a DIDAC por detrás, andando mientras sigue a ALEX.		
	2	PM DIDAC la llama.	DIDAC: Alex.	
	3	PM ALEX se queda parada unos segundos. Finalmente se gira		
	4	PG Los dos uno enfrente del otro.		

GUIÓN TÉCNICO

12	PP DIDAC los mira a todos y se vuelve hacia ALEX que parece asustada		
10C	PG DIDAC abraza a ALEX.		
S18. (8D)			
Gara je	PM conjunto DIDAC se pone su chaqueta mientras BLANCH le habla. DIDAC mira a BLANCH.	BLANCH: ¿No ves que eso es lo que quieren ellos?	
18	PPP DIDAC gira la cabeza.	DIDAC: Te veo luego.	
5B	PM BLANCH cerrando el ordenador portátil.	BLANCH: Por supuesto... prefieres hacerlo a tu manera.	SONIDO: cerrar portátil
19	PML conjunto Vemos a DIDAC y ALEX que aparecen delante de BLANCH. Al verles se levanta.		
20	PML BLANCH se levanta y les habla.	BLANCH: ¿Y ahora la traes a ella? ¿No has entendido nada de lo que te he explicado?	

GUIÓN TÉCNICO

19B	PML conjunto DIDAC hablando con BLANCH	DIDAC: Tenéis que irros , van a llegar enseguida.	
21	PM BLANCH hablando con DIDAC	BLANCH: ¿Y dónde la llevo? ¿Te crees que tengo más casas?	
22	PM DIDAC mira a BLANCH intentando convencerle para que le ayude.		
20B	PML BLANCH se traga su orgullo y recoge mientras habla para sí mismo	BLANCH: Yo creo que he sido claro con los dibujos pero bueno.	
3E	PG BLANCH recoge sus cosas	BLANCH:	
23	PM Alex mira a DIDAC y le habla.	ALEX: No sé cómo detener esto. No sé cuántas veces más tiene que volver a ocurrir.	
22B	PM DIDAC hace una leve sonrisa.	DIDAC: Márchate.	
24	PG BLANCH y ALEX se marchan.		
S19.			

GUIÓN TÉCNICO

Call e gara je coch e	1		PM Vemos un plano desde dentro del coche a BLANCH Y ALEX entrando		
	2		PG Vemos el coche alejándose.		
S20. (8E)					
Gara je	25		PG con movimiento Vemos un travelling en el que la cámara se mueve por el garaje. Se ve a DIDAC al fondo y la cámara se mueve mostrando la cintura de dos de los tipos que han entrado.		
	26		PG Vemos el garaje, a DIDAC y a los tipos acercándose hacia él.		
	27		PM TASIO hablando a DIDAC	TASIO: ¿Así que tú eres DIDAC?	
	28A		PM DIDAC hablando	Te diré lo que va a pasar. Yo desaparezco de aquí y me marchó a otra época donde no podréis encontrarme. Vosotros detenéis	

GUIÓN TÉCNICO

				el coche de Blanch, le matáis y os lleváis a Alex a la cafetería como cebo. Pero no os servirá de nada, porque acabo de venir de allí con ella.	
	29	PPP DIDAC perfil, sigue hablando.			
	30	PM conjunto Vemos a los tipos mirando a DIDAC. TASIO sonríe y habla.		TASIO: ¿De modo que... vas a huir?	
	31	PPP DIDAC frontal, hablando.		DIDAC: Ahora ya lo entiendo, es sólo un bucle. No sé cuántas veces habrá tenido que repetir esto Alex para que me diese cuenta. Pero no... esta vez no voy a marcharme.	
S21.					
	3	PM conjunto BLANCH hablando con ALEX.		BLANCH: Tranquila, se las apañará.	

GUIÓN TÉCNICO

S22. (8F)						
	32		PG con movimiento Vemos un travelling que se acerca a los tipos y a DIDAC.			
	33		PD Vemos los ojos de DIDAC cerrándose y luego abriéndose			

b) STORYBOARD

STORYBOARDS

1:85
2:35

Production name

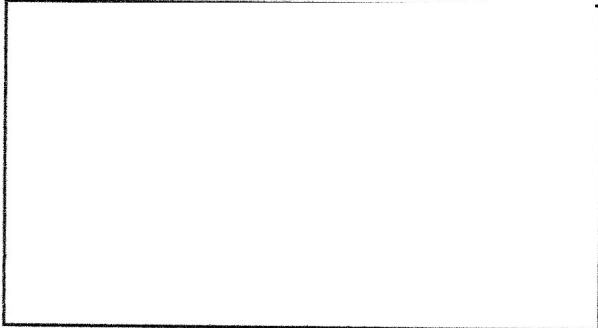

DESCRIPTION:

NOTES:

SCENE/SHOT #

◀)))

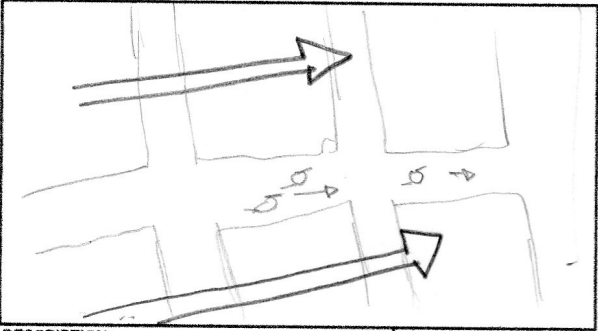

DESCRIPTION:

NOTES:

SCENE/SHOT #

◀)))

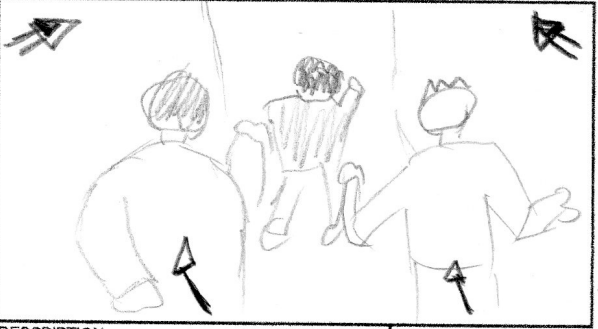

DESCRIPTION:

NOTES:

SCENE/SHOT #

◀)))

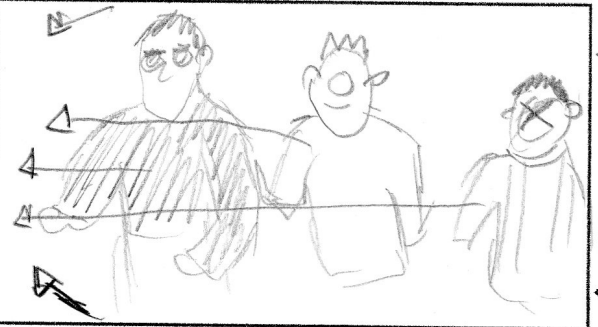

DESCRIPTION:

NOTES:

SCENE/SHOT #

◀)))

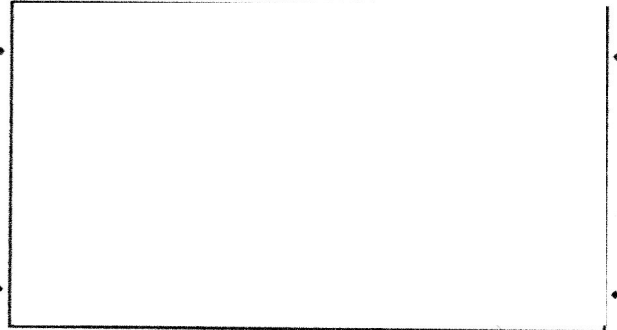

DESCRIPTION:

NOTES:

SCENE/SHOT #

◀)))



DESCRIPTION:

NOTES:

SCENE/SHOT #

◀)))



DESCRIPTION:

NOTES:

SCENE/SHOT #

◀)))



DESCRIPTION:

NOTES:

SCENE/SHOT #

◀)))

STORYBOARDS

1:35
2:35

Production name

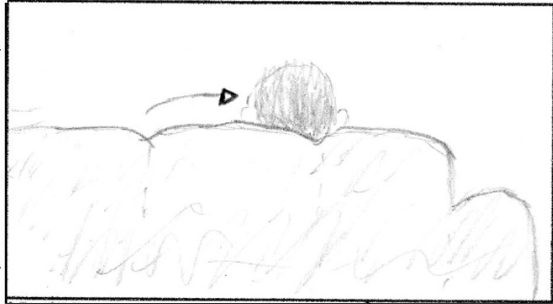

DESCRIPTION:

NOTES:

SCENE/SHOT #

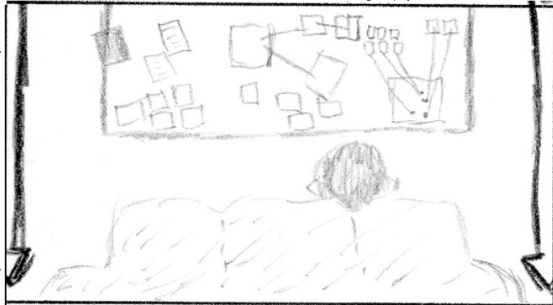

DESCRIPTION:

NOTES:

SCENE/SHOT #

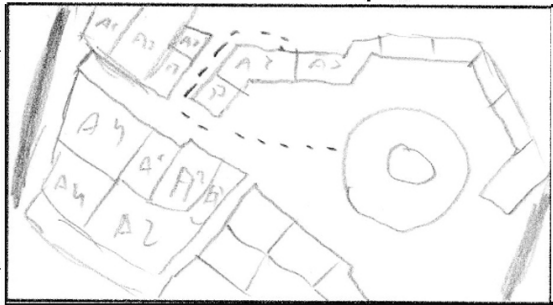

DESCRIPTION:

NOTES:

SCENE/SHOT #



DESCRIPTION:

NOTES:

SCENE/SHOT #



DESCRIPTION:

NOTES:

SCENE/SHOT #

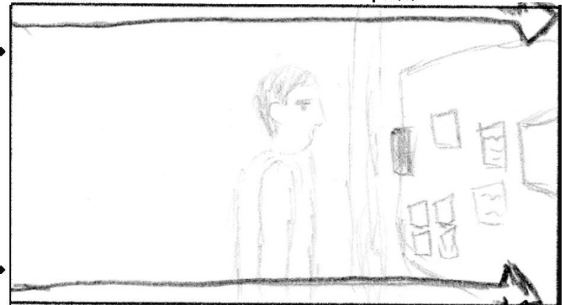

DESCRIPTION:

NOTES:

SCENE/SHOT #

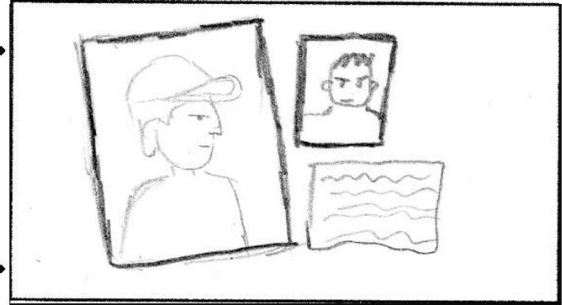

DESCRIPTION:

NOTES:

SCENE/SHOT #

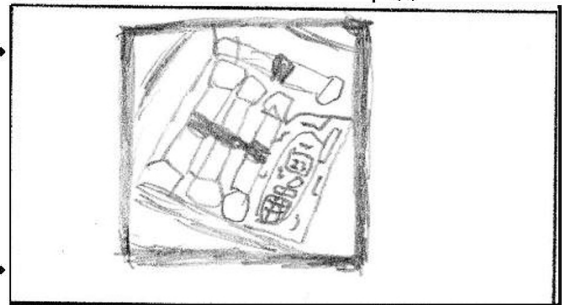

DESCRIPTION:

NOTES:

SCENE/SHOT #



STORYBOARDS

1:35
2:35

Production name

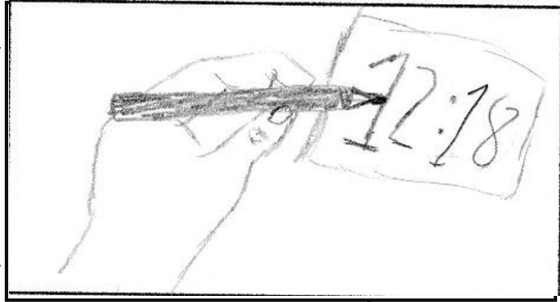

DESCRIPTION:

NOTES:

SCENE/SHOT #



DESCRIPTION:

NOTES:

SCENE/SHOT #

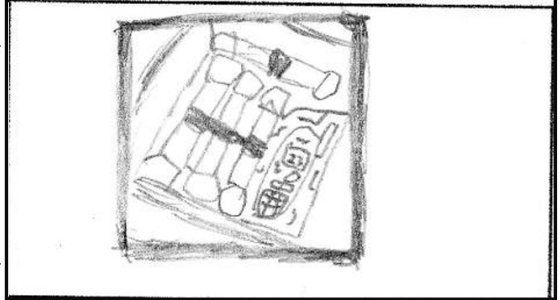

DESCRIPTION:

NOTES:

SCENE/SHOT #



DESCRIPTION:

NOTES:

SCENE/SHOT #



DESCRIPTION:

NOTES:

SCENE/SHOT #

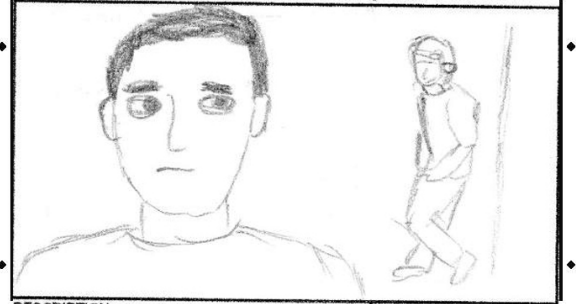

DESCRIPTION:

NOTES:

SCENE/SHOT #



DESCRIPTION:

NOTES:

SCENE/SHOT #



DESCRIPTION:

NOTES:

SCENE/SHOT #



STORYBOARDS

1:85
2:35

Production name

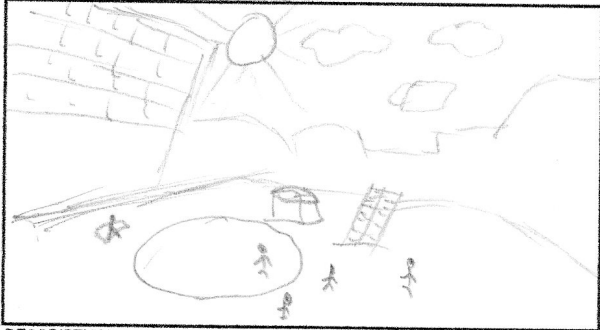

DESCRIPTION:

NOTES:

SCENE/SHOT # 2 / 1

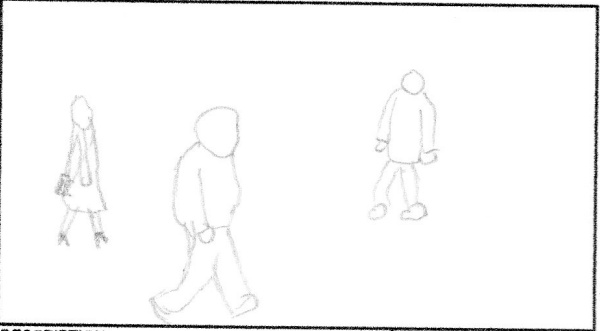

DESCRIPTION:

NOTES:

SCENE/SHOT #

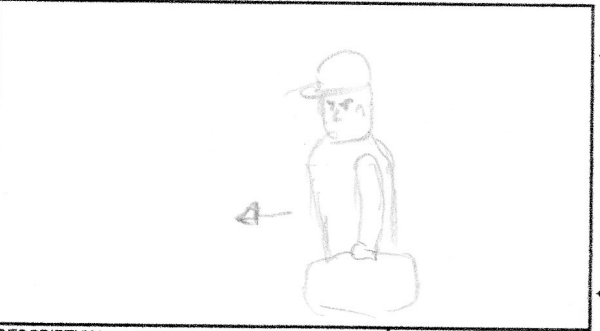

DESCRIPTION:

NOTES:

SCENE/SHOT #



DESCRIPTION:

NOTES:

SCENE/SHOT #



DESCRIPTION:

NOTES:

SCENE/SHOT #



DESCRIPTION:

NOTES:

SCENE/SHOT #

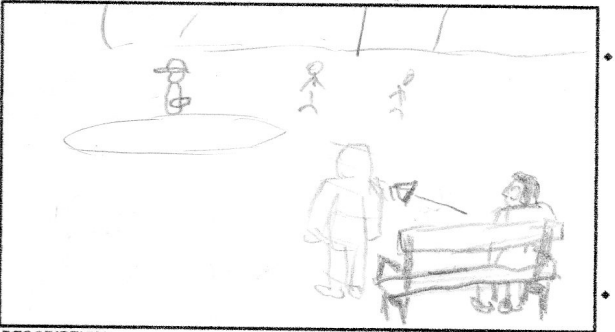

DESCRIPTION:

NOTES:

SCENE/SHOT #



DESCRIPTION:

NOTES:

SCENE/SHOT #



STORYBOARDS

1:35
2:35

Production name

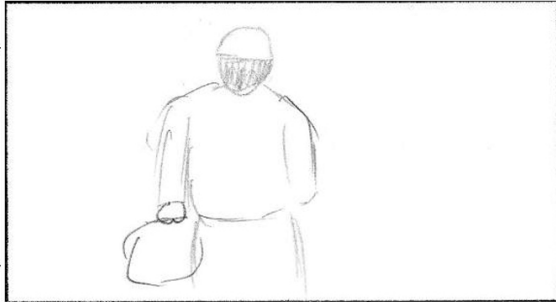

DESCRIPTION:

NOTES:

SCENE/SHOT #

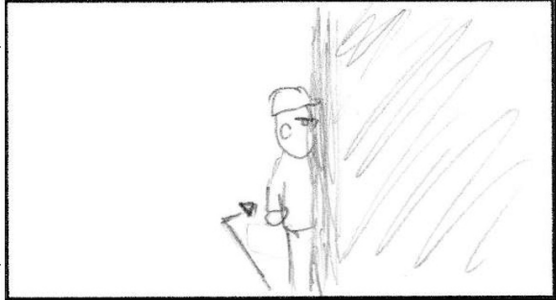

DESCRIPTION:

NOTES:

SCENE/SHOT #

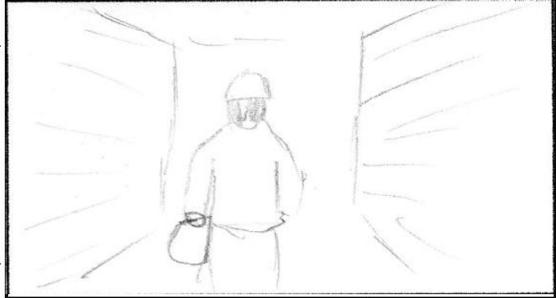

DESCRIPTION:

NOTES:

SCENE/SHOT #

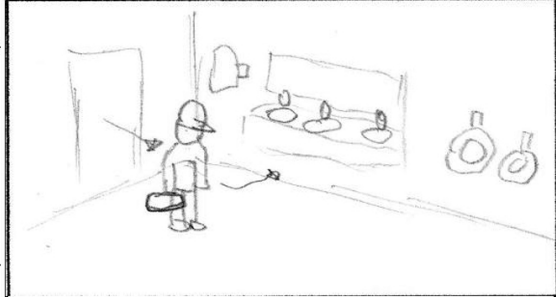

DESCRIPTION:

NOTES:

SCENE/SHOT #



DESCRIPTION:

NOTES:

SCENE/SHOT #

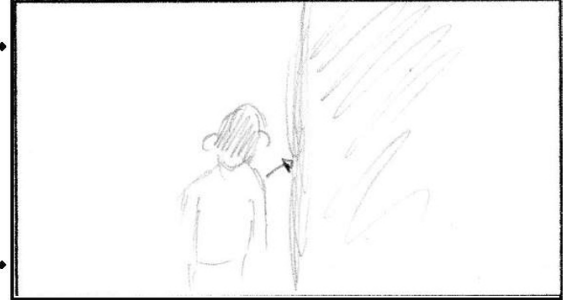

DESCRIPTION:

NOTES:

SCENE/SHOT #

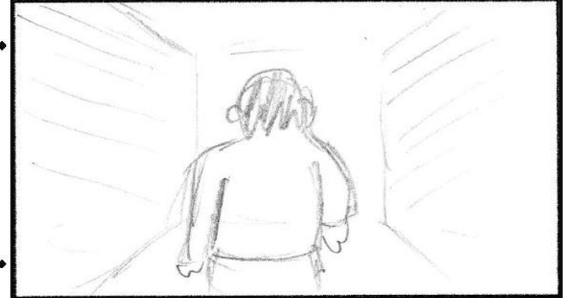

DESCRIPTION:

NOTES:

SCENE/SHOT #

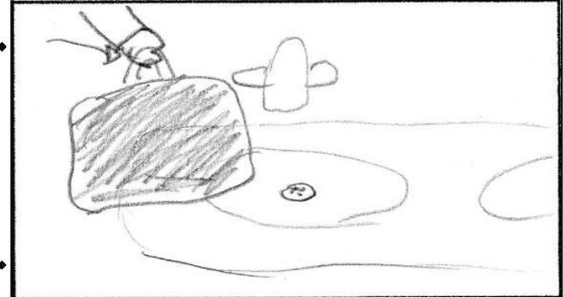

DESCRIPTION:

NOTES:

SCENE/SHOT #



STORYBOARDS

1:85
2:35

Production name

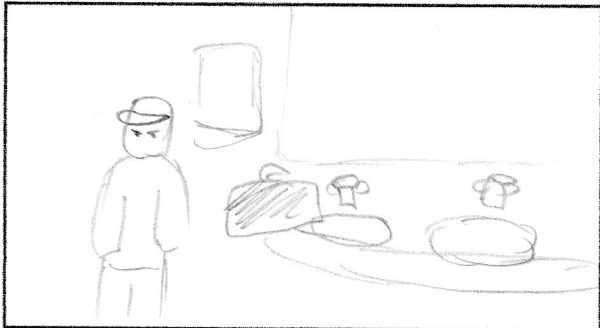

DESCRIPTION:

NOTES:

SCENE/SHOT #

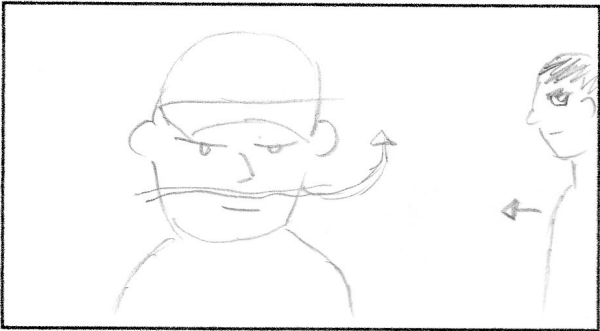

DESCRIPTION:

NOTES:

SCENE/SHOT #

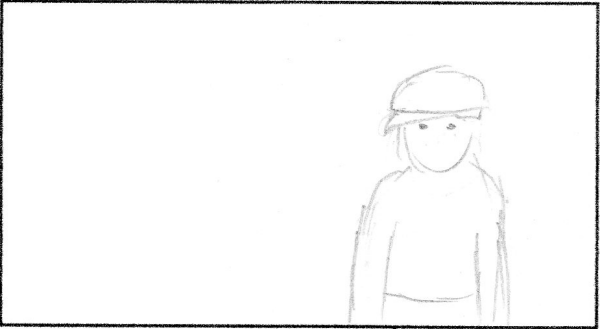

DESCRIPTION:

NOTES:

SCENE/SHOT #



DESCRIPTION:

NOTES:

SCENE/SHOT #



DESCRIPTION:

NOTES:

SCENE/SHOT #



DESCRIPTION:

NOTES:

SCENE/SHOT #



DESCRIPTION:

NOTES:

SCENE/SHOT #



DESCRIPTION:

NOTES:

SCENE/SHOT #



STORYBOARDS

1:85
2:35

Production name



DESCRIPTION:

NOTES:

SCENE/SHOT #

◀)))



DESCRIPTION:

NOTES:

SCENE/SHOT #

◀)))



DESCRIPTION:

NOTES:

SCENE/SHOT #

◀)))



DESCRIPTION:

NOTES:

SCENE/SHOT #

◀)))

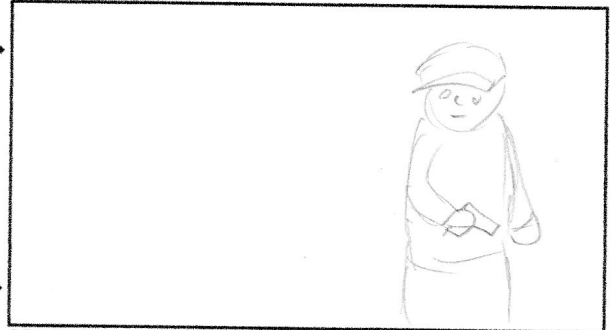

DESCRIPTION:

NOTES:

SCENE/SHOT #

◀)))

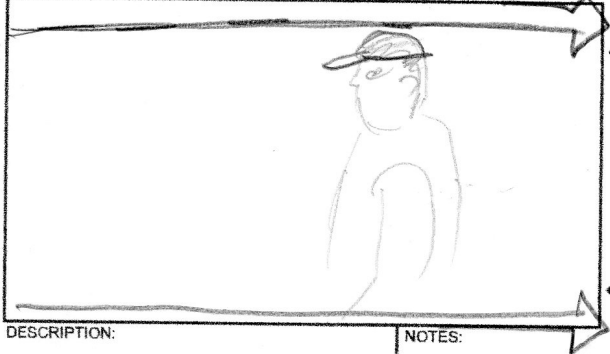

DESCRIPTION:

NOTES:

SCENE/SHOT #

◀)))



DESCRIPTION:

NOTES:

SCENE/SHOT #

◀)))

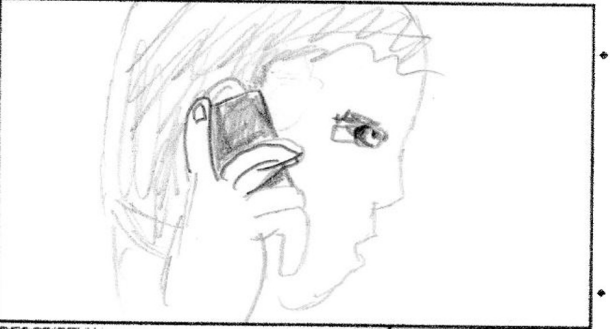

DESCRIPTION:

NOTES:

SCENE/SHOT #

◀)))

STORYBOARDS

1:85
2:35

Production name

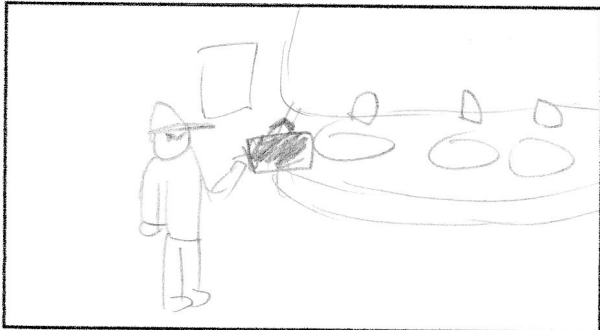

DESCRIPTION:

NOTES:

SCENE/SHOT #

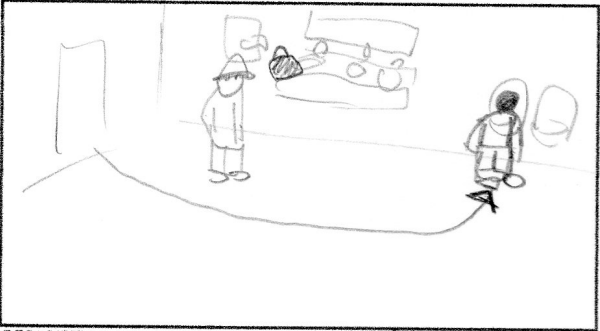

DESCRIPTION:

NOTES:

SCENE/SHOT #



DESCRIPTION:

NOTES:

SCENE/SHOT #

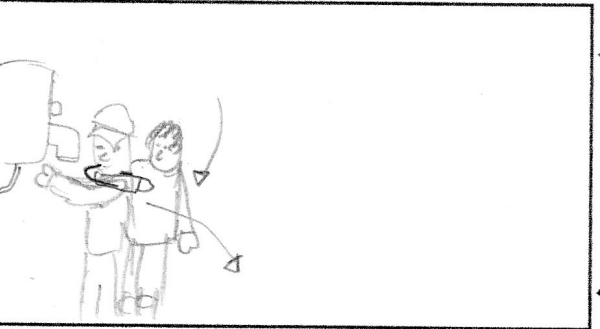

DESCRIPTION:

NOTES:

SCENE/SHOT #



DESCRIPTION:

NOTES:

SCENE/SHOT #

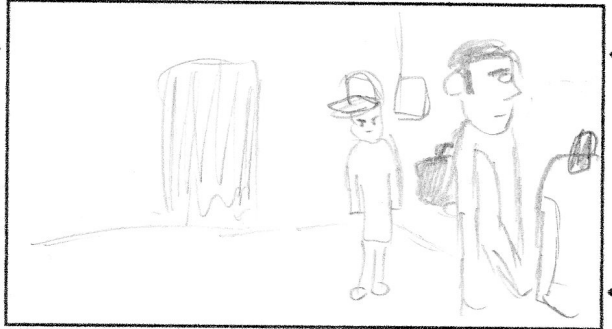

DESCRIPTION:

NOTES:

SCENE/SHOT #

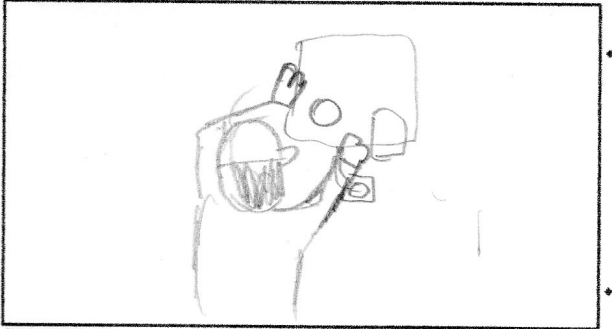

DESCRIPTION:

NOTES:

SCENE/SHOT #

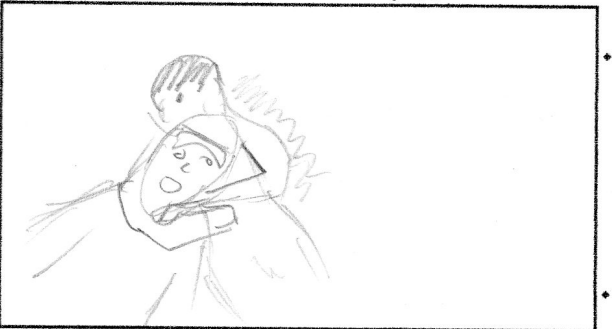

DESCRIPTION:

NOTES:

SCENE/SHOT #



STORYBOARDS

1:35
2:35

Production name

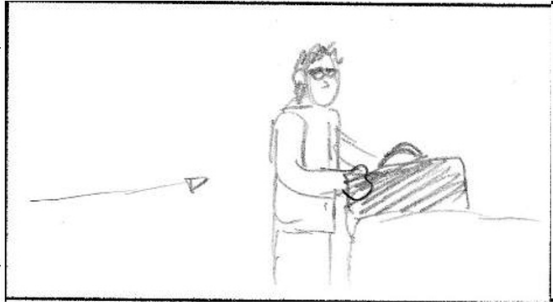

DESCRIPTION:

NOTES:

SCENE/SHOT #



DESCRIPTION:

NOTES:

SCENE/SHOT #



DESCRIPTION:

NOTES:

SCENE/SHOT #



DESCRIPTION:

NOTES:

SCENE/SHOT #



DESCRIPTION:

NOTES:

SCENE/SHOT #



DESCRIPTION:

NOTES:

SCENE/SHOT #



DESCRIPTION:

NOTES:

SCENE/SHOT #



DESCRIPTION:

NOTES:

SCENE/SHOT #



STORYBOARDS

1:85
2:35

Production name

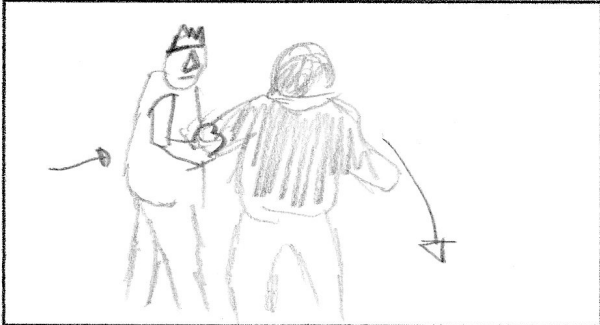

DESCRIPTION:

NOTES:

SCENE/SHOT #

◀)))

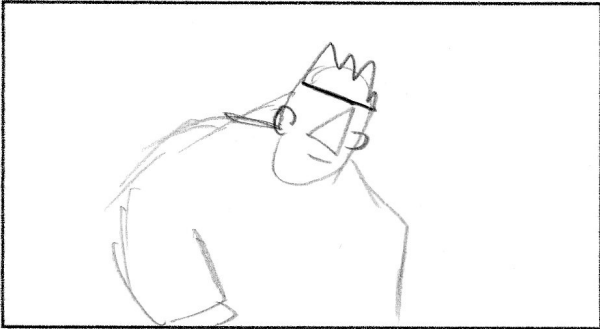

DESCRIPTION:

NOTES:

SCENE/SHOT #

◀)))

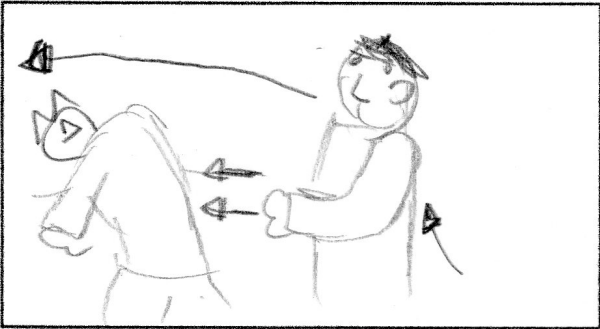

DESCRIPTION:

NOTES:

SCENE/SHOT #

◀)))



DESCRIPTION:

NOTES:

SCENE/SHOT #

◀)))



DESCRIPTION:

NOTES:

SCENE/SHOT #

◀)))



DESCRIPTION:

NOTES:

SCENE/SHOT #

◀)))



DESCRIPTION:

NOTES:

SCENE/SHOT #

◀)))

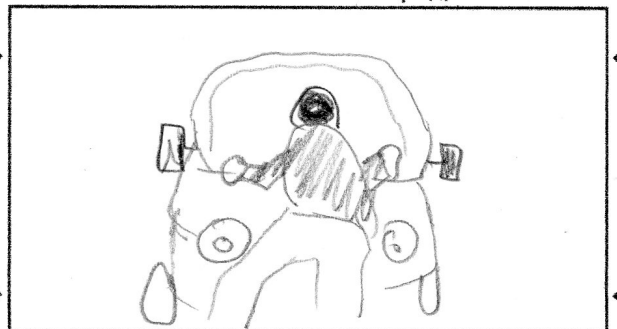

DESCRIPTION:

NOTES:

SCENE/SHOT #

◀)))

STORYBOARDS

1:85
2:35

Production name

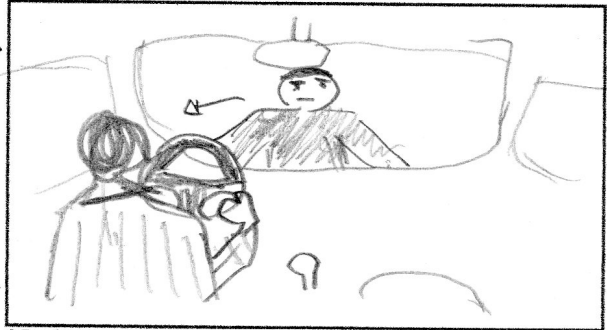

DESCRIPTION:

NOTES:

SCENE/SHOT #

◀)))

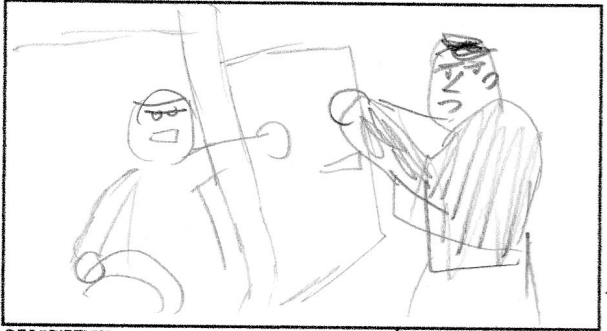

DESCRIPTION:

NOTES:

SCENE/SHOT #

◀)))

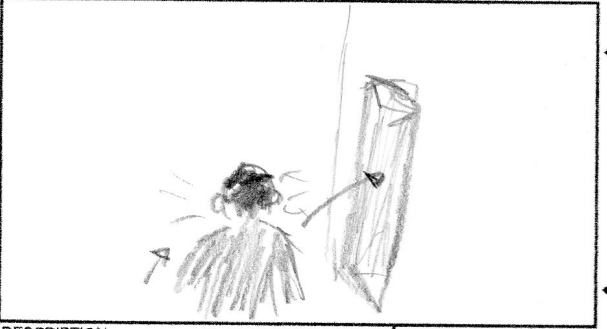

DESCRIPTION:

NOTES:

SCENE/SHOT #

◀)))

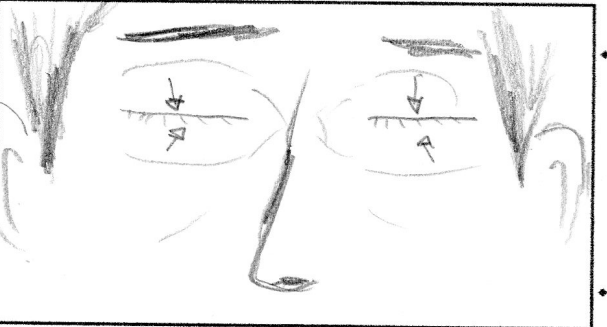

DESCRIPTION:

NOTES:

SCENE/SHOT #

◀)))

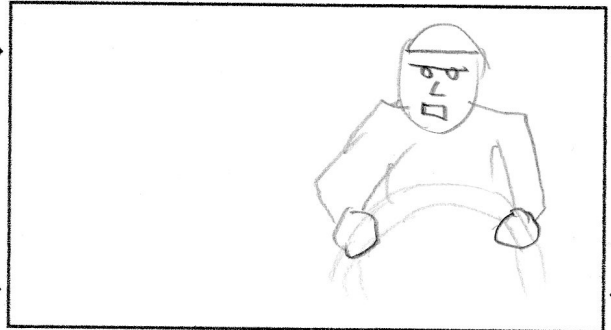

DESCRIPTION:

NOTES:

SCENE/SHOT #

◀)))

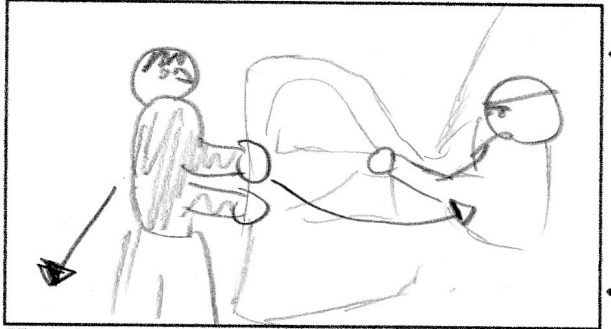

DESCRIPTION:

NOTES:

SCENE/SHOT #

◀)))

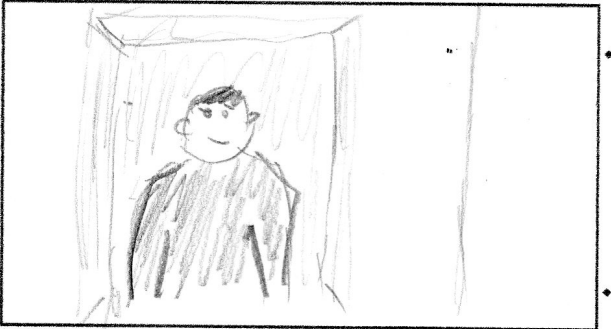

DESCRIPTION:

NOTES:

SCENE/SHOT #

◀)))



DESCRIPTION:

NOTES:

SCENE/SHOT #

◀)))

STORYBOARDS

1:85
2:35

Production name

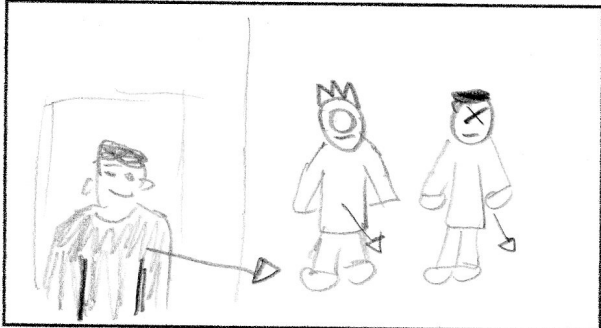

DESCRIPTION:

NOTES:

SCENE/SHOT #

◀|||)



DESCRIPTION:

NOTES:

SCENE/SHOT #

◀|||)



DESCRIPTION:

NOTES:

SCENE/SHOT #

◀|||)

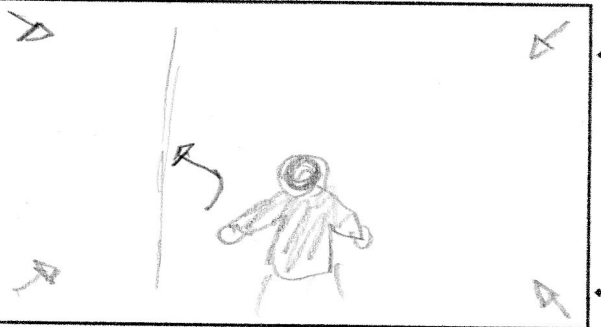

DESCRIPTION:

NOTES:

SCENE/SHOT #

◀|||)

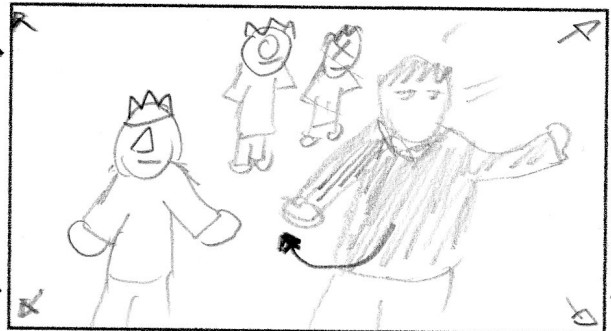

DESCRIPTION:

NOTES:

SCENE/SHOT #

◀|||)

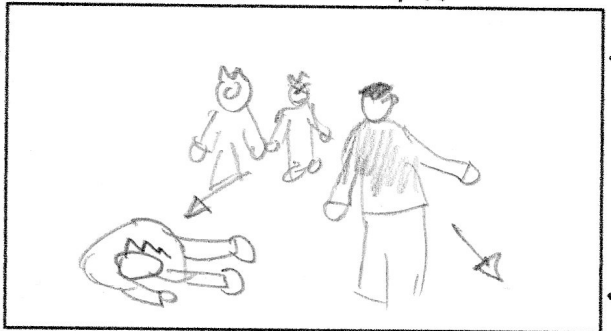

DESCRIPTION:

NOTES:

SCENE/SHOT #

◀|||)

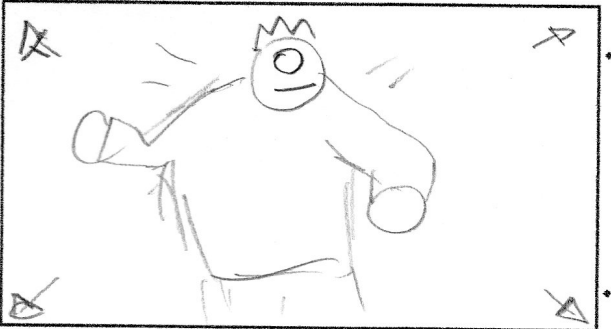

DESCRIPTION:

NOTES:

SCENE/SHOT #

◀|||)

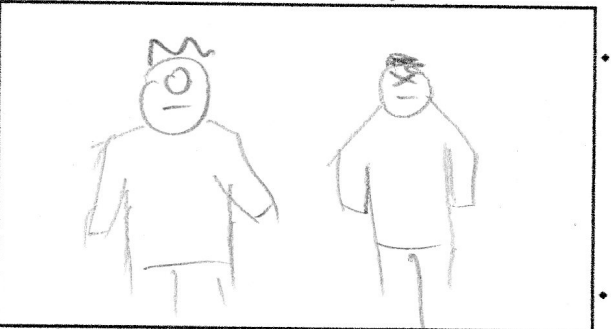

DESCRIPTION:

NOTES:

SCENE/SHOT #

◀|||)

SCENE/SHOT #	DESCRIPTION:	NOTES:
SCENE/SHOT #	DESCRIPTION:	NOTES:
SCENE/SHOT #	DESCRIPTION:	NOTES:
SCENE/SHOT #	DESCRIPTION:	NOTES:

SCENE/SHOT #	DESCRIPTION:	NOTES:
SCENE/SHOT #	DESCRIPTION:	NOTES:
SCENE/SHOT #	DESCRIPTION:	NOTES:
SCENE/SHOT #	DESCRIPTION:	NOTES:

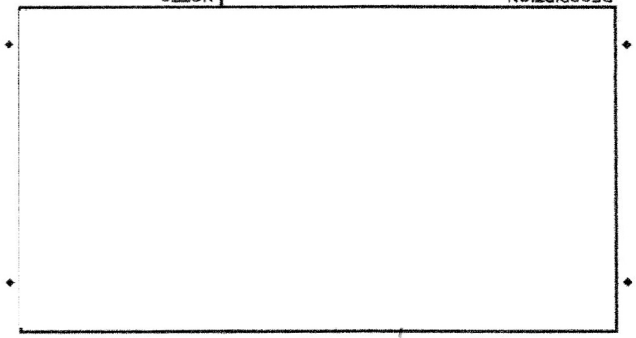
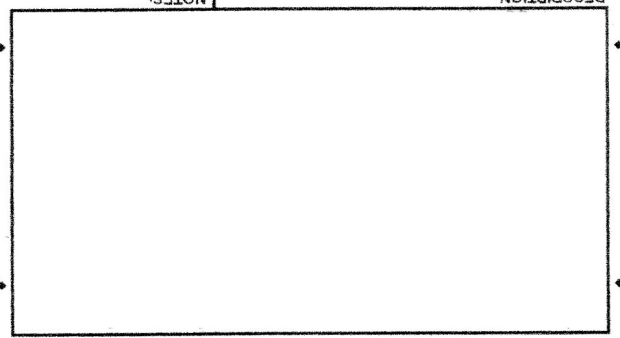
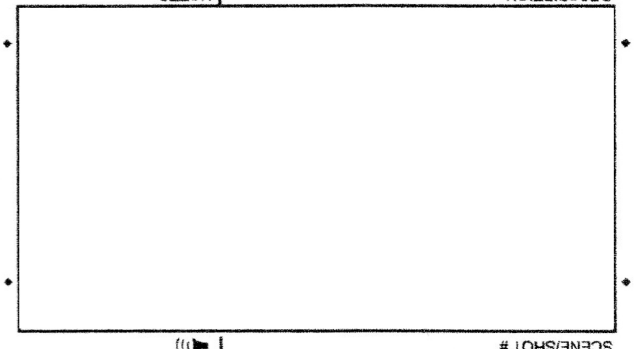
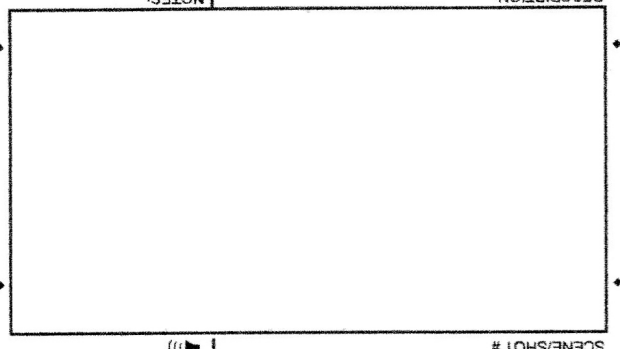
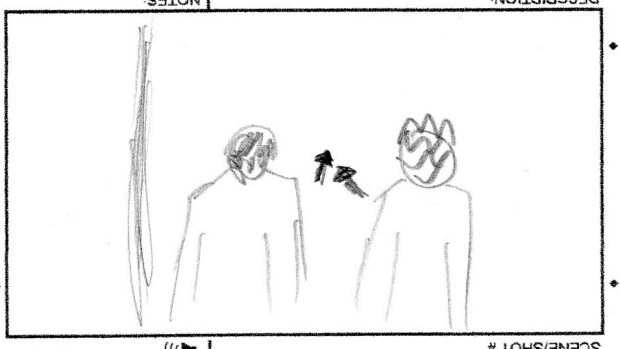

STORYBOARDS

Production name

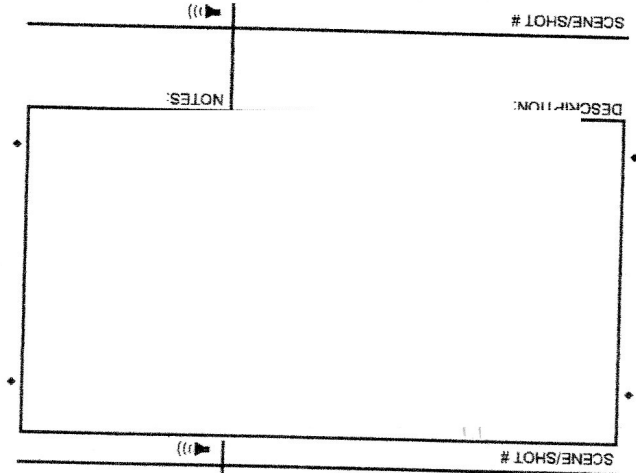
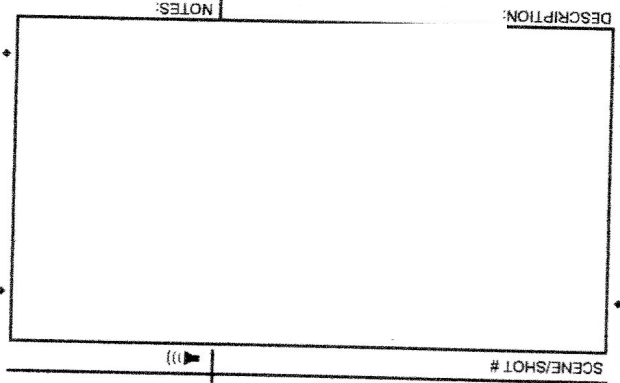
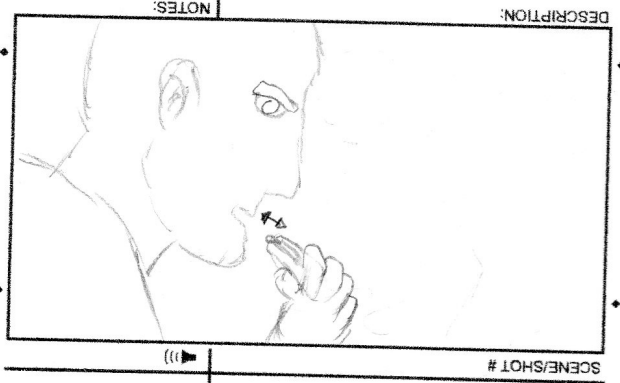
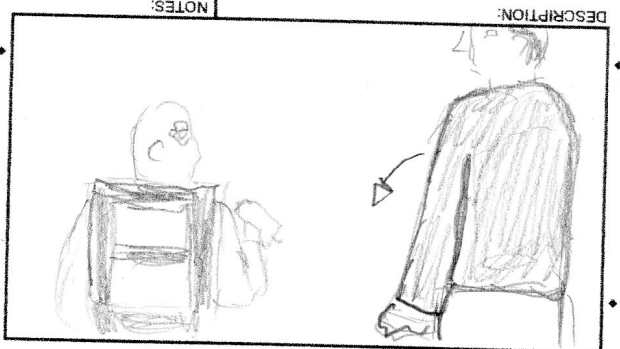
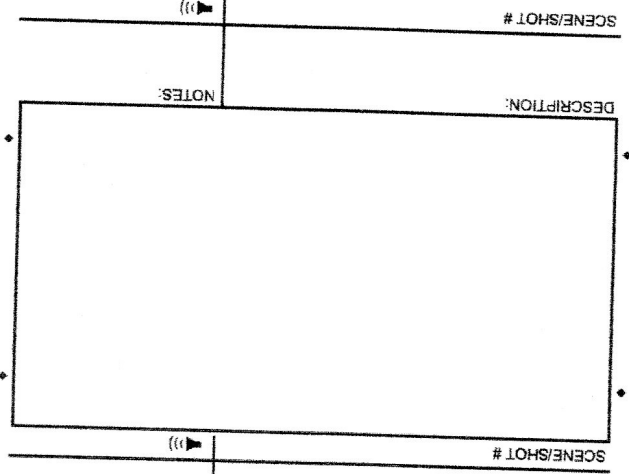
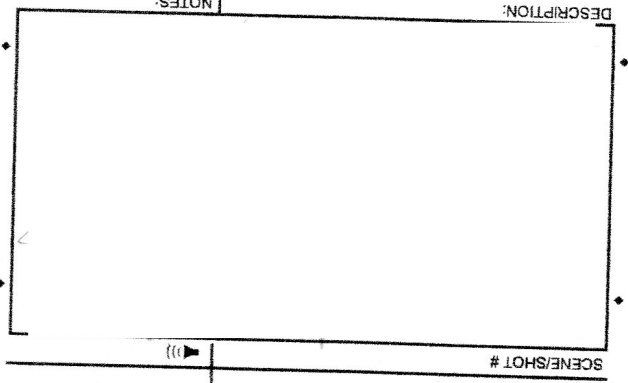
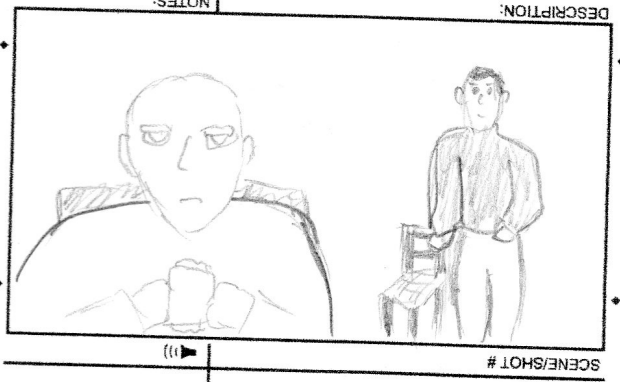
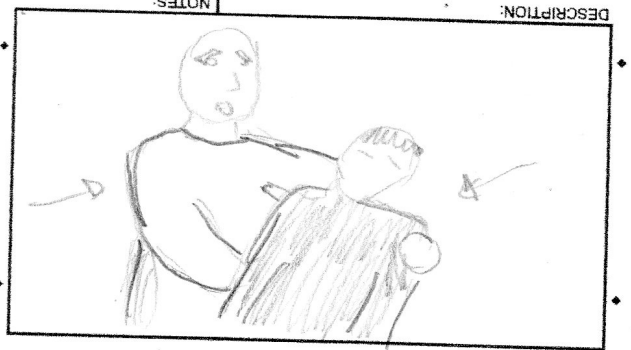

STORYBOARDS

1:85
2:35

Production name

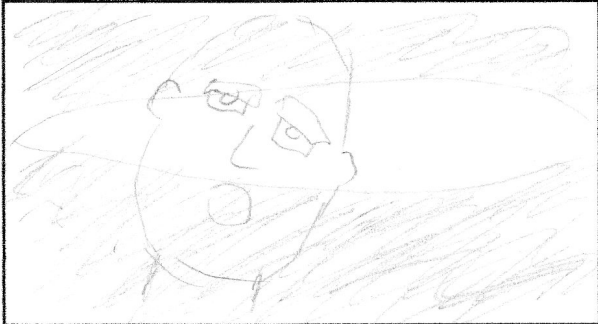

DESCRIPTION:

NOTES:

SCENE/SHOT #

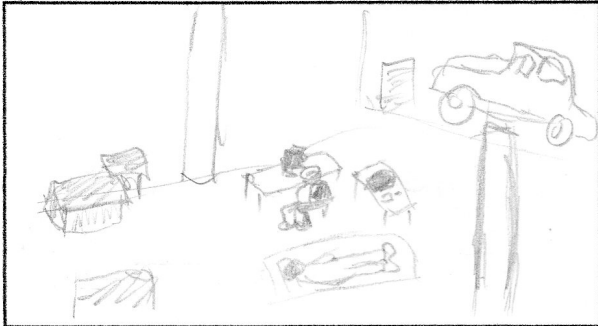

DESCRIPTION:

NOTES:

SCENE/SHOT #



DESCRIPTION:

NOTES:

SCENE/SHOT #



DESCRIPTION:

NOTES:

SCENE/SHOT #

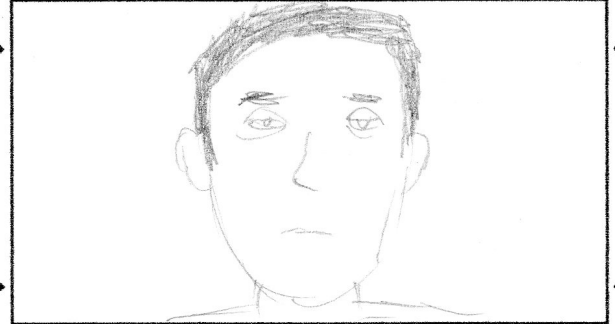

DESCRIPTION:

NOTES:

SCENE/SHOT #

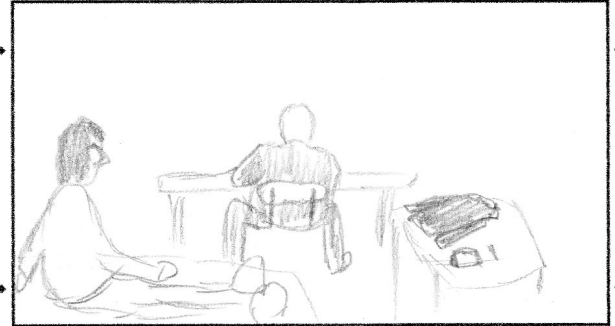

DESCRIPTION:

NOTES:

SCENE/SHOT #

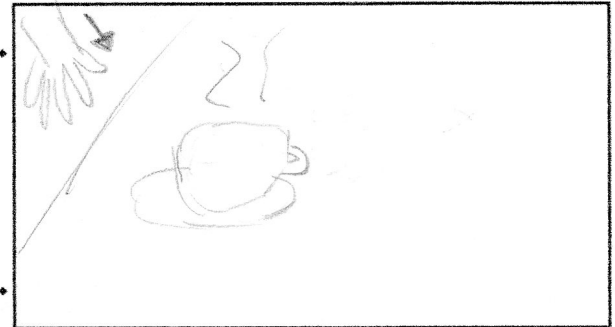

DESCRIPTION:

NOTES:

SCENE/SHOT #

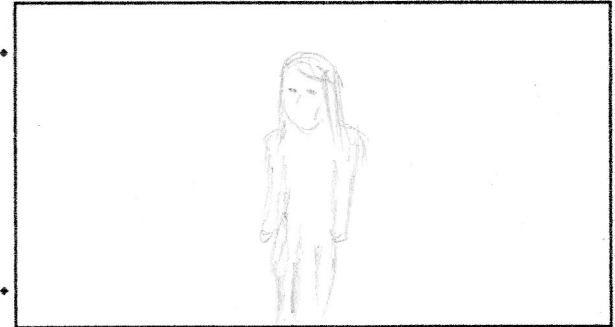

DESCRIPTION:

NOTES:

SCENE/SHOT #



STORYBOARDS

1:85
2:35

Production name

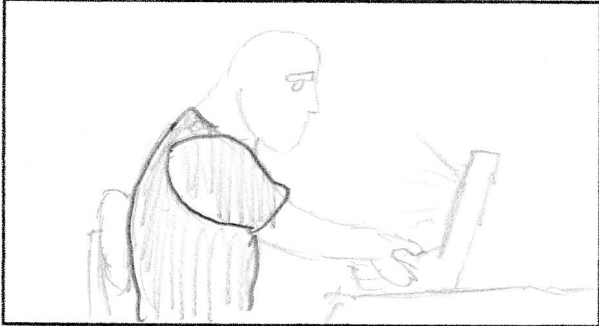

DESCRIPTION:

NOTES:

SCENE/SHOT #

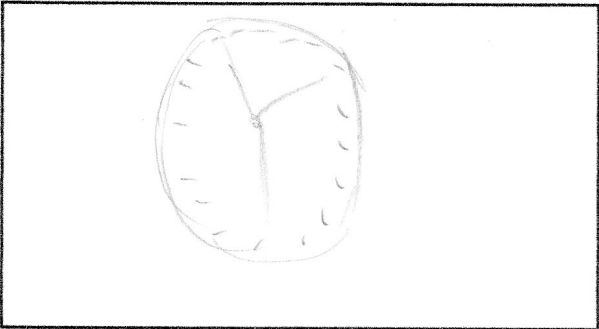

DESCRIPTION:

NOTES:

SCENE/SHOT #

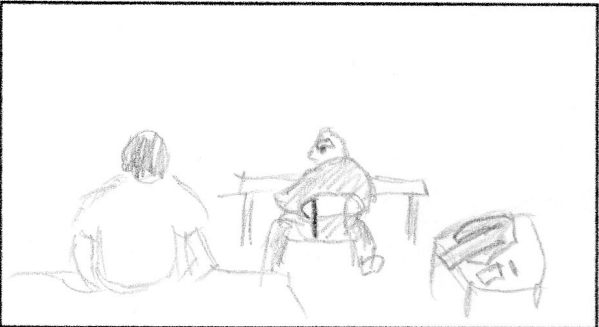

DESCRIPTION:

NOTES:

SCENE/SHOT #



DESCRIPTION:

NOTES:

SCENE/SHOT #



DESCRIPTION:

NOTES:

SCENE/SHOT #



DESCRIPTION:

NOTES:

SCENE/SHOT #



DESCRIPTION:

NOTES:

SCENE/SHOT #



DESCRIPTION:

NOTES:

SCENE/SHOT #



STORYBOARDS

1:85
2:35

Production name

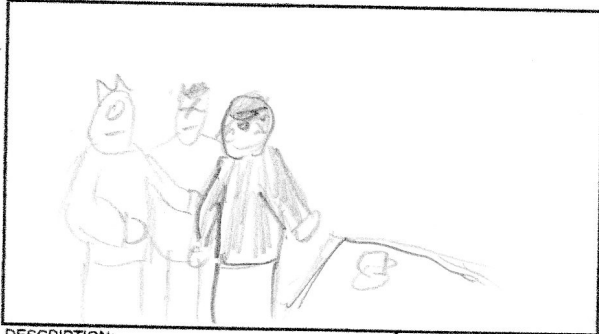

DESCRIPTION:

NOTES:

SCENE/SHOT #



DESCRIPTION:

NOTES:

SCENE/SHOT #



DESCRIPTION:

NOTES:

SCENE/SHOT #

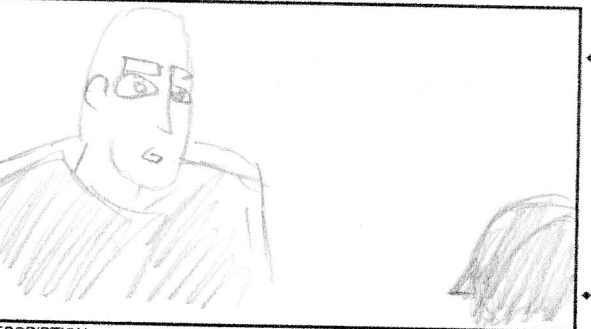

DESCRIPTION:

NOTES:

SCENE/SHOT #



DESCRIPTION:

NOTES:

SCENE/SHOT #



DESCRIPTION:

NOTES:

SCENE/SHOT #



DESCRIPTION:

NOTES:

SCENE/SHOT #

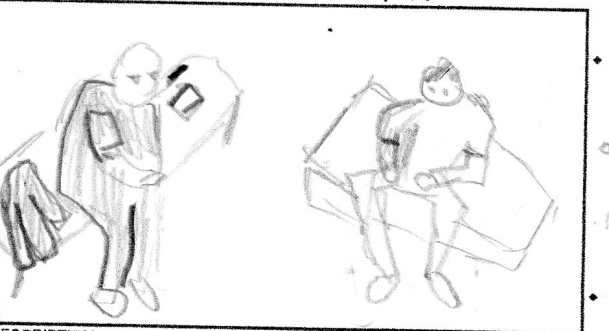

DESCRIPTION:

NOTES:

SCENE/SHOT #



F
D

Pod
a
Dsp
PT

STORYBOARDS

1:85
2:35

Production name

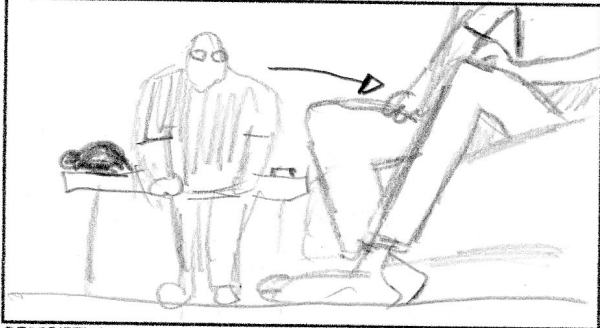

DESCRIPTION:

NOTES:

SCENE/SHOT #

◀)))

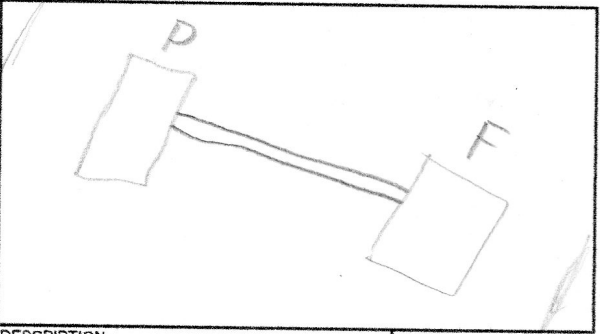

DESCRIPTION:

NOTES:

SCENE/SHOT #

◀)))



DESCRIPTION:

NOTES:

SCENE/SHOT #

◀)))



DESCRIPTION:

NOTES:

SCENE/SHOT #

◀)))



DESCRIPTION:

NOTES:

SCENE/SHOT #

◀)))

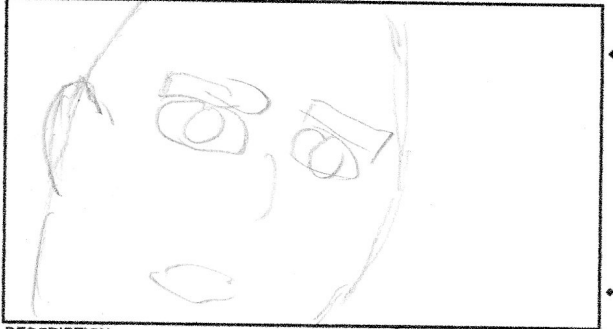

DESCRIPTION:

NOTES:

SCENE/SHOT #

◀)))

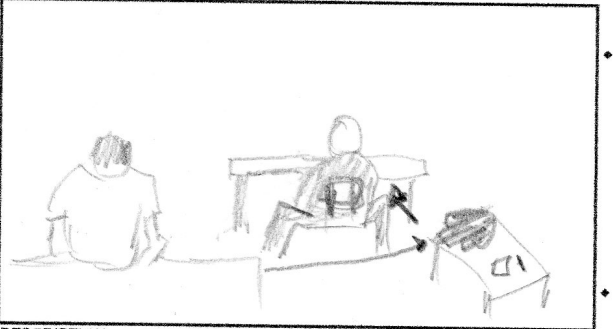

DESCRIPTION:

NOTES:

SCENE/SHOT #

◀)))

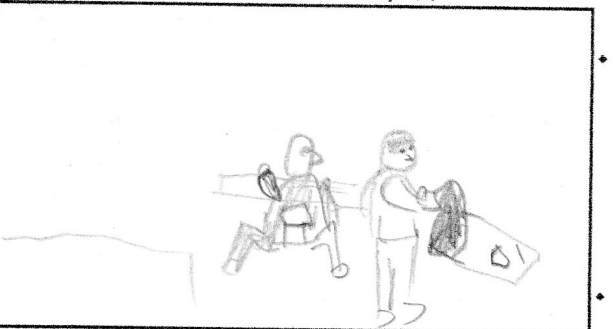

DESCRIPTION:

NOTES:

SCENE/SHOT #

◀)))

STORYBOARDS

1:85
2:35

Production name



DESCRIPTION:

NOTES:

SCENE/SHOT #



DESCRIPTION:

NOTES:

SCENE/SHOT #

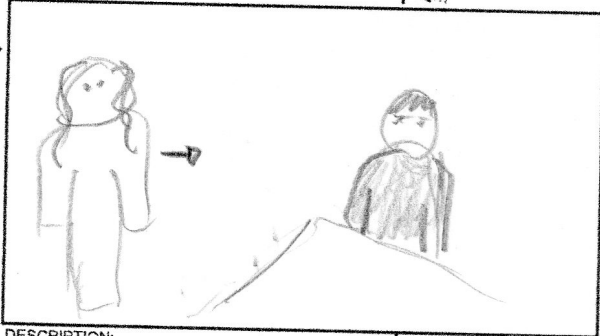

DESCRIPTION:

NOTES:

SCENE/SHOT #

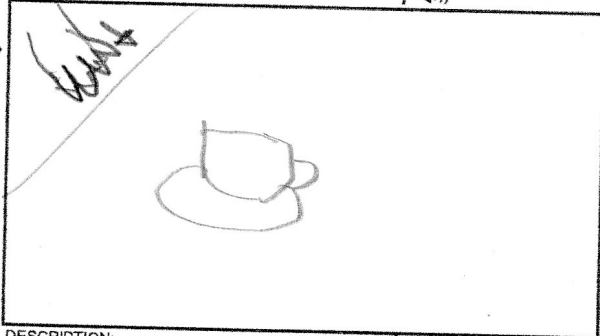

DESCRIPTION:

NOTES:

SCENE/SHOT #



DESCRIPTION:

NOTES:

SCENE/SHOT #

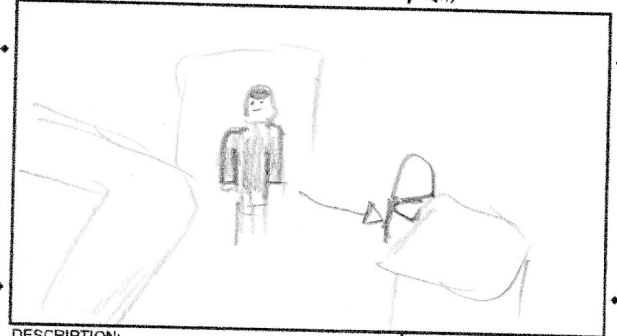

DESCRIPTION:

NOTES:

SCENE/SHOT #



DESCRIPTION:

NOTES:

SCENE/SHOT #



DESCRIPTION:

NOTES:

SCENE/SHOT #



STORYBOARDS

1:85
2:35

Production name

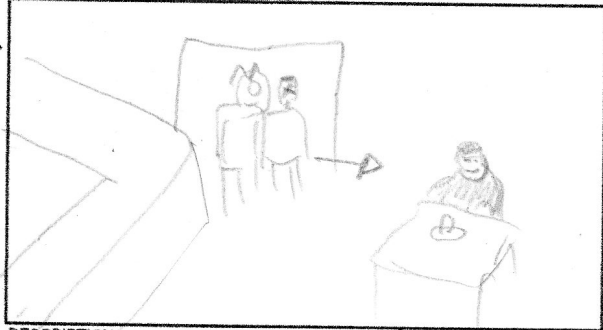

DESCRIPTION:

NOTES:

SCENE/SHOT #

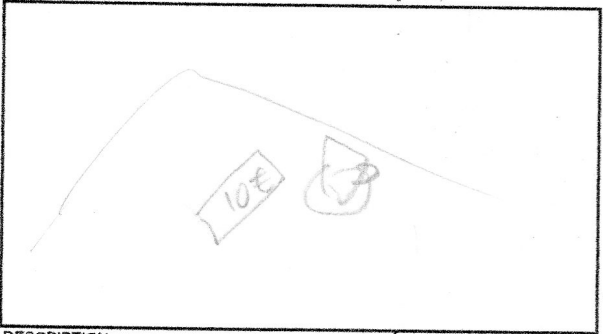

DESCRIPTION:

NOTES:

SCENE/SHOT #

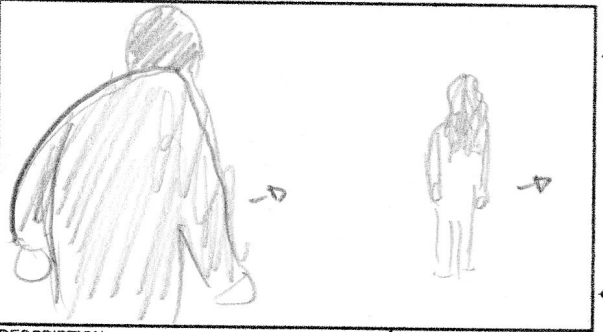

DESCRIPTION:

NOTES:

SCENE/SHOT #



DESCRIPTION:

NOTES:

SCENE/SHOT #

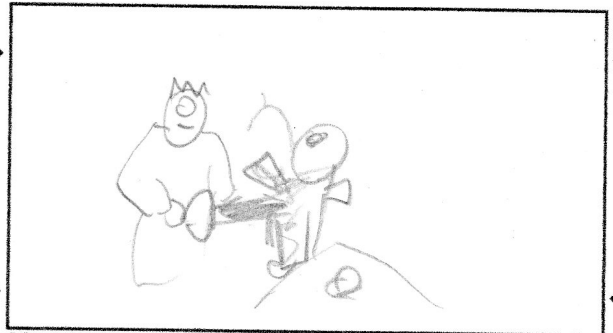

DESCRIPTION:

NOTES:

SCENE/SHOT #

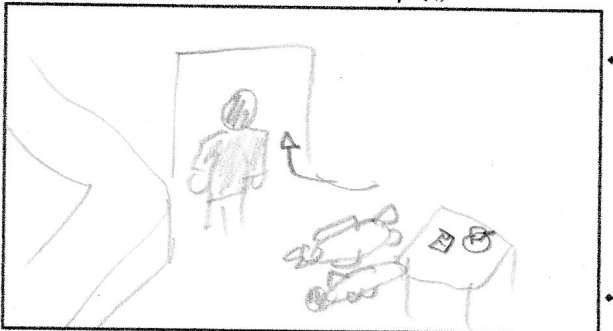

DESCRIPTION:

NOTES:

SCENE/SHOT #



DESCRIPTION:

NOTES:

SCENE/SHOT #

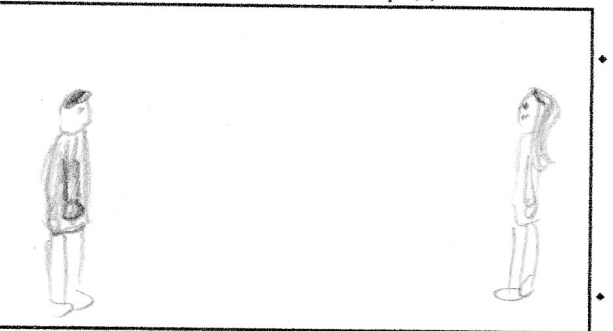

DESCRIPTION:

NOTES:

SCENE/SHOT #



STORYBOARDS

1:85
2:35

Production name

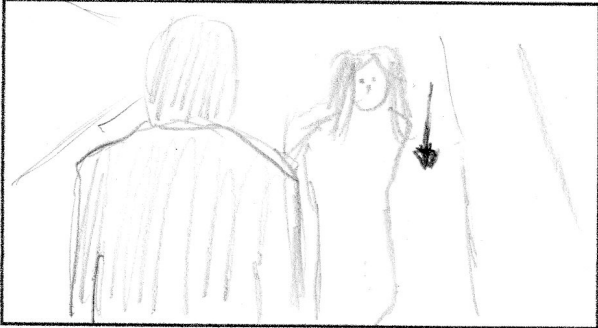

DESCRIPTION:

NOTES:

SCENE/SHOT #



DESCRIPTION:

NOTES:

SCENE/SHOT #



DESCRIPTION:

NOTES:

SCENE/SHOT #

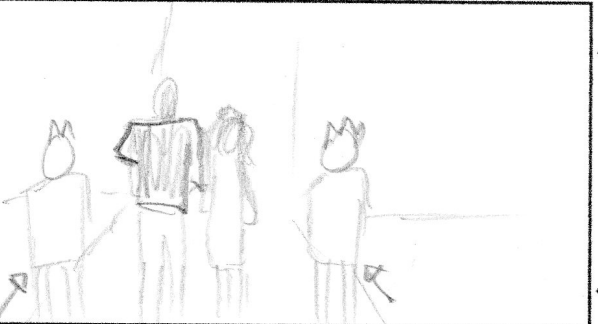

DESCRIPTION:

NOTES:

SCENE/SHOT #



DESCRIPTION:

NOTES:

SCENE/SHOT #

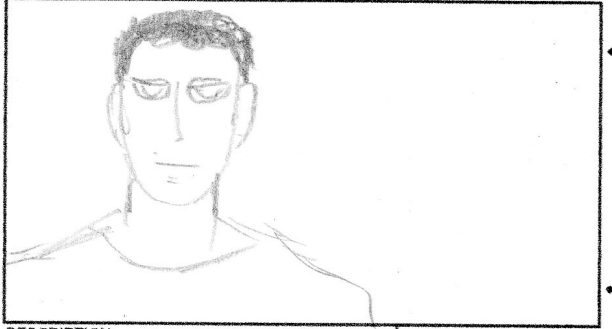

DESCRIPTION:

NOTES:

SCENE/SHOT #

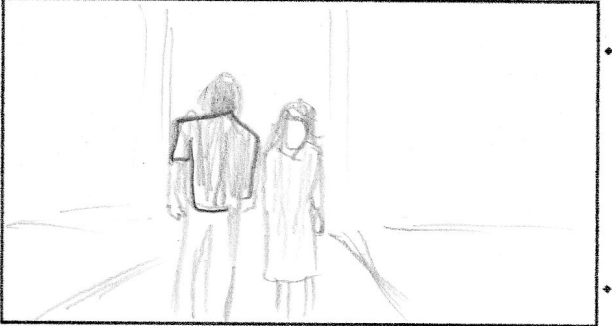

DESCRIPTION:

NOTES:

SCENE/SHOT #

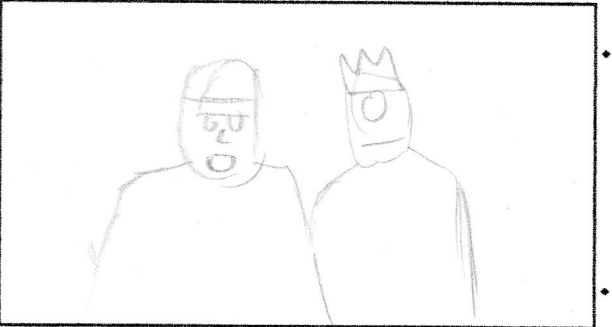

DESCRIPTION:

NOTES:

SCENE/SHOT #



STORYBOARDS

1:85
2:35

Production name

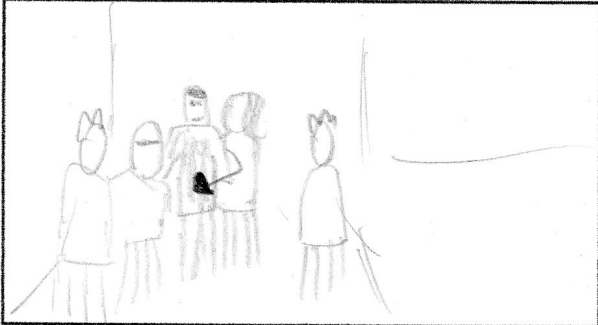

DESCRIPTION:

NOTES:

SCENE/SHOT #

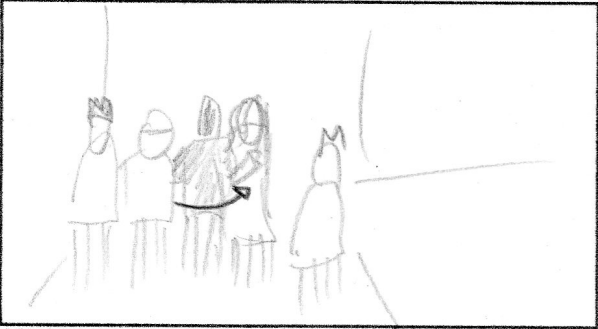

DESCRIPTION:

NOTES:

SCENE/SHOT #



DESCRIPTION:

NOTES:

SCENE/SHOT #

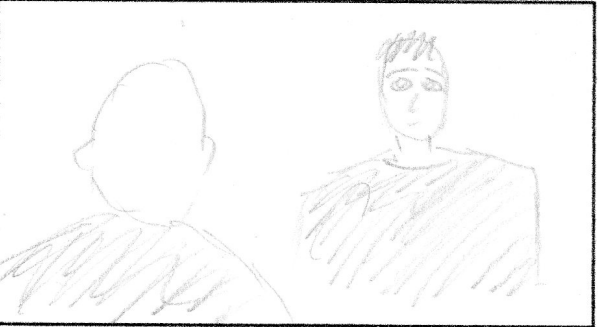

DESCRIPTION:

NOTES:

SCENE/SHOT #



DESCRIPTION:

NOTES:

SCENE/SHOT #

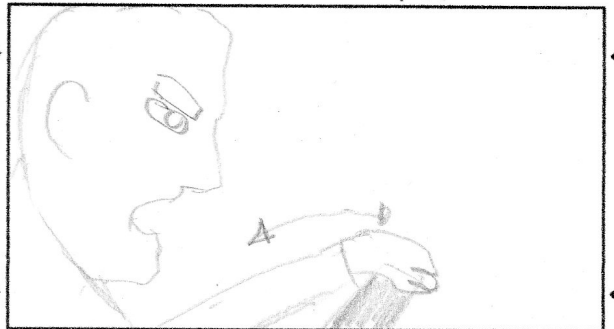

DESCRIPTION:

NOTES:

SCENE/SHOT #



DESCRIPTION:

NOTES:

SCENE/SHOT #



DESCRIPTION:

NOTES:

SCENE/SHOT #



STORYBOARDS

1:85
2:35

Production name



DESCRIPTION:

NOTES:

SCENE/SHOT #

◀||)

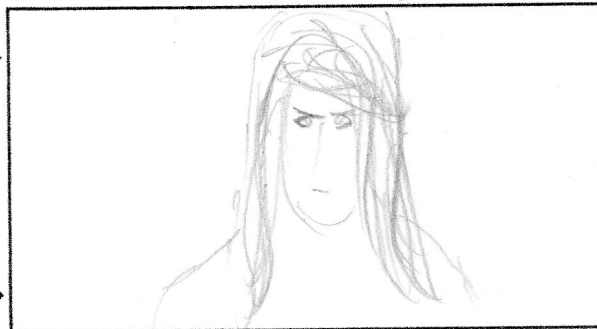

DESCRIPTION:

NOTES:

SCENE/SHOT #

◀||)

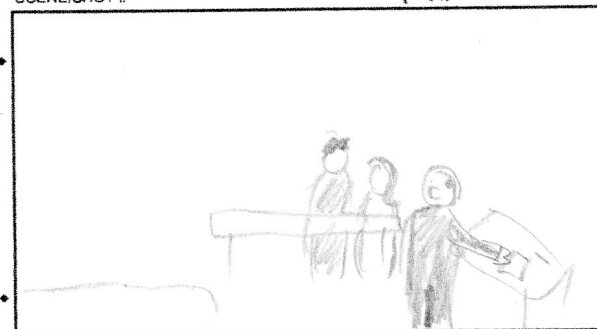

DESCRIPTION:

NOTES:

SCENE/SHOT #

◀||)

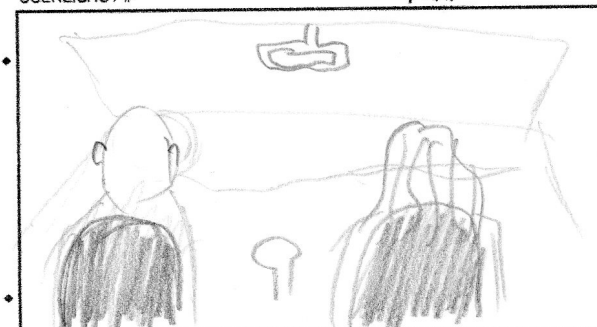

DESCRIPTION:

NOTES:

SCENE/SHOT #

◀||)

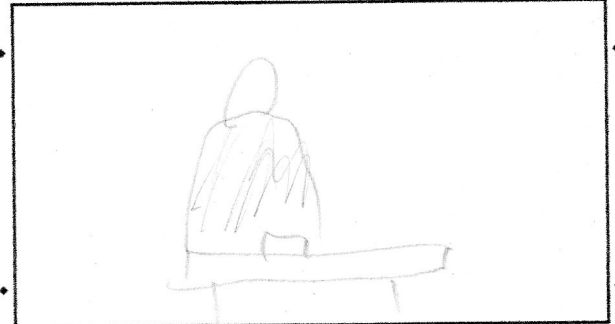

DESCRIPTION:

NOTES:

SCENE/SHOT #

◀||)



DESCRIPTION:

NOTES:

SCENE/SHOT #

◀||)



DESCRIPTION:

NOTES:

SCENE/SHOT #

◀||)

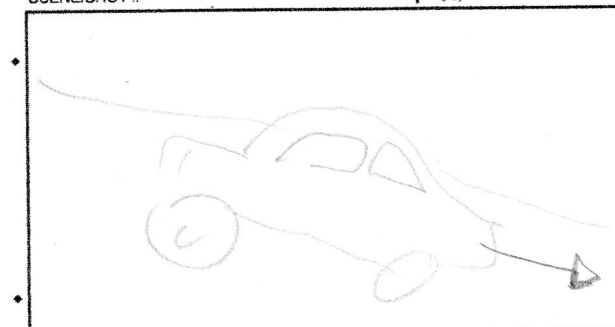

DESCRIPTION:

NOTES:

SCENE/SHOT #

◀||)

STORYBOARDS

1:85
2:35

Production name

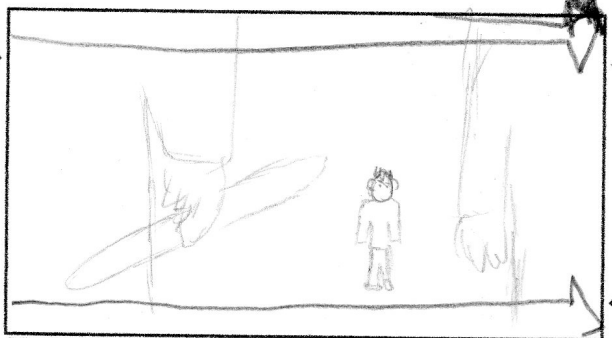

DESCRIPTION:

NOTES:

SCENE/SHOT #

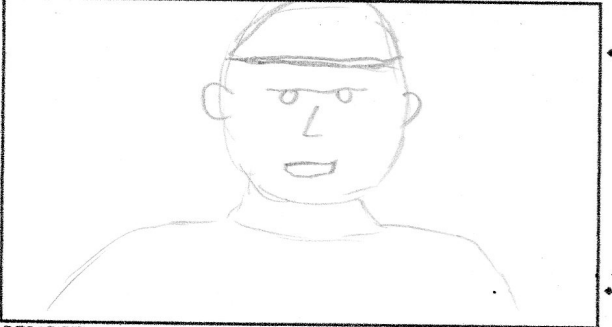

DESCRIPTION:

NOTES:

SCENE/SHOT #



DESCRIPTION:

NOTES:

SCENE/SHOT #



DESCRIPTION:

NOTES:

SCENE/SHOT #

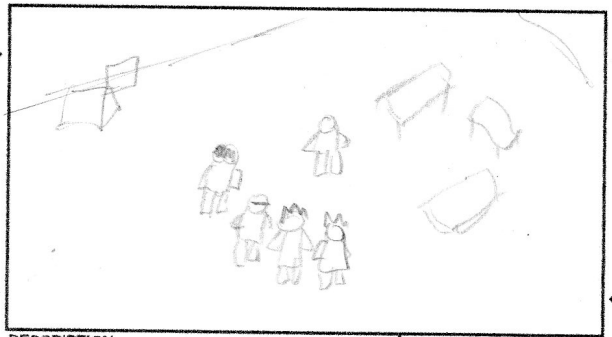

DESCRIPTION:

NOTES:

SCENE/SHOT #

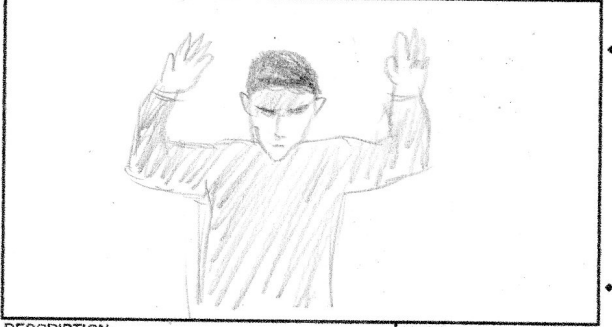

DESCRIPTION:

NOTES:

SCENE/SHOT #

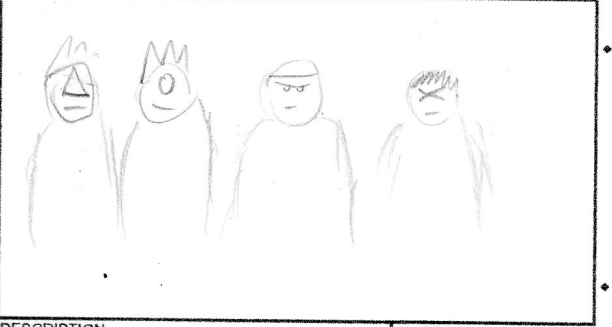

DESCRIPTION:

NOTES:

SCENE/SHOT #

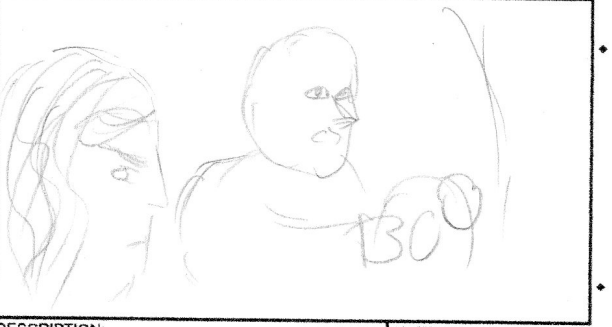

DESCRIPTION:

NOTES:

SCENE/SHOT #



STORYBOARDS

1:85
2:35

Production name

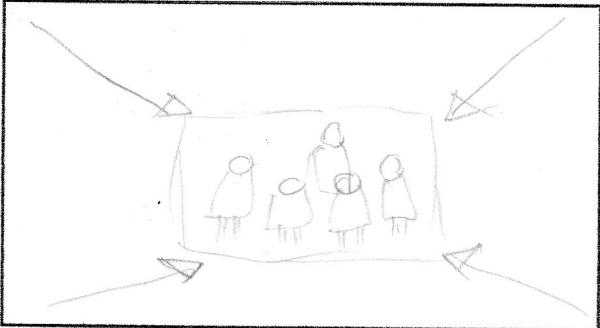

DESCRIPTION:

NOTES:

SCENE/SHOT #

◀)))

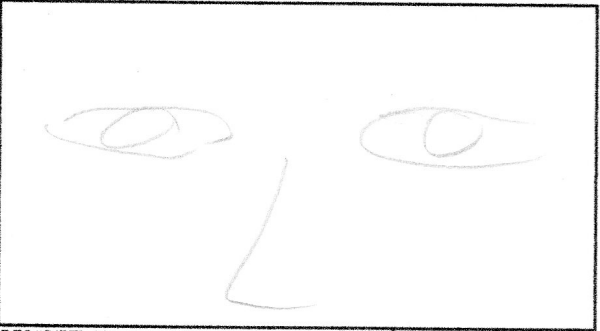

DESCRIPTION:

NOTES:

SCENE/SHOT #

◀)))

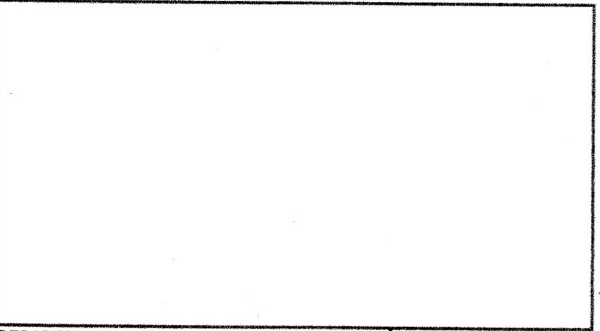

DESCRIPTION:

NOTES:

SCENE/SHOT #

◀)))

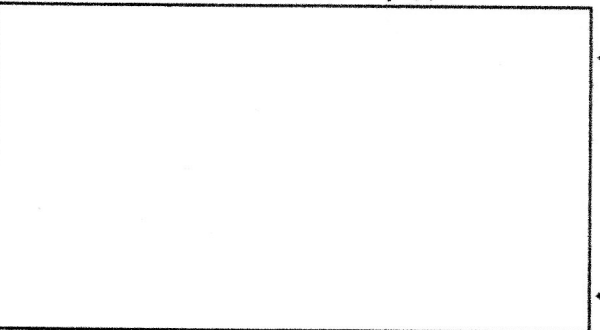

DESCRIPTION:

NOTES:

SCENE/SHOT #

◀)))

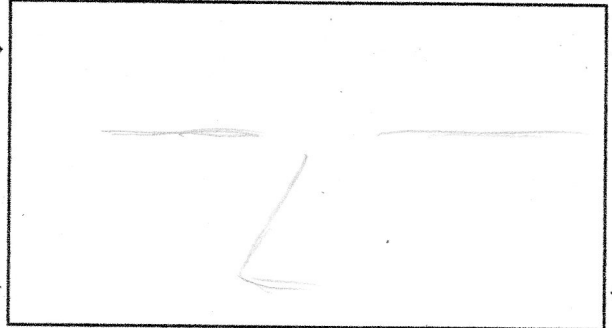

DESCRIPTION:

NOTES:

SCENE/SHOT #

◀)))

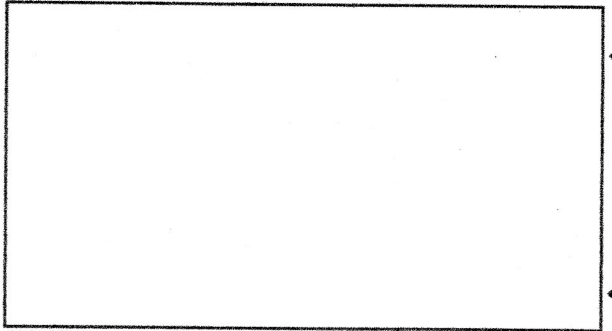

DESCRIPTION:

NOTES:

SCENE/SHOT #

◀)))

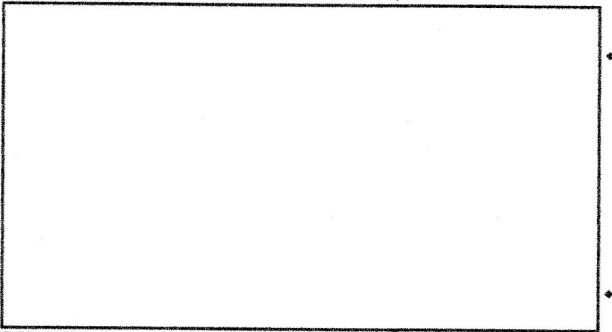

DESCRIPTION:

NOTES:

SCENE/SHOT #

◀)))

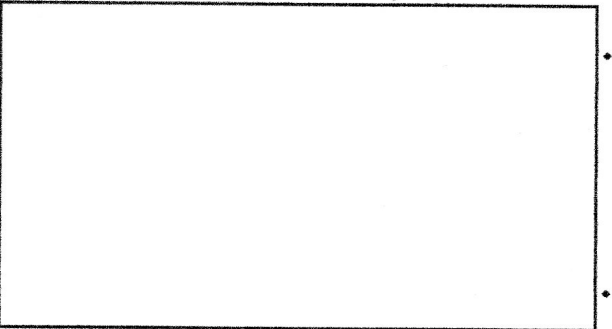

DESCRIPTION:

NOTES:

SCENE/SHOT #

◀)))

c) DISEÑOS DE CÁMARA EN PLANTA

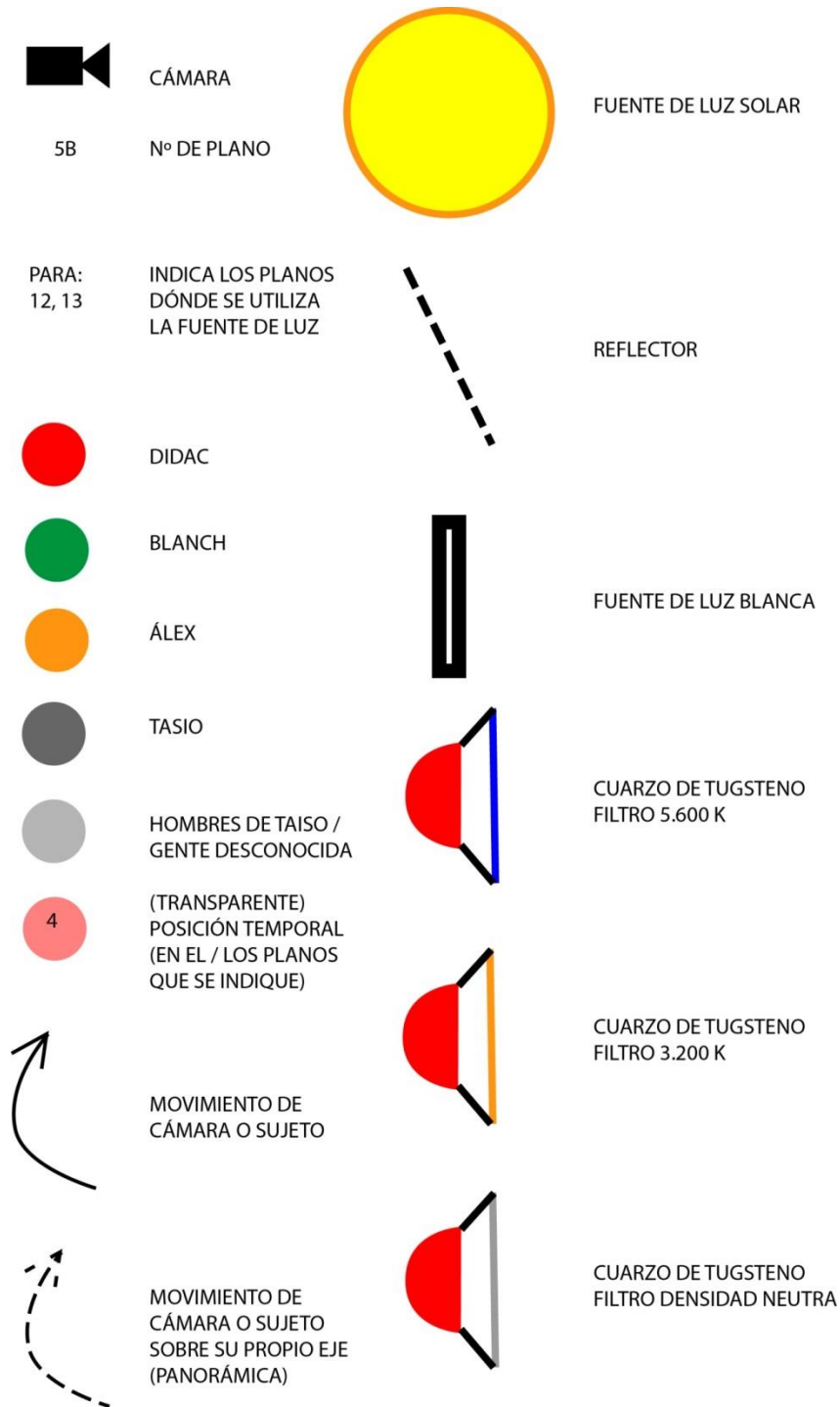

Plantilla Baño público S3, S5

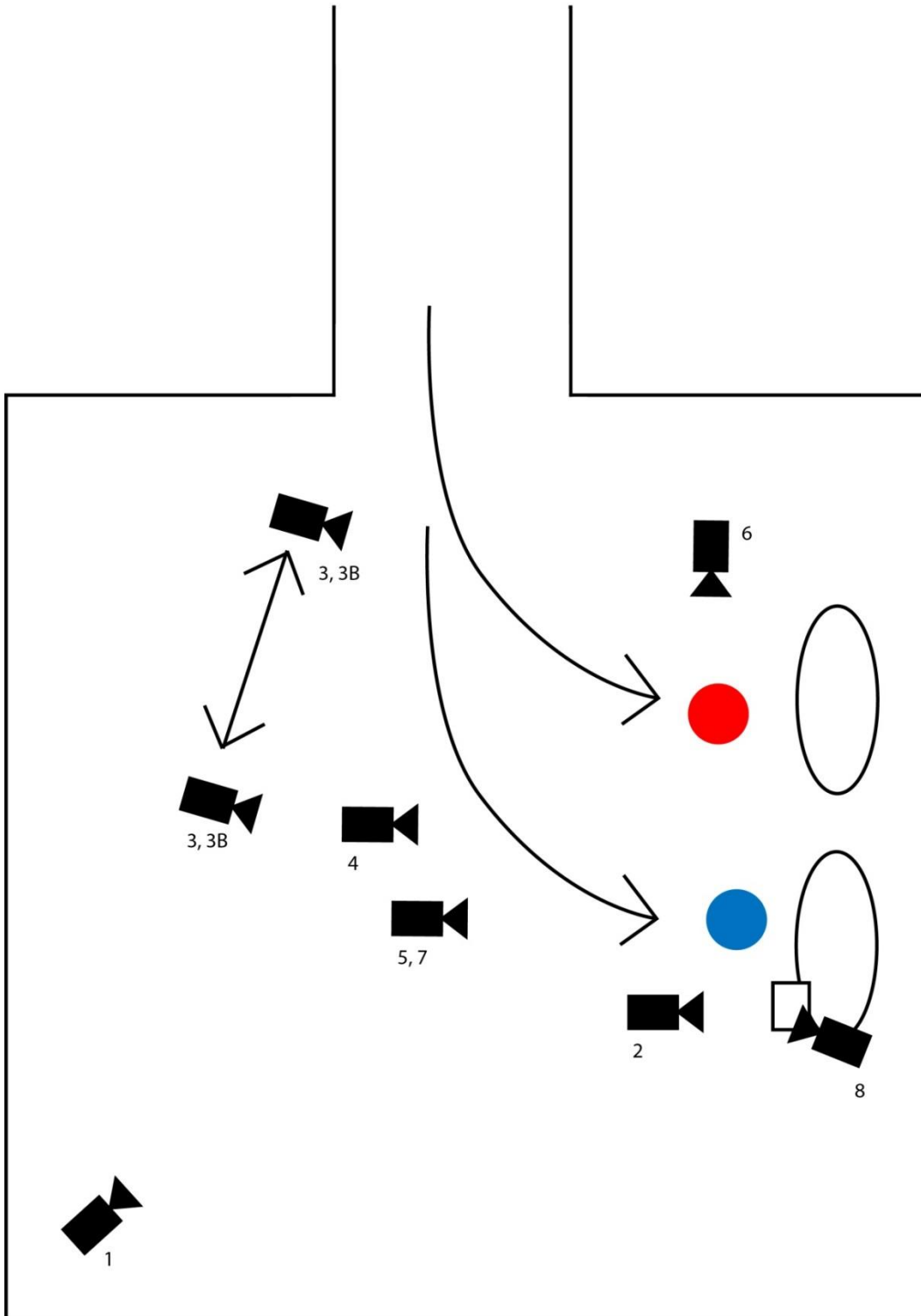

Plantilla Café S9, S11, S12, S14, S15, S16

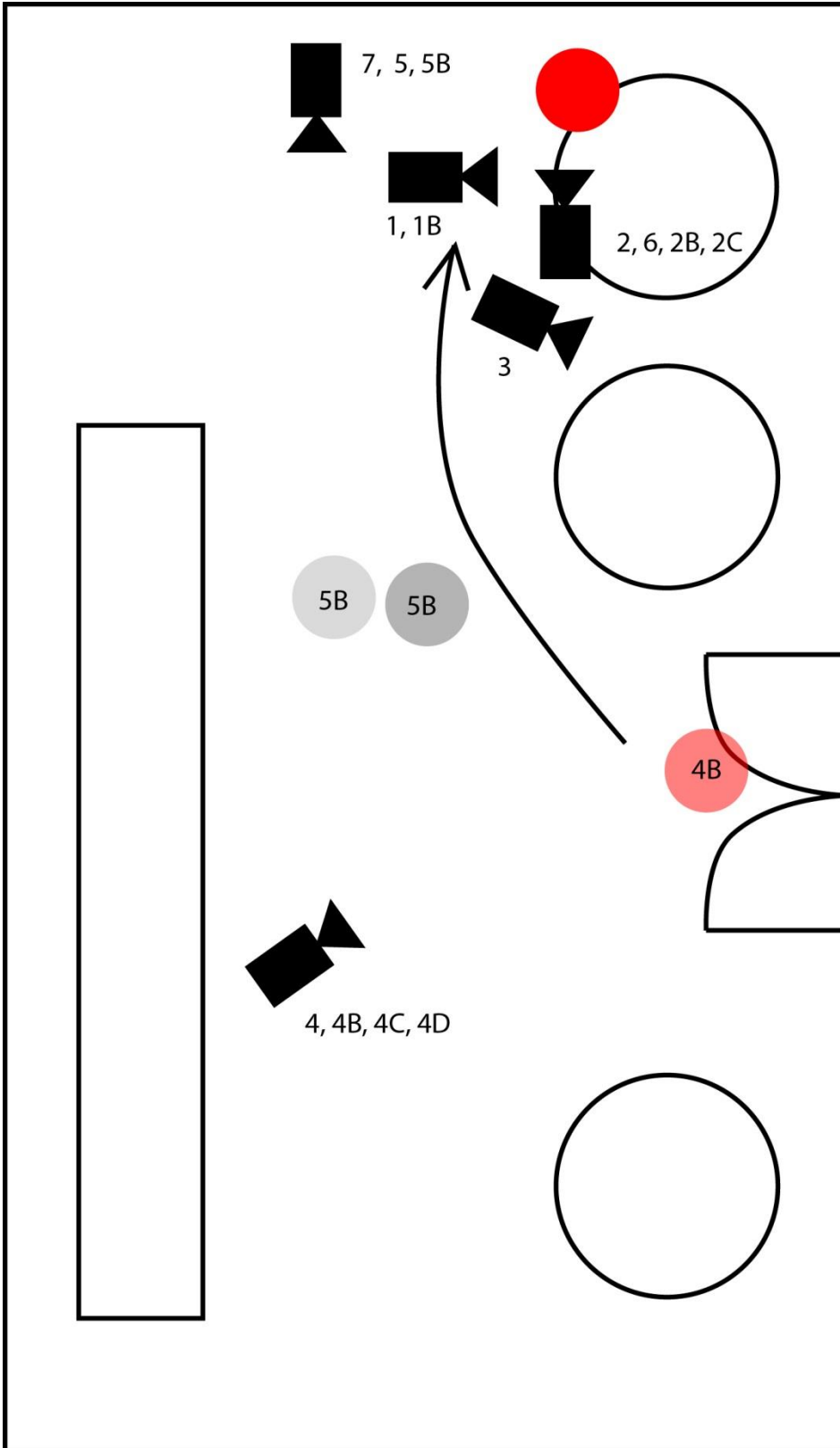

Plantilla Café S17 (1)

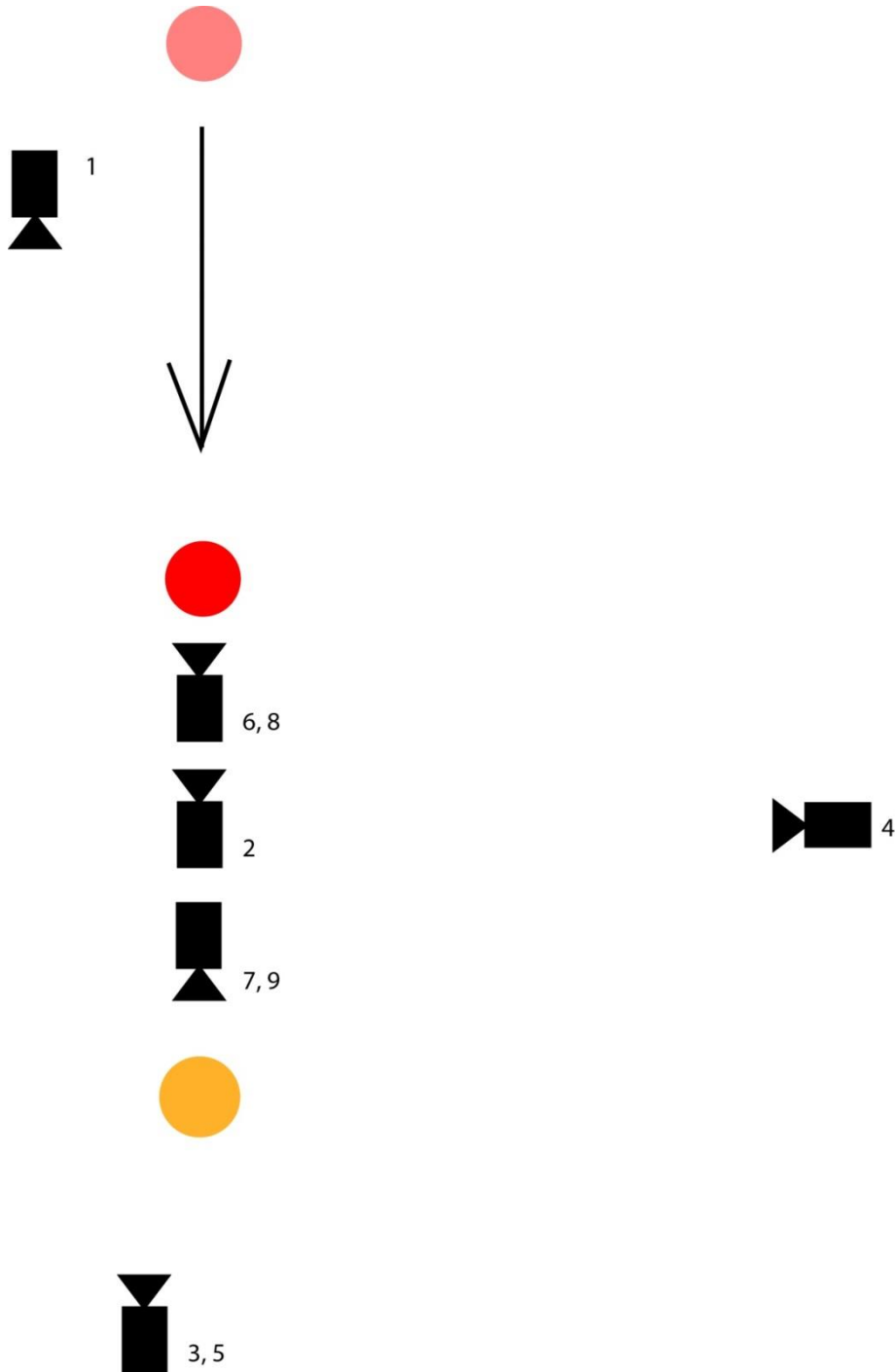

Plantilla Café S17 (2)

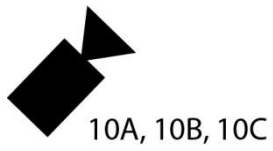
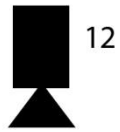
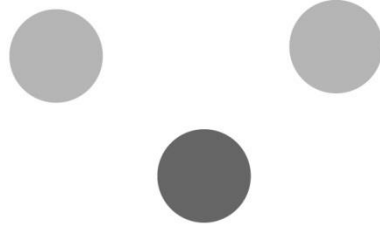

Plantilla Calle coche S19, S21

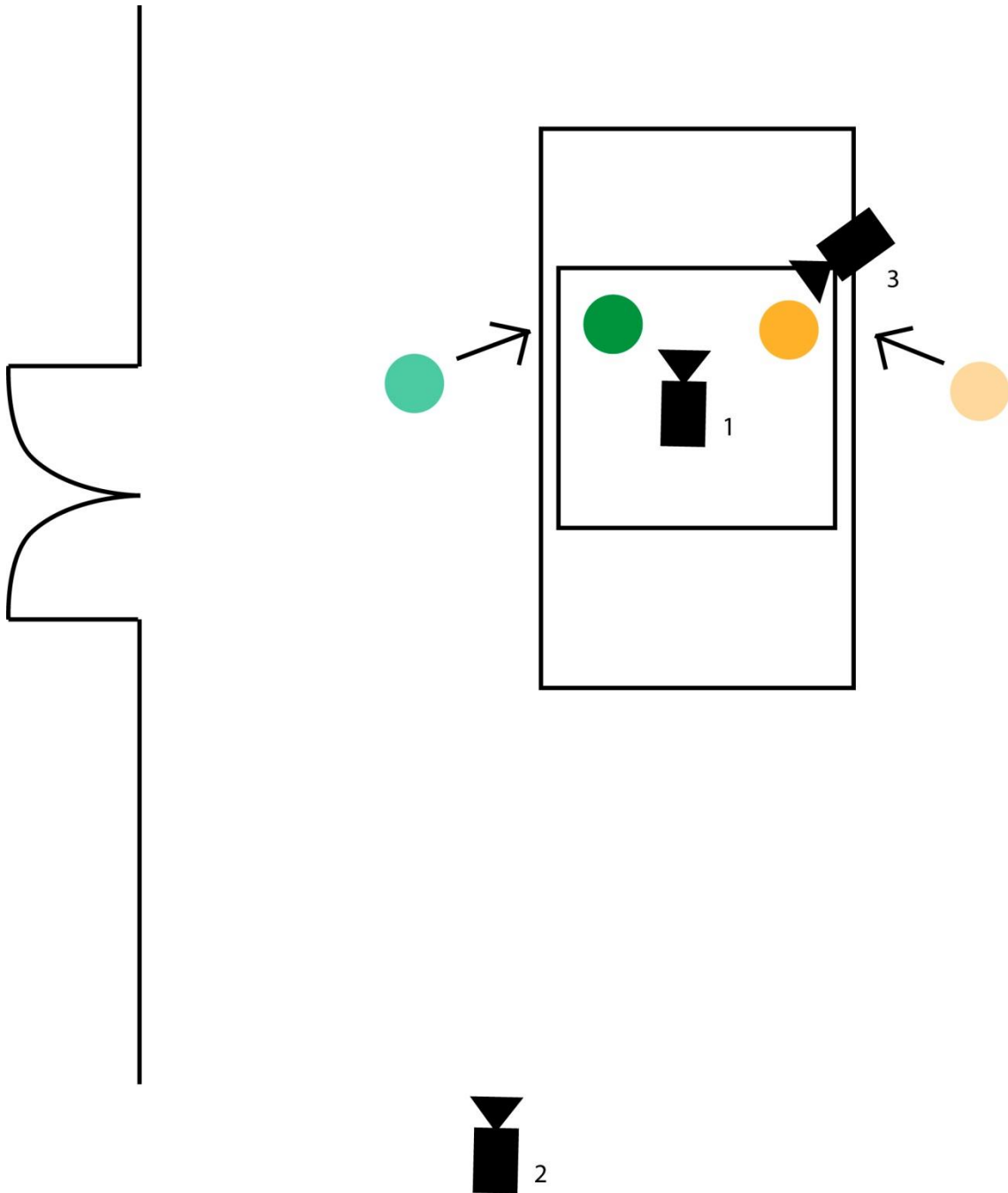

Plantilla Calles S6 (1)

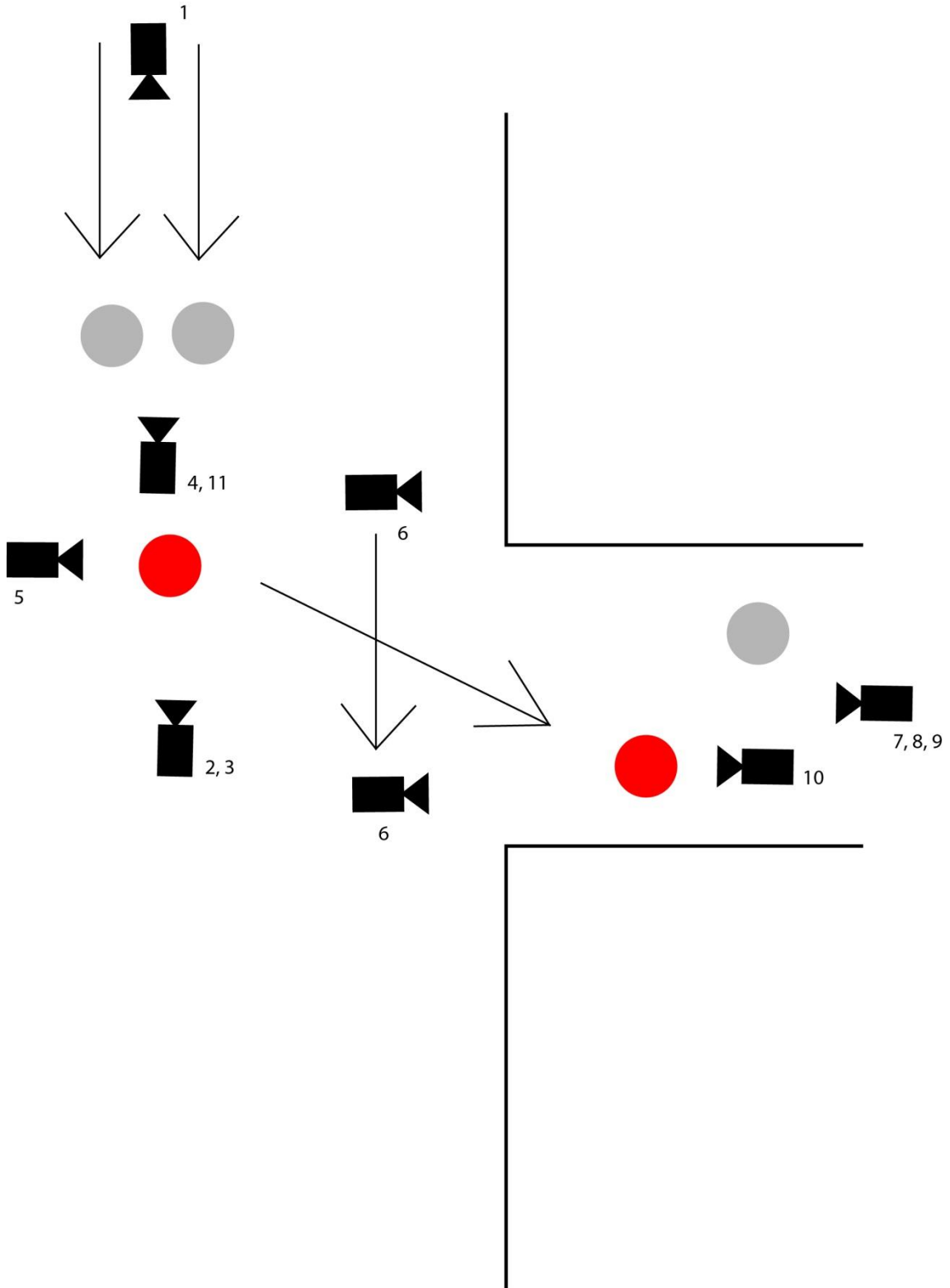

Plantilla Calles S6 (2)

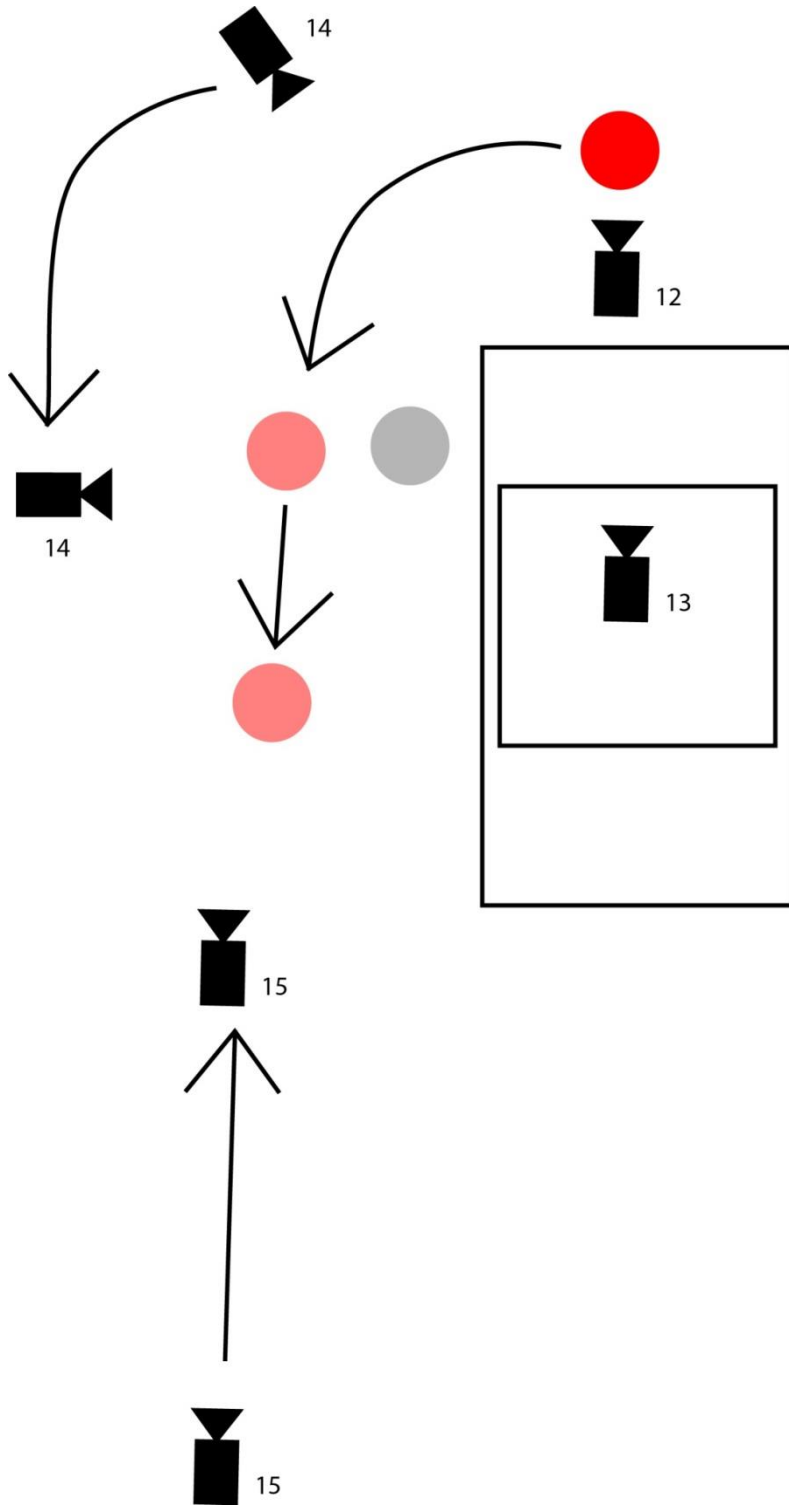

Plantilla Calles S6 (3)

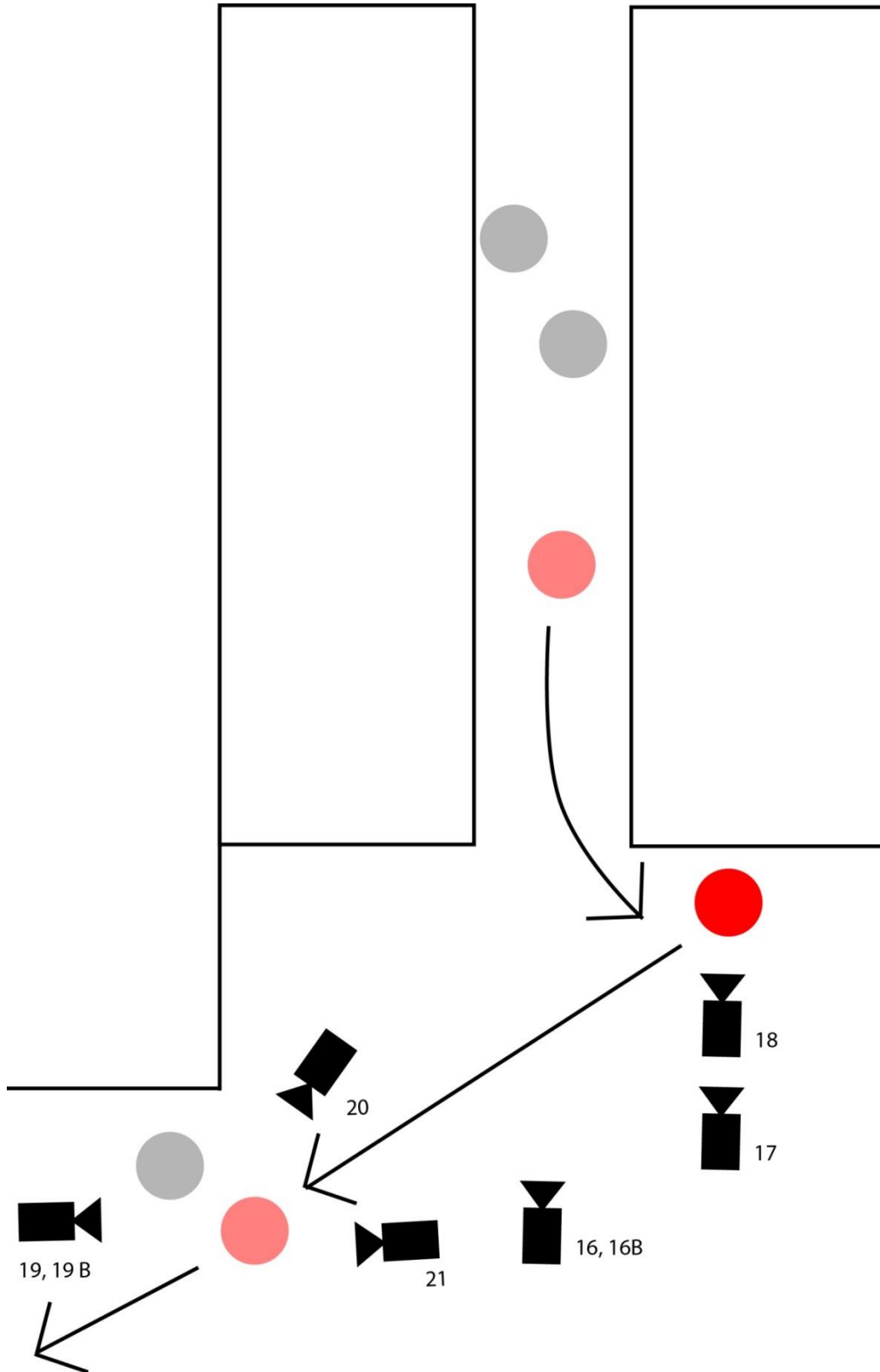

Plantilla Calles S6 (4)

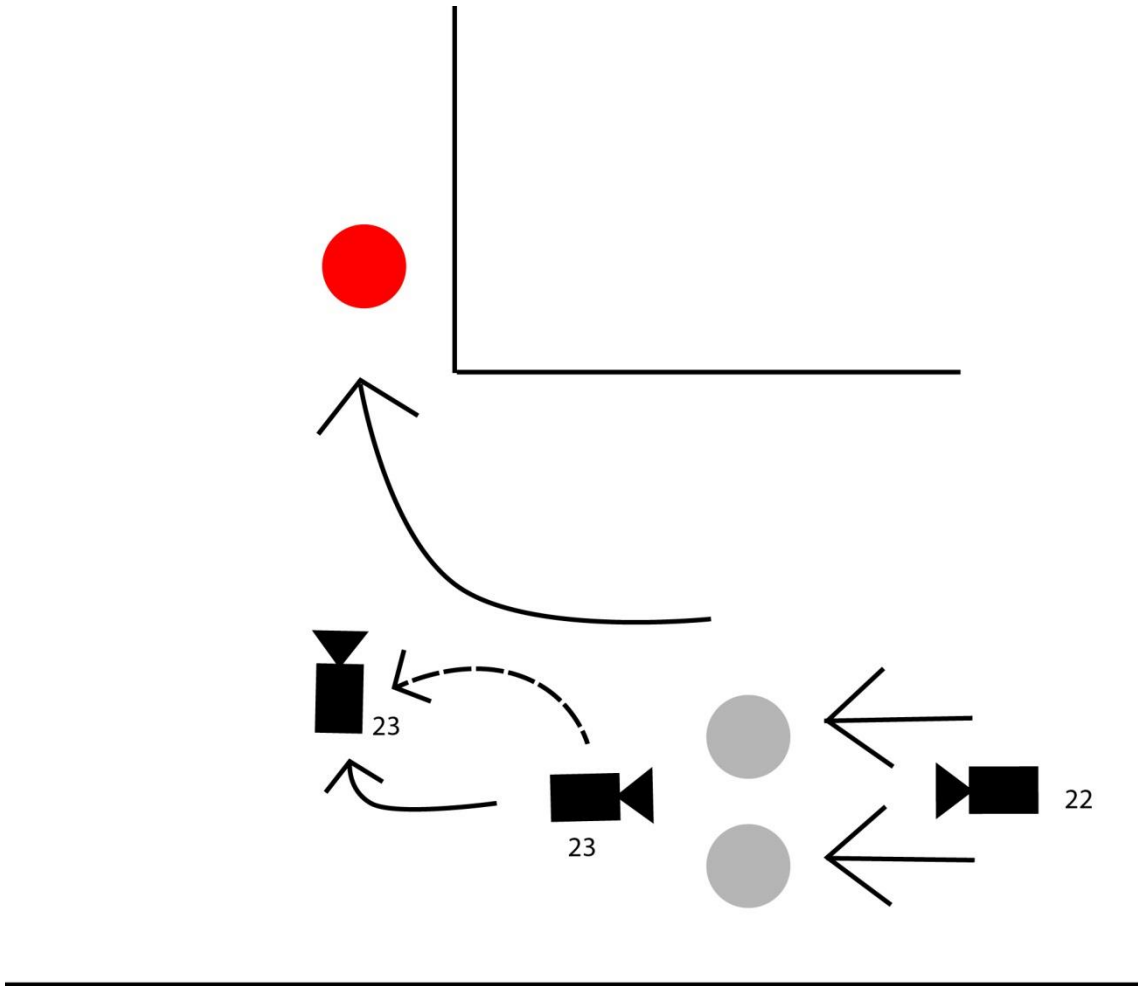

Plantilla Casa Blanch y Didac (Corcho) S1

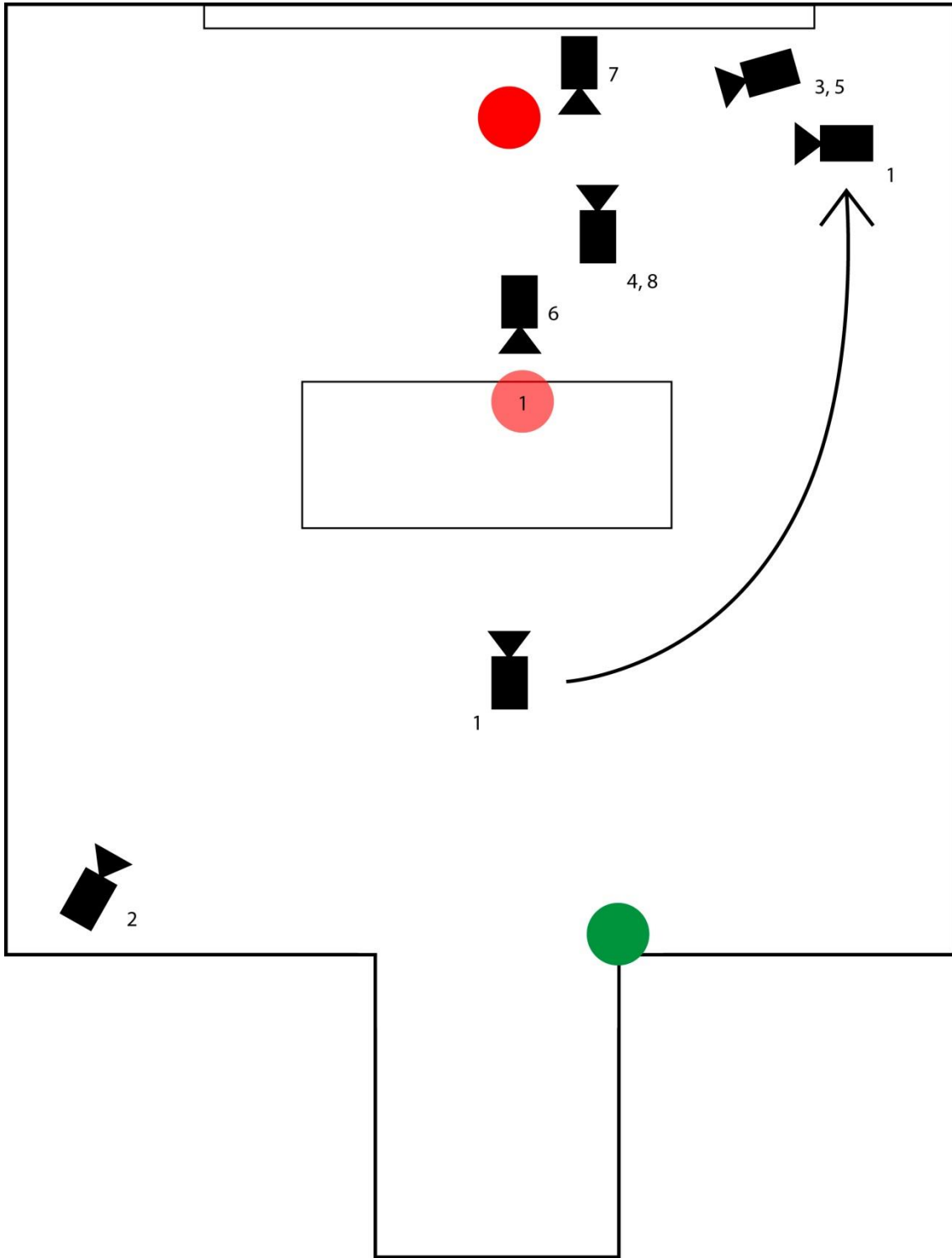

Plantilla Casa Blanch y Didac S7

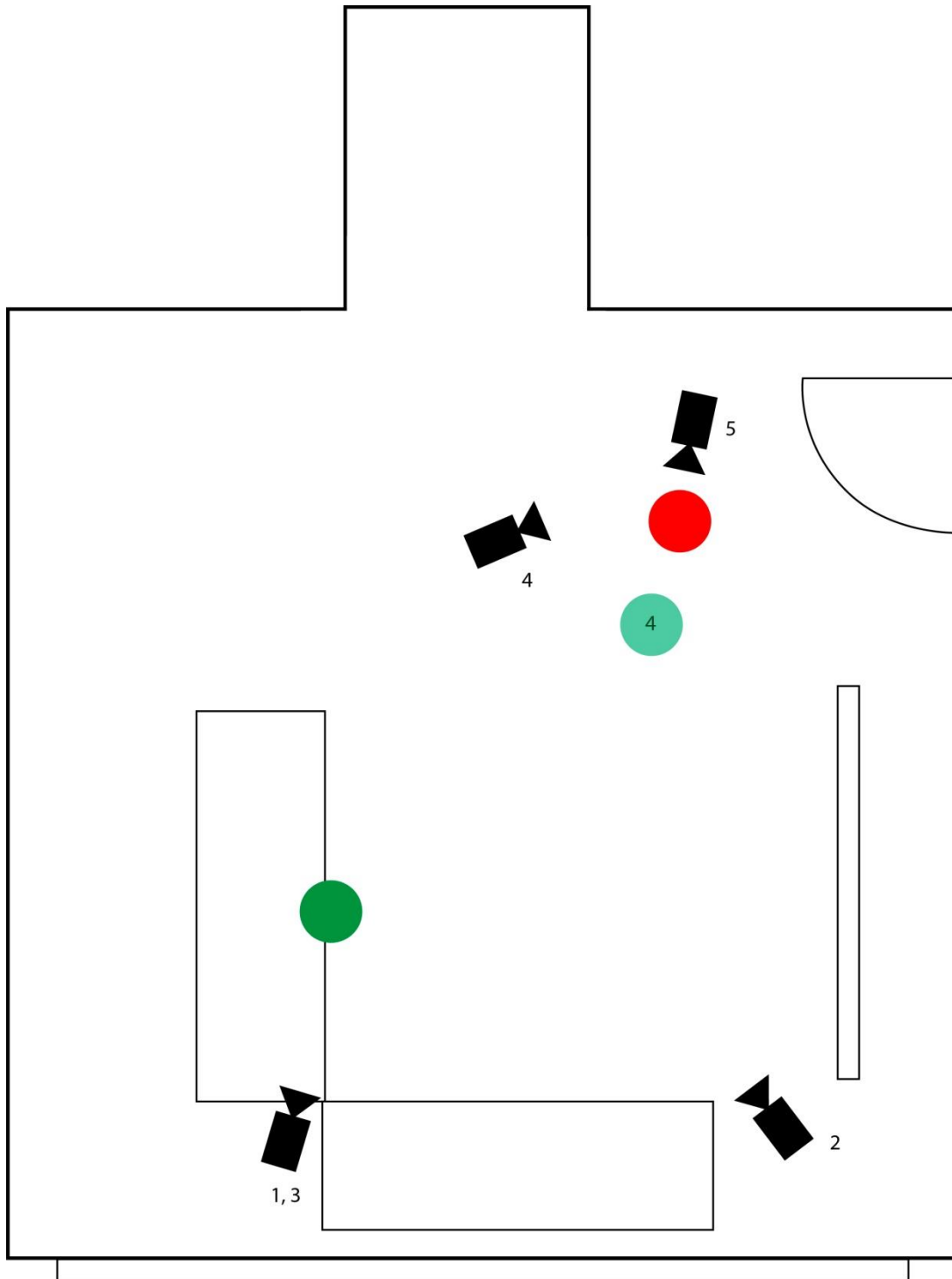

Plantilla Centro comercial S2, S4

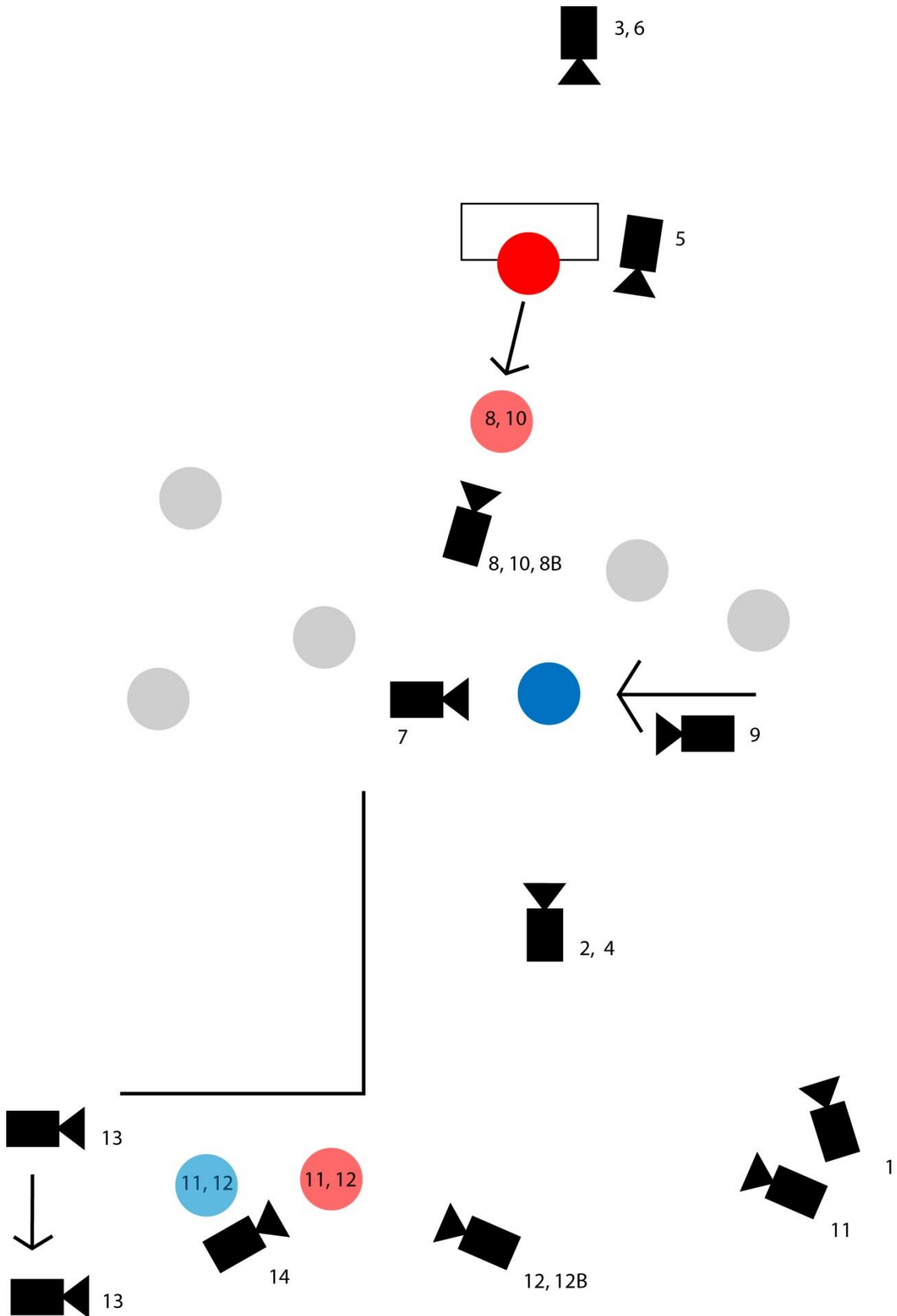

Plantilla Garaje S8

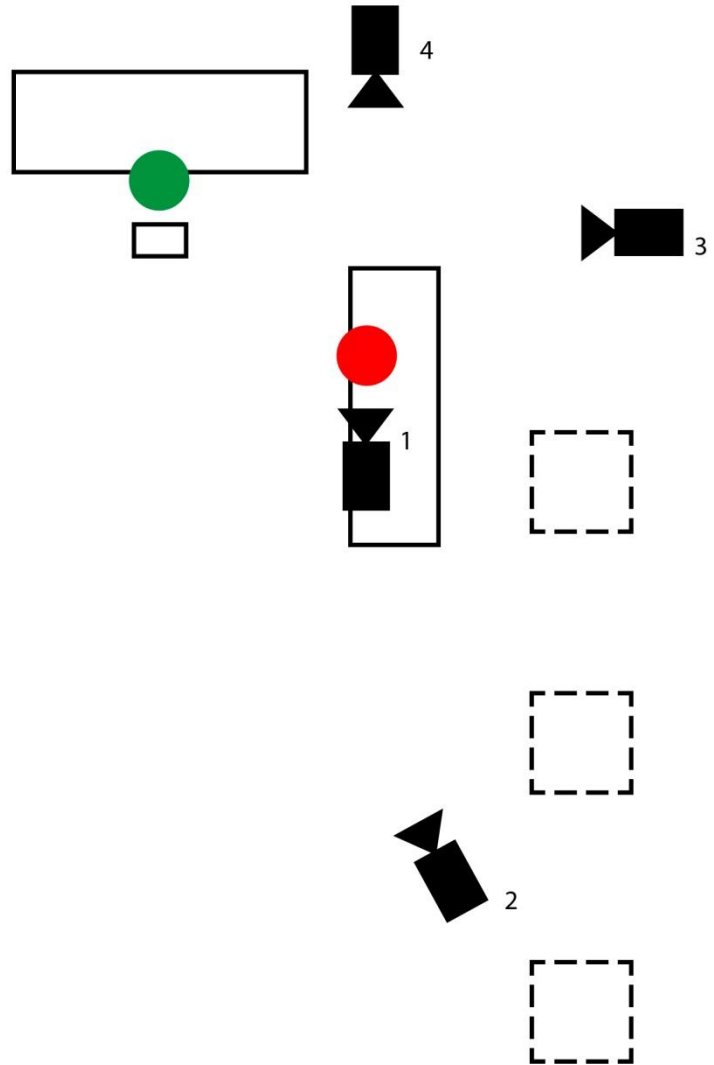

Plantilla Garaje S10

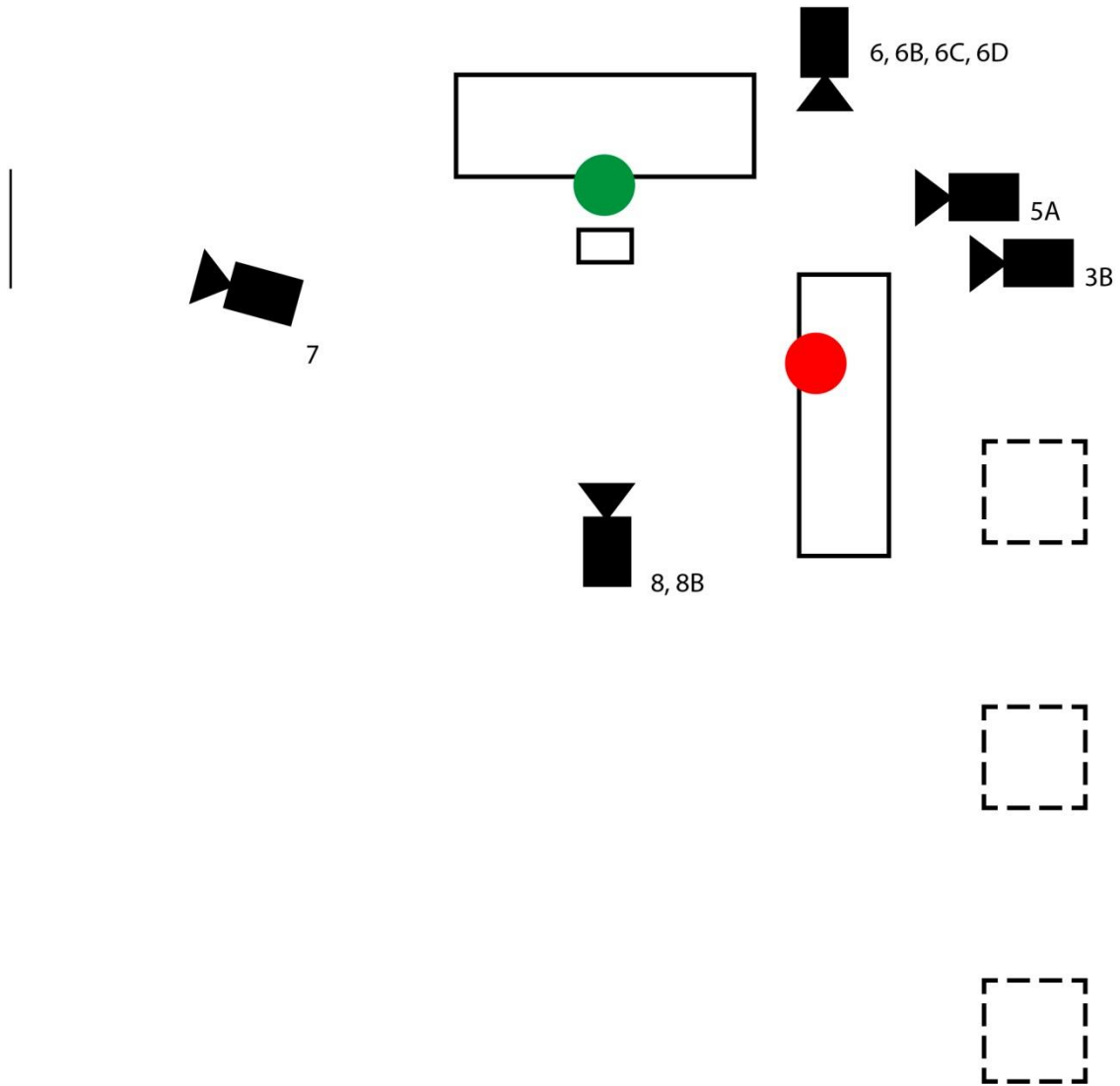

Plantilla Garaje S13

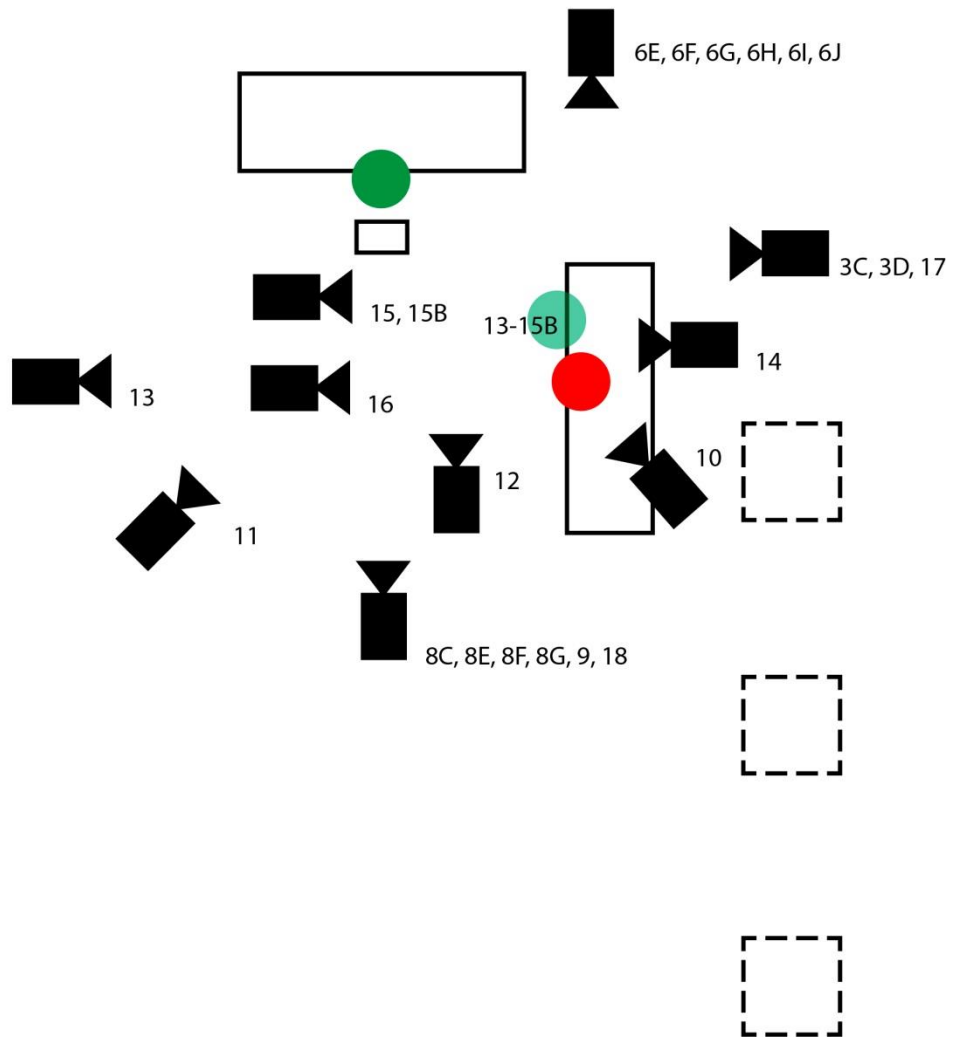

Plantilla Garaje S18

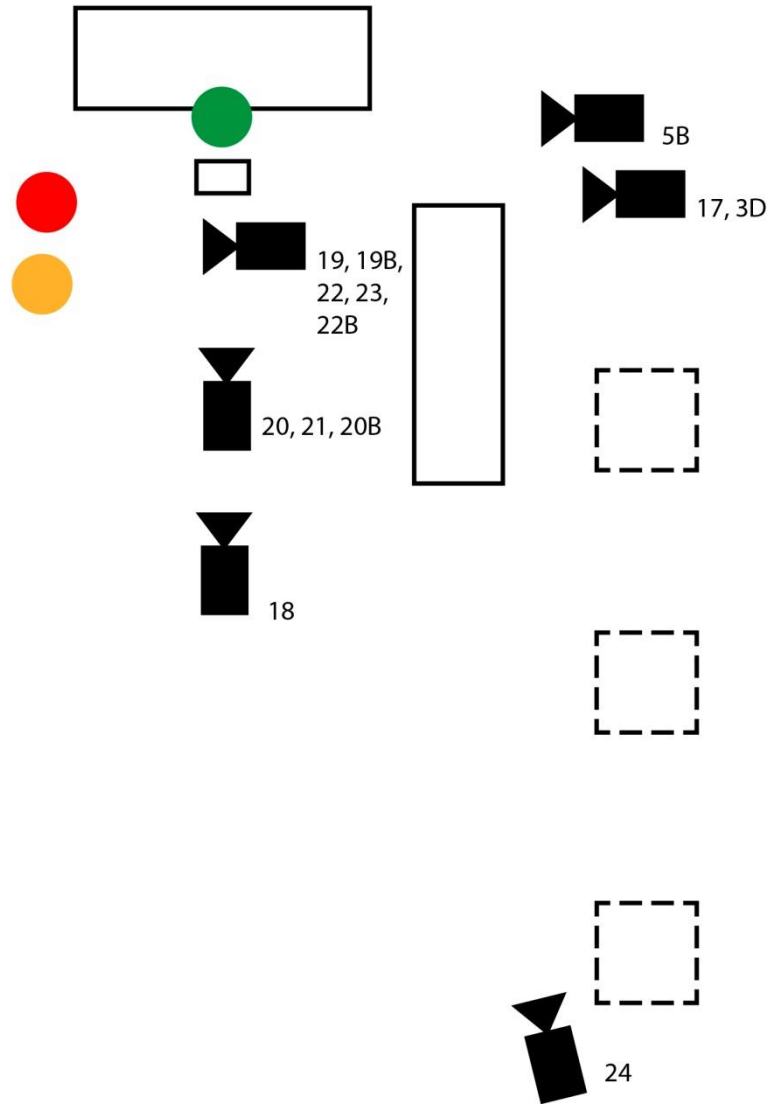

Plantilla Garaje S20

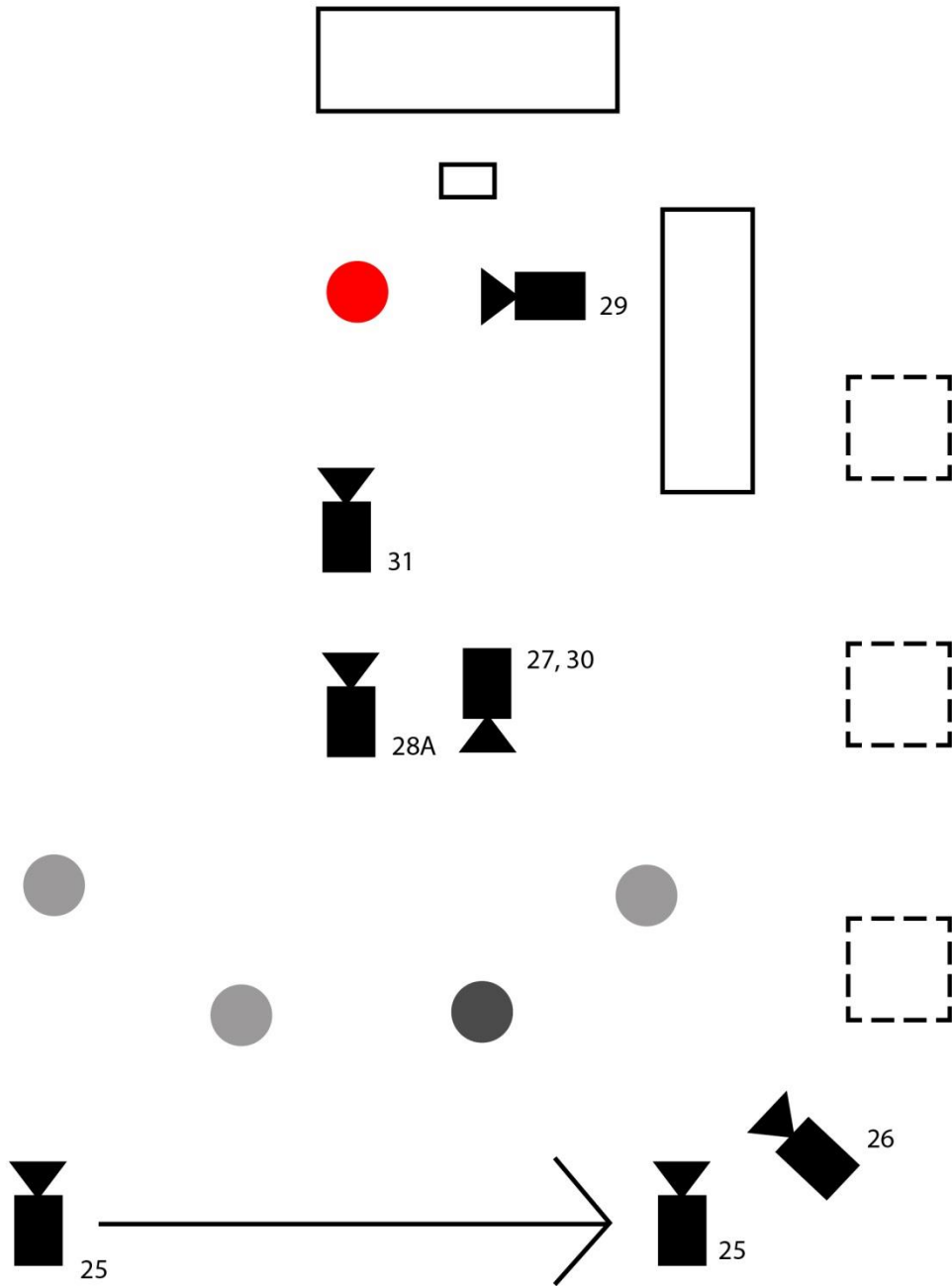

Plantilla Garaje S22

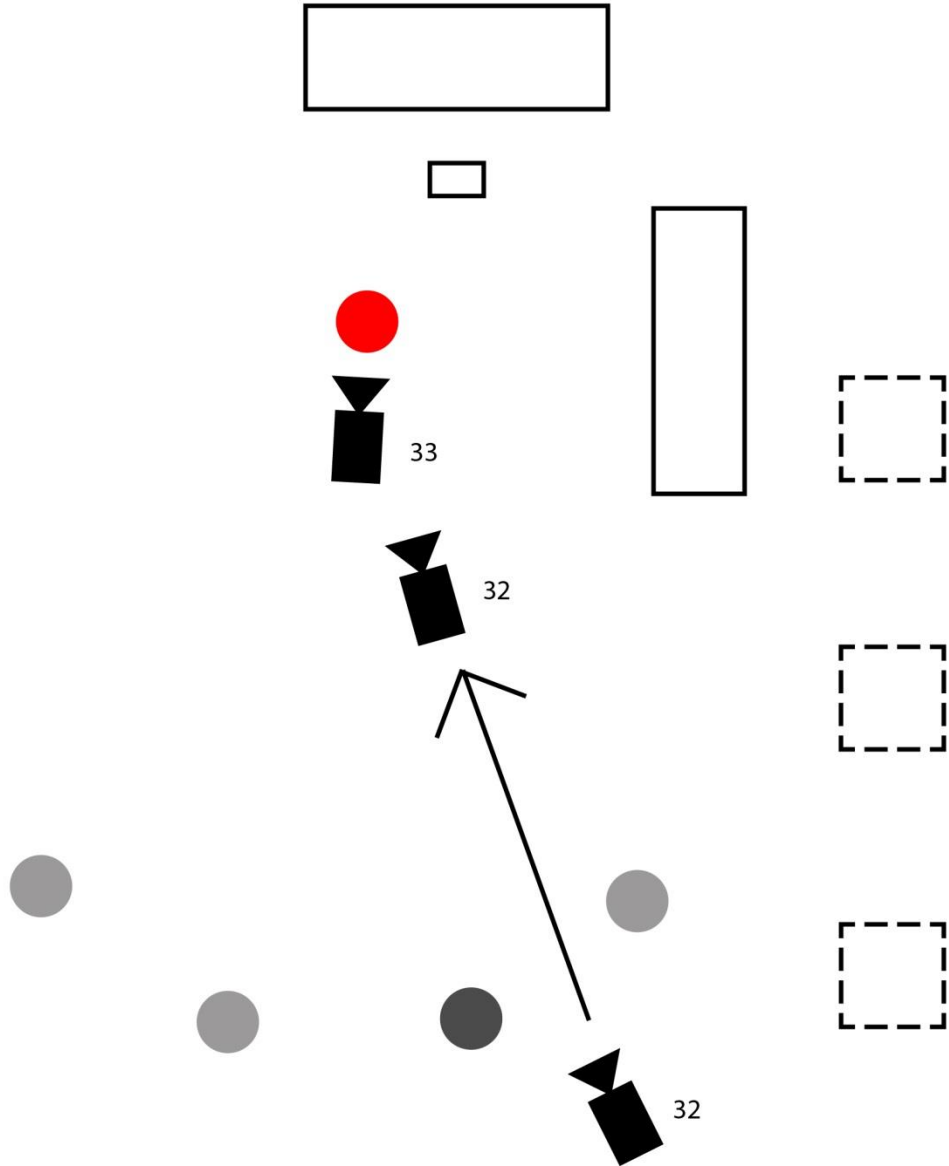

d) PLAN DE ILUMINACIÓN

Aspectos generales:

Se grabará todo con una Canon EOS 5D en formato PAL FULL HD 24fps y con el estilo de color Cinestyle.

Legenda de planta de iluminación:

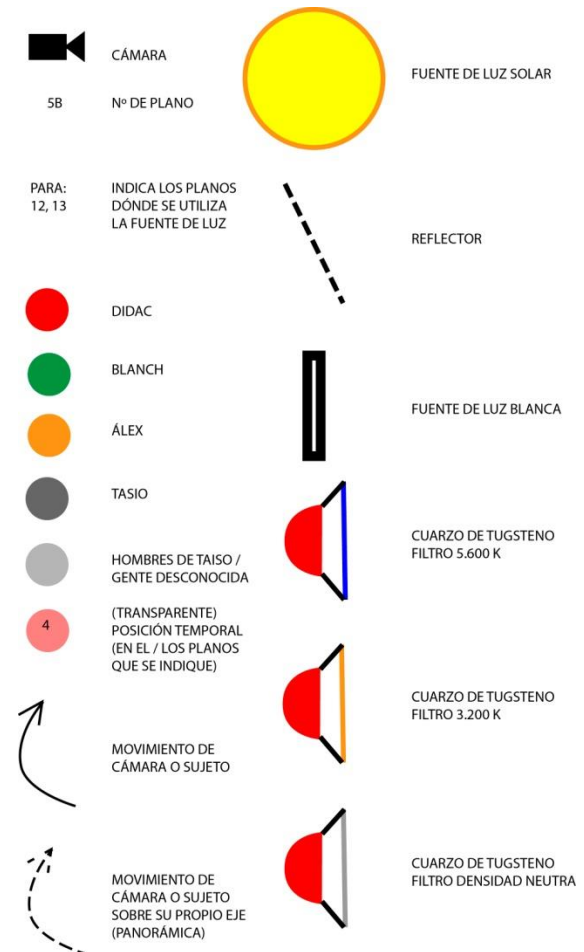

LOCALIZACIONES:

Casa de Blach y Didac (escena tablón)

-Descripción del estilo de la fotografía

El ambiente de esta escena es reflexivo y analítico, es decir, un ambiente de trabajo, relajante y que al mismo tiempo deje espacio a la concentración. Para crear esta atmósfera, la luz será concentrada y suave, muy difuminada y con poca intensidad. Dado que se supone que la luz viene del holograma, todas las fuentes de luz son rebotadas en las paredes de la habitación y con difusores para mayor suavidad.

-Referencias del estilo

El efecto de claoscuro de la obra de Caravaggio *David y Goliat* es el que se busca en el resultado de todos los planos, con luz lateral de un solo lado, muy difusa y con el fondo oscurecido. Esta obra solo se ha tenido en cuenta en cuanto a luminosidad, ya que los tonos que se buscan son azulados y no amarillos desaturados como es el caso.



La película *Minority Report* es el ejemplo perfecto porque el protagonista, al igual que el nuestro, juega maneja un holograma para guiarse, pero lo esencial es la luz lateral difusa con el fondo degradado

a negro, como hemos dicho en la anterior obra, solo que aquí también son muy válidos los tonos azulados que le dan la estética fría, de concentración y de seriedad.

-Planta de iluminación

Hay dos sets de iluminación: el primero dispuesto para los planos del 1-5 y 8, donde vemos a DIDAC, y el segundo para los planos 6 y 7 que es donde aparece BLANCH.

Set 1

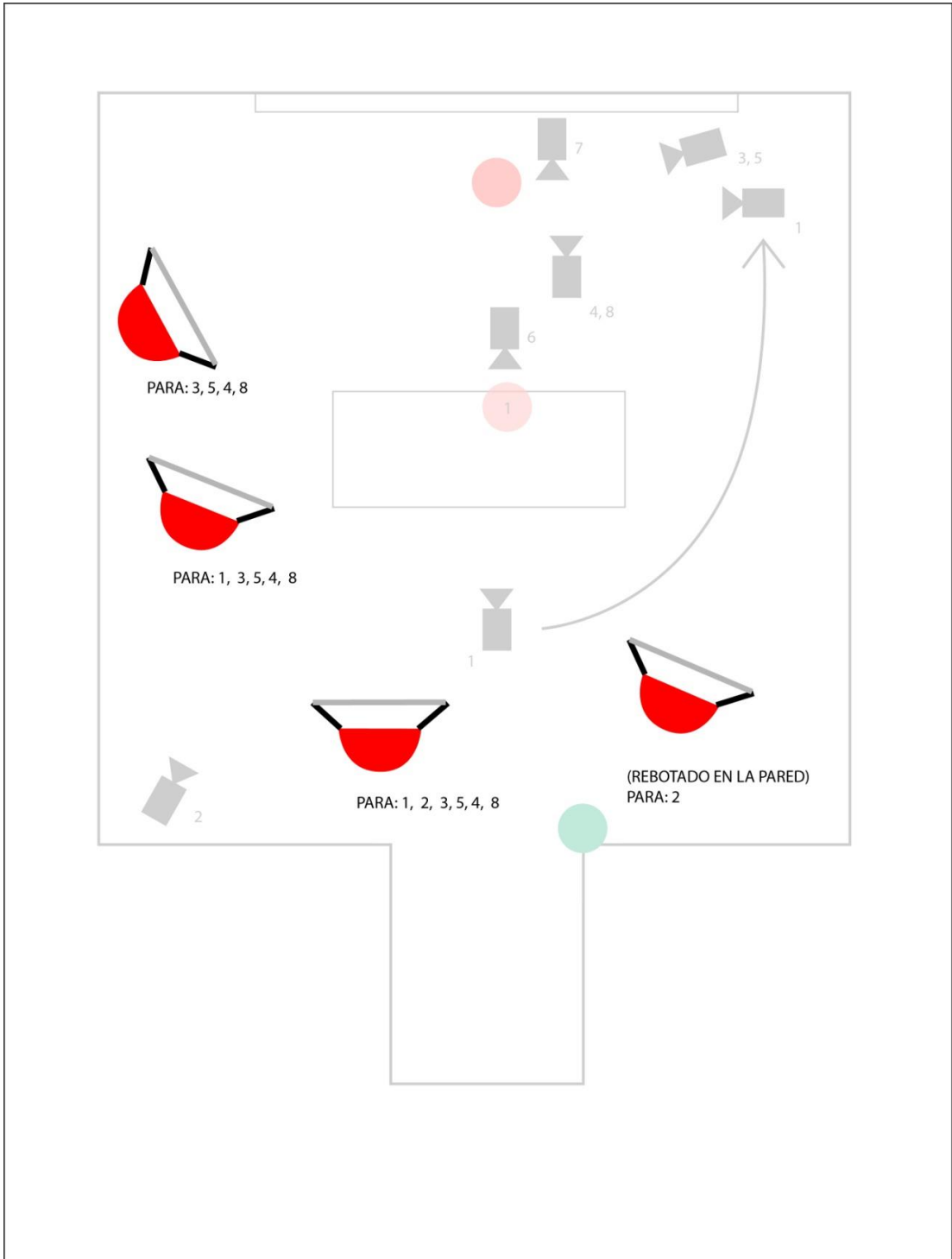

Set 2

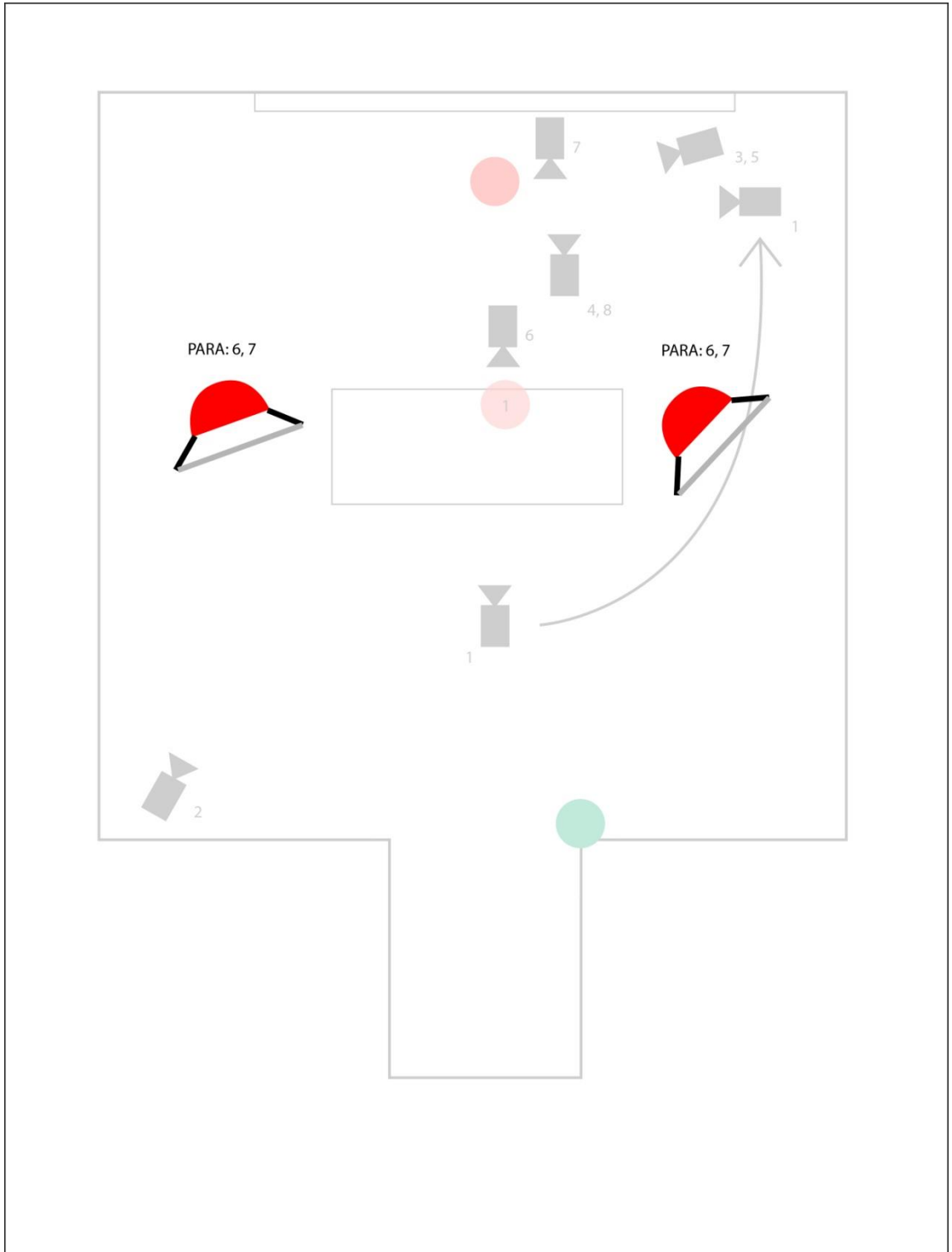

-Descripción de medios eléctricos (conexiones, voltaje, fuentes de luz, temperaturas de color, balance)

Tanto en el primer set como en el segundo la estética es la misma, únicamente el segundo está más oscuro y con una luz más suave, para que el personaje que aparece en este último destaque menos en esta secuencia.

El primero está compuesto de tres fuentes de luz con difusores, todas ellas cuarzos de 220v, y de 3.200K. Se enchufarán los cuatro en dos alargadores, uno cada dos.

El segundo set consta de dos cuarzos de 220v y de 3.200K también, que se conectarán a un alargador. El voltaje de la casa es también de 220v.

El balance de blanco se hará a 3.200K, que es la temperatura de color original de todas las fuentes de luz, para así poder retocar la colorimetría en la fase de etalonaje.

-Ópticas, alturas, angulaciones y movimientos de cámara

Se usarán ópticas largas en la mayoría para captar mejor los detalles, excepto en el plano general en el que se usará una óptica angular de 18mm. El movimiento de la cámara se hará con una steadycam y será arriba abajo y hacia delante, aproximándose al protagonista al mismo tiempo que éste se levanta, y rodeándole por detrás hasta llegar a colocarse de perfil a él; esta es otra razón por la cual la luz es rebotada, para que cuando el cámara se mueva a través del escenario no se produzcan sombras de ningún tipo.

-Postproducción: Descripción de la corrección de color (etalonaje)

Se trata aquí de bajar ligeramente los medios tonos para dar una ambientación más oscura si cabe. Con el efecto de curvas, y en los canales rojo y verde, se bajarán los medios tonos hasta que del look azulado que se intenta conseguir. En caso de que no quedara como se desea, se aplicará el filtro de fotografía con un filtro azulado.

Se aplicará una máscara de enfoque con mucho radio (10 píxeles aproximado) y bastante umbral a toda la imagen.

Casa de Blach y Didac

-Descripción del estilo de la fotografía

En esta escena contamos con la luz natural del sol, que incide de forma directa en la casa. Se colocarán unas cortinas para que la luz filtre de manera suave. En cada plano habrá uno o dos focos incidiendo de manera lateral y suavizada. Se intenta conseguir un ambiente de hogar cálido y acogedor, con una estética de imagen naturalista favorecido por la luz del sol y los focos filtrados a la misma temperatura de color que éste.

-Referencias del estilo

El estilo naturalista de la escena de la película *Jackie Brown* en que el personaje de Robert de Niro va a visitar al personaje de Samuel L. Jackson es el ideal, además de por el ambiente de la secuencia, también por la disposición de los objetos, que es la de un hogar normal: sofá, televisión, mesa, etc.



Una escena de la película *Mátalos suavemente* también aporta el estilo de imagen que se quiere conseguir, aunque esta referencia se utilizará en concreto para el efecto de mareo que sufre DIDAC y que se quiere reflejar con un plano subjetivo de él.



-Planta de iluminación

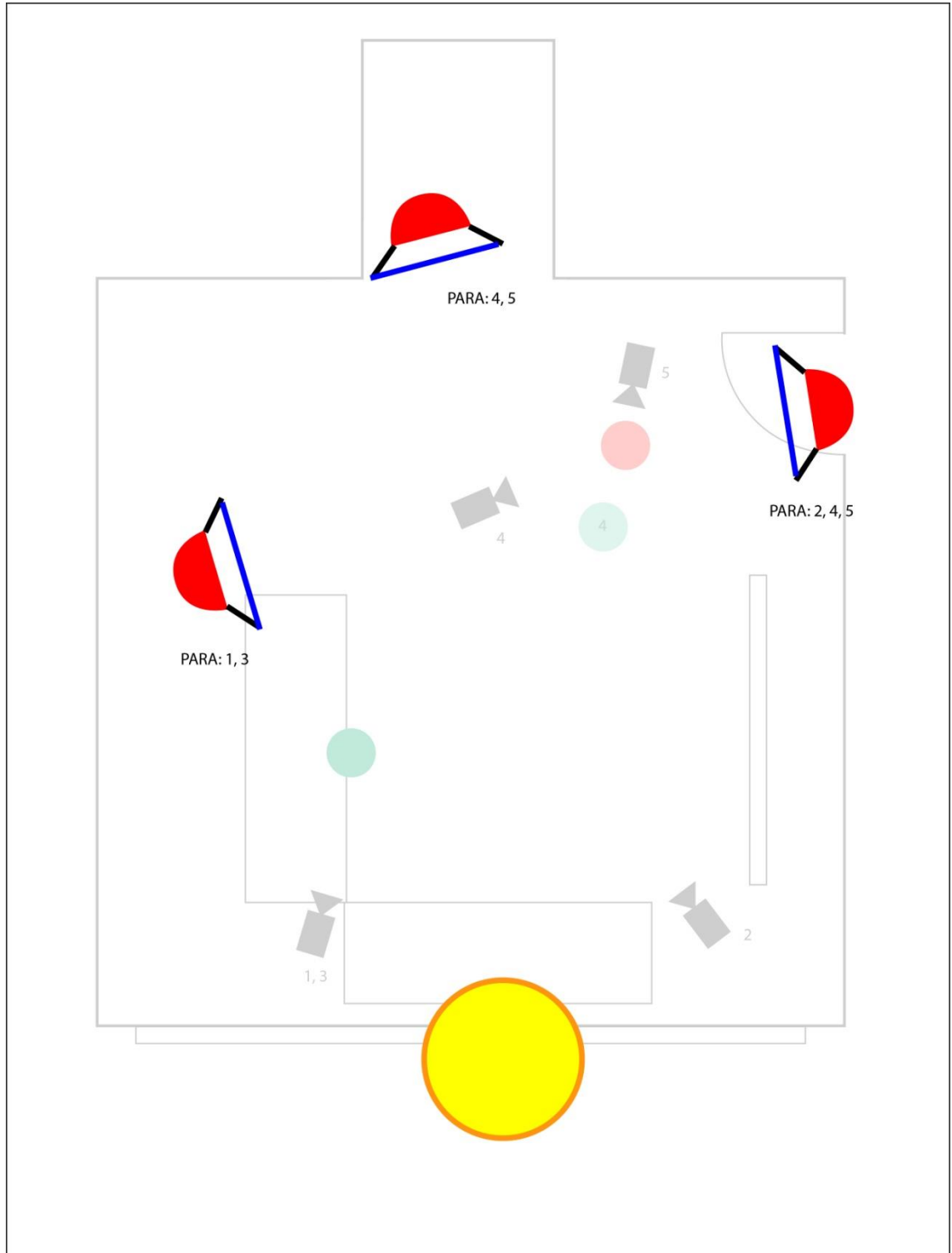

-Descripción de medios eléctricos (conexiones, voltaje, fuentes de luz, temperaturas de color, balance)

Como hemos dicho antes, el sol actuará durante todo el rodaje filtrado en cortinas de densidad neutra ofreciéndonos una temperatura de 6.000K. Disponemos de tres focos, tres cuarzos de 3.200K filtrados a 5.600K, y con un voltaje de 220v, el mismo que el de la casa. Los tres focos se utilizarán o no dependiendo de cada plano como luz lateral.

-Ópticas, alturas, angulaciones y movimientos de cámara

Dado que se trata de un ambiente realista naturalista, las ópticas aquí tienen una misión únicamente funcional, lo primordial es que en el encuadre se vea la acción. Por eso disponemos de ópticas normales: 35mm y 50mm, excepto en el plano subjetivo de DIDAC, que vemos al desmayarse, que será un angular de 18mm, para que haya una diferencia de tamaño entre los diferentes términos y que de esta forma tenga más fuerza el efecto de distorsión y desenfoque en la fase de edición (para este efecto se toman como referencia los desenfoques de una escena de la película *Mátalos suavemente* citada anteriormente)

-Postproducción: Descripción de la corrección de color (etalonaje)

La corrección de color se hará con carácter estético, y no narrativo, es decir, para que la imagen tenga un buen aspecto, dado que, como se ha explicado antes, esta secuencia es primordialmente actoral.

Garaie

-Descripción del estilo de la fotografía

En esta parte se quiere describir un lugar lúgubre y sucio, donde se maquina un plan a espaldas del mundo, está apartado de todos, es un lugar secreto. Por ello es que hay tres tipos de luz: luz azul, blanca y amarilla. De esta manera se crea un desastre de colores que no es repulsivo para el espectador ya que al mismo tiempo tiene un porqué y consta de armonía y estabilidad. Se utilizarán los tubos de luz blanca del lugar, situados en el techo y detrás del difusor que hay colocado en una de las paredes (una falsa pared), es ahí detrás donde van dos fuentes de luz azules que se usan como contraluz muy potente que marcará la silueta de los personajes, en los planos generales sobre todo. Además de la luz blanca difusa por todo el escenario, y la azul direccionada a los actores, en el lateral, un foco amarillo irá dirigido a cada uno de los personajes por el lateral, creando una luz lateral, que combinada con el contraluz azul creará volúmenes y figuras muy atractivos, que, al mismo tiempo ayudarán a crear la atmósfera de suciedad que se quiere conseguir. Todo esto dispuesto en clave baja, para que únicamente destaquen con sus contraluces los elementos que se desea destacar (esto también se conseguirá con la ayuda de la corrección de color).

-Referencias del estilo

Esta es una de las partes principales de corto, es donde se especula de lo que está pasando y donde acaba la trama, por eso es muy importante que la estética dé en el clavo con lo que se quiere transmitir en esta parte. Muchas películas y series cumplen con la estética requerida, estas son algunas en las que se ha inspirado la fotografía.

La trilogía *Matrix* se caracteriza por una imagen en clave baja con un tono verdoso desaturado y con contraluces quemados con luz lateral suave.



En la serie *Prision Break*, vemos un ambiente sucio y descuidado con contraluces y clave baja, dado que es una cárcel, además de la luz suave que viene desde el lateral de la imagen.



En la película *Seven*, al igual que *Matrix*, vemos esa estética podrida y sucia tratada hasta el milímetro para transmitir un ambiente de suciedad con el uso del claroscuro y variedad de temperaturas de color azules y amarillas, con la luz lateral centrada en distinguidos objetos.

La película *Old boy*, con luces laterales, clave baja y contraluces que crean volumen en las figuras. Además de un tono homogéneo con colores desaturados.



La serie de televisión *The walking dead* recrea a la perfección el ambiente sucio con clave baja y colores desaturados.



La serie *Utopia*, aunque con un tratamiento del color con mucha intensidad, la puesta en escena de la luz está muy relacionada con este cortometraje.



El filtro azulado en algunas secuencias de origen junto con la aparición de fuentes de luz amarillas y azules en un mismo plano y el contraste logrado en

la iluminación de la escena son muy adecuados para el corto.



En la película *Highlander*, la escena de la pelea, con el contraluz azul con un difusor es exactamente lo que se busca, sobre todo en los planos generales, en la pelea final de este corto.

Aquí un link de dicha pelea

http://www.youtube.com/watch?v=_j6_H-PSmIQ



Una escena de lucha de *Skyfall* retrata fielmente la composición con luz azul y amarilla (de diferentes temperaturas de color) y el plano general en silueta con fondo azul.

Aquí un link de dicha pelea

<http://www.youtube.com/watch?v=rfOqLDhGtVk>



La escena de la pelea de *Kill Bill* es otro ejemplo más de pelea en contraluz con fondo azul.

-Planta de iluminación

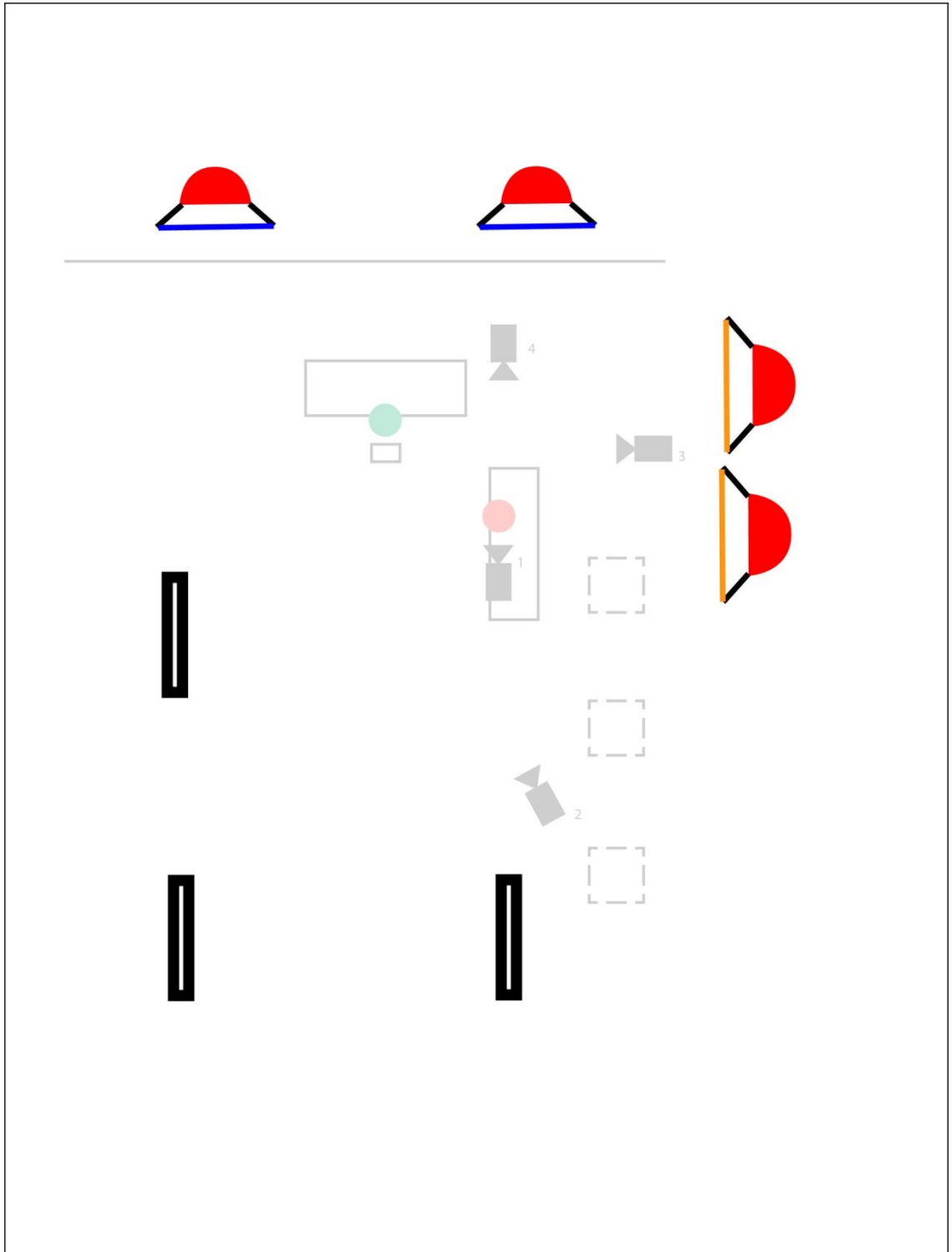

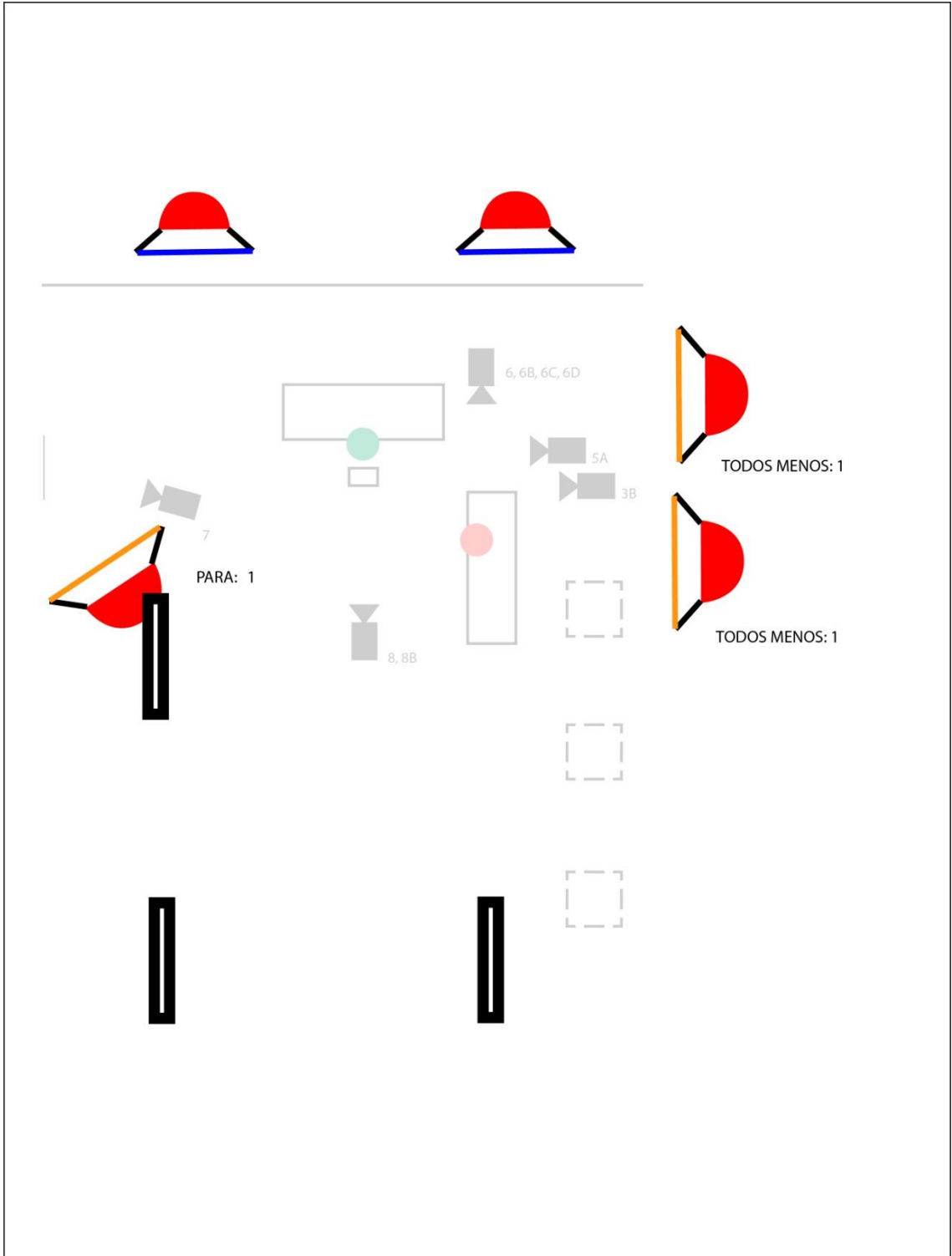

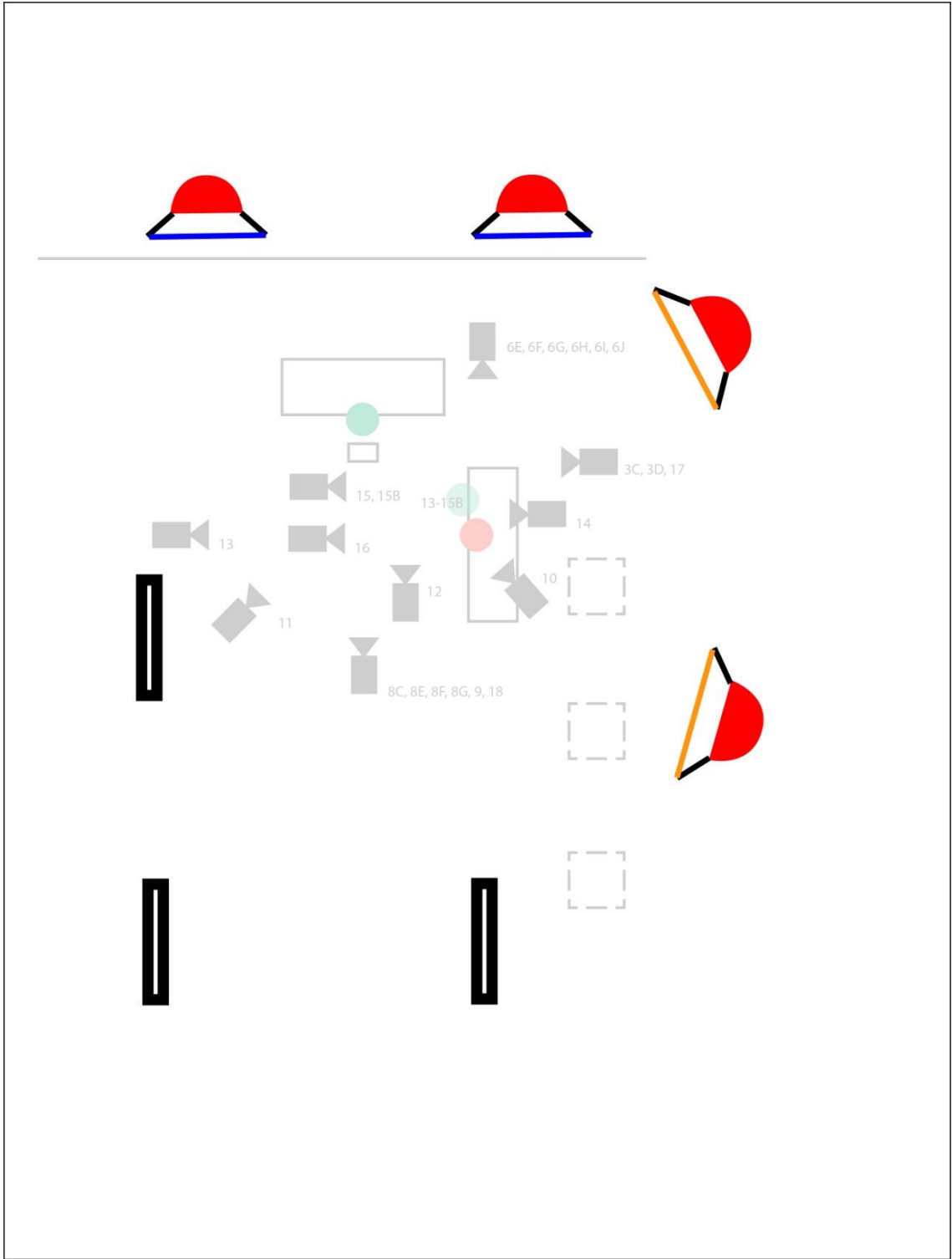

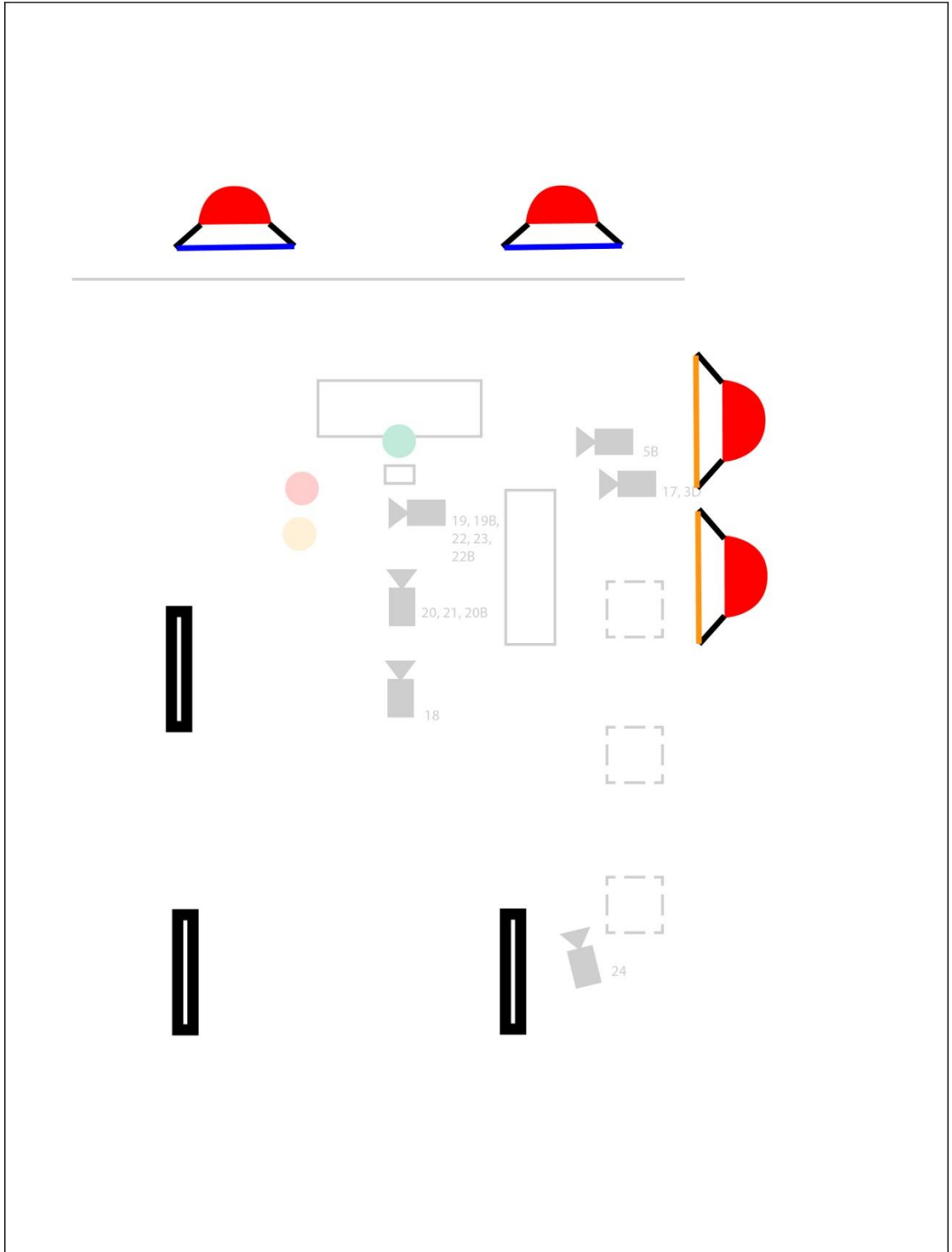

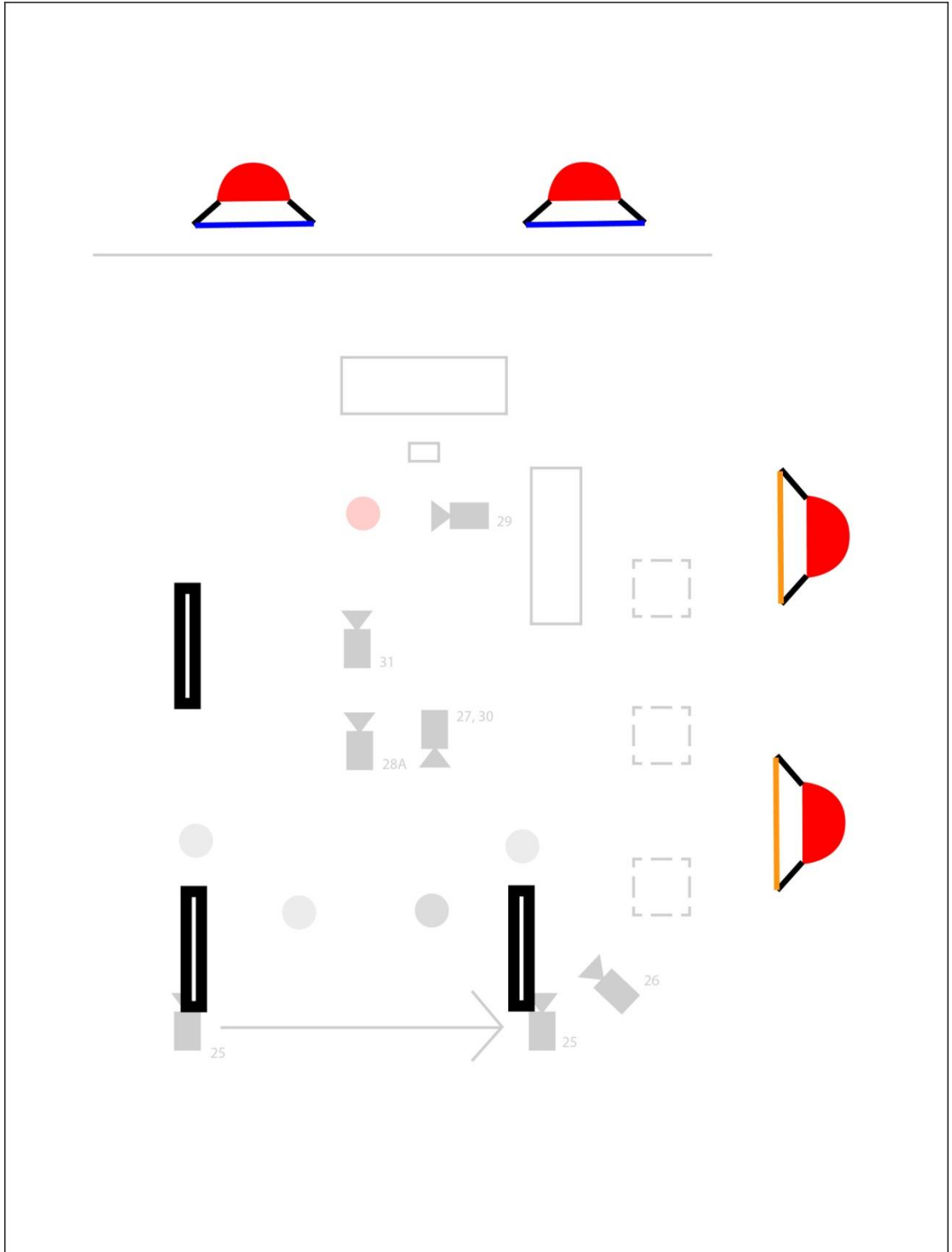

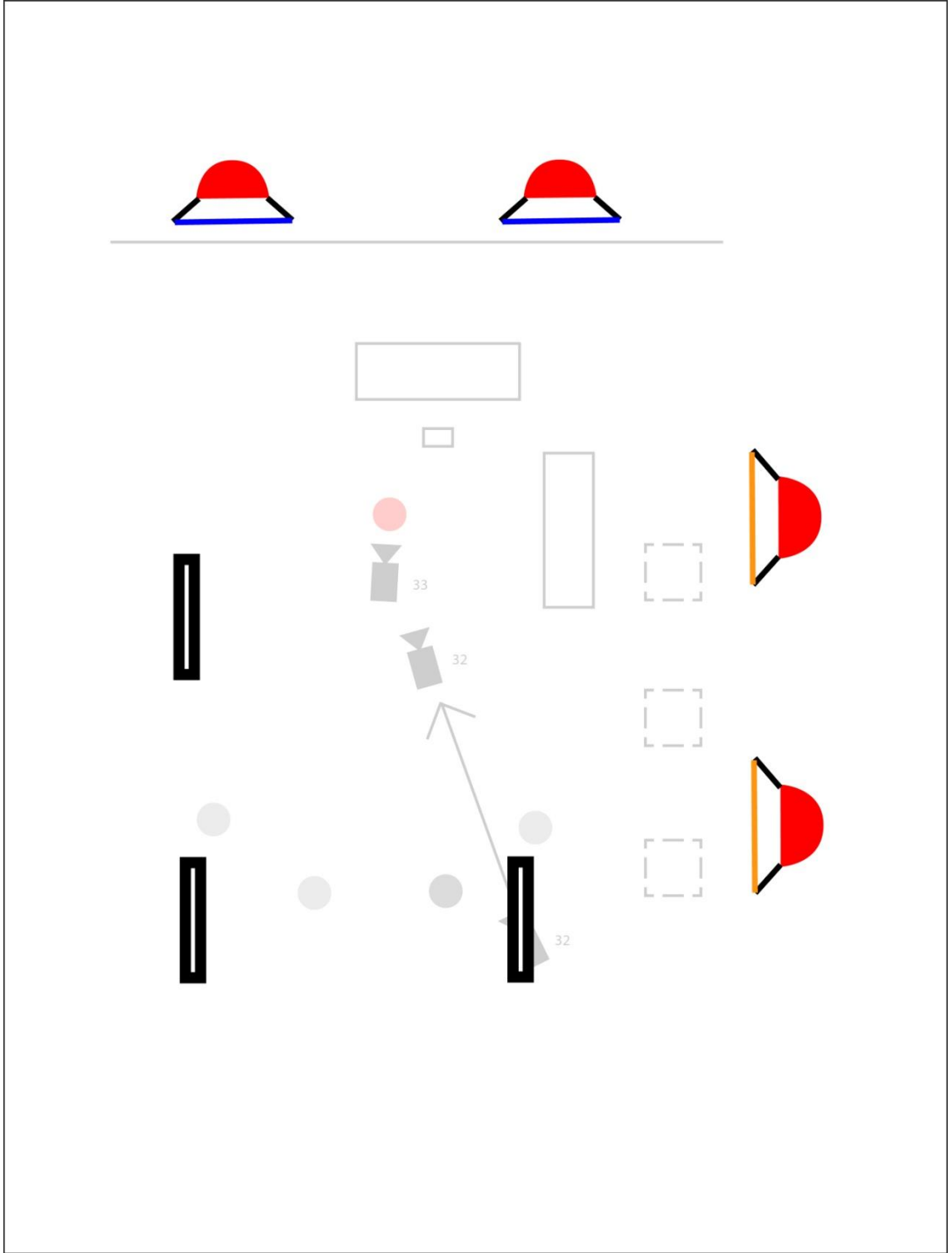

-Descripción de medios eléctricos (conexiones, voltaje, fuentes de luz, temperaturas de color, balance)

Al tratarse de un guión técnico con muchos planos y jugar con un tiempo de rodaje tan limitado como son dos días por el desplazamiento que supone para todo el equipo trasladarse a la localización, la iluminación va a ser estable para todos ellos, es decir, se establece una misma escenografía de luz desde el principio hasta el final del plan de rodaje, pudiendo variar la orientación, intensidad o distancia de los focos para cada uno de los planos pero manteniendo su misma posición. Esto favorece tanto a la agilidad del rodaje, como a los actores y script, que pasarán menos tiempo esperando de un plano a otro, con lo cual la continuidad será más fácil de mantener. La disposición de estos será como la de un teatro, es decir, que viene favorecida porque todos los tiros de cámara van en la misma dirección, y detrás de las cámaras será posible poner los focos. Hay algunos planos en los cuales esto no es así, los planos 11, 13, 15, 15B y 16 están en el eje opuesto al resto, pero no hay problema, ya que se trata de planos con focal larga (poco ángulo) y escala corta, por eso lo citado anteriormente de ir cambiando la dirección de los focos, aquí particularmente también se moverá ligeramente su posición.

Aunque entra luz natural en el recinto, se taparán todas las ventanas, ya que se graba durante dos días enteros y la luz solar va cambiando a lo largo del día. Así únicamente actúa la luz generada por electricidad. En la localización hay dos entradas de luz de 220v en el cuarto contiguo al escenario en el lado izquierdo y tres de la misma potencia en el cuarto contiguo al lado opuesto. Disponemos de dos focos (cuarzos de 220v y 3.200k) dentro de este último cuarto citado de 220v conectados ambos a un alargador. Estos irán filtrados con una gelatina de tinte de color azul. Al estar colocados detrás de una pared que actúa como difusor, la luz se dispersará. En la parte de detrás de las cámaras, la parte donde “estará el público” podríamos llamarla, habrán otros dos focos (cuarzos de 220v y

3.200k) con las viseras cerradas, con difusores y gelatinas de corrección de color de 3.200K, para acentuar el contraste de colores azul y amarillo de las diferentes temperaturas de color. Por último tenemos los tres tubos del techo, ya instalados en el recinto, que hay en el escenario, y los dos que hay detrás de los difusores, justo arriba de donde se colocan los que llevan el filtro de tinte azul. El balance de blancos se hará pues a 5.600K, adaptado a la luz blanca de los tubos. De esta forma tendremos a los personajes con un contraluz azul, y con una luz lateral de color amarillo.

-Ópticas, alturas, angulaciones y movimientos de cámara

Las ópticas más dominantes van a ser el objetivo 50mm con apertura 1.8 y el 35mm con apertura 2.0, así el foco será más crítico y se podrá desenfocar el fondo, además de que son objetivos muy luminosos con los cuales el uso del ISO en las cámaras DSLR no será casi necesario. Los planos con estas ópticas serán a altura baja para dar una sensación de misterio mayor, y una vista más antinatural a la acostumbrada. También se usa un angular de 18mm para los planos generales, planos que por otra parte se realizarán a altura alta, y con la cámara en picado, para tener una vista más abierta de la situación.

En la parte final de la pelea, cuando se desee crear una silueta, aprovechando la luz potente del contraluz azul, se cerrará diafragma para que la luz de los tubos y la lateral no actúe con tanta fuerza en el sensor, y podamos ver las figuras silueteadas.

Hay dos movimientos de cámara en la parte de la pelea, justo antes de que se produzca (ambos con el travelling): uno lateral que recorre todos los personajes que están dispuestos a pegar al protagonista, que crea tensión porque es muy lento, pero sobre todo porque acaba en la mano de uno de ellos en la cual vemos un bate; y el otro es en profundidad, mientras se escucha la voz en off, en que la cámara se acerca a DIDAC.

En la pelea se aprovechará el efecto de silueta para el general, además se harán tres planos máster a una escala abierta de plano americano, y

se detallará también con planos más cortos de algunas acciones en especial.

-Postproducción: Descripción de la corrección de color (etalonaje)

La corrección de color en esta secuencia ha de ser meticulosamente cuidada, se desaturarán los colores con el efecto HLS del programa After Effects, se aumentará la intensidad que cada plano necesite con el efecto intensidad, y lo más importante, se retocarán los niveles de cada canal RGB para equilibrar la colorimetría de cada plano y en ocasiones acentuar el color azul de los focos a contraluz. El efecto niveles también se utilizará para que el pedestal de negros esté en su lugar, es decir que el nivel más negro sea negro (con 0 de luminosidad) y que el más blanco sea totalmente blanco (con 255 de nivel de luminosidad), de esta manera se aumenta el contraste que se consigue en el rodaje con la puesta en escena. También se bajará el gamma, los medios tonos, oscureciéndolos para favorecer la clave baja.

Calle del garaje

-Descripción del estilo de la fotografía

Los tonos sepia desaturados y con mucho contraste es la estética que se quiere conseguir, aunque esto se producirá en postproducción, rodándolo a una temperatura de color adecuada para la posición del sol en ese momento. El contraste aporta agresividad y carácter, continuando con la estética sucia y de la secuencia anterior. En cada cuadro, los niveles medios de color sean más oscuros y subiendo los blancos a un blanco total. Esto será posible también gracias a que el día del rodaje se espera soleado, tal y como se requería en un principio la grabación de esta secencia.

-Referencias del estilo

Son muchas las películas o videoclips en que podemos ver esta estética de clima seco, sobre todo en películas donde aparece desierto y el sol es permanente.

Videoclip del grupo
Metallica de la canción *The day that never comes*.



La película *El libro de Eli* transcurre en su mayoría en un desierto y en un clima muy seco.



En la película de guerra Black Hawk Down también encontramos esta estética. Aquí concretamente cabe resaltar el excesivo contraste y el tono del cielo que se ha filtrado con color sepia.

-Planta de iluminación

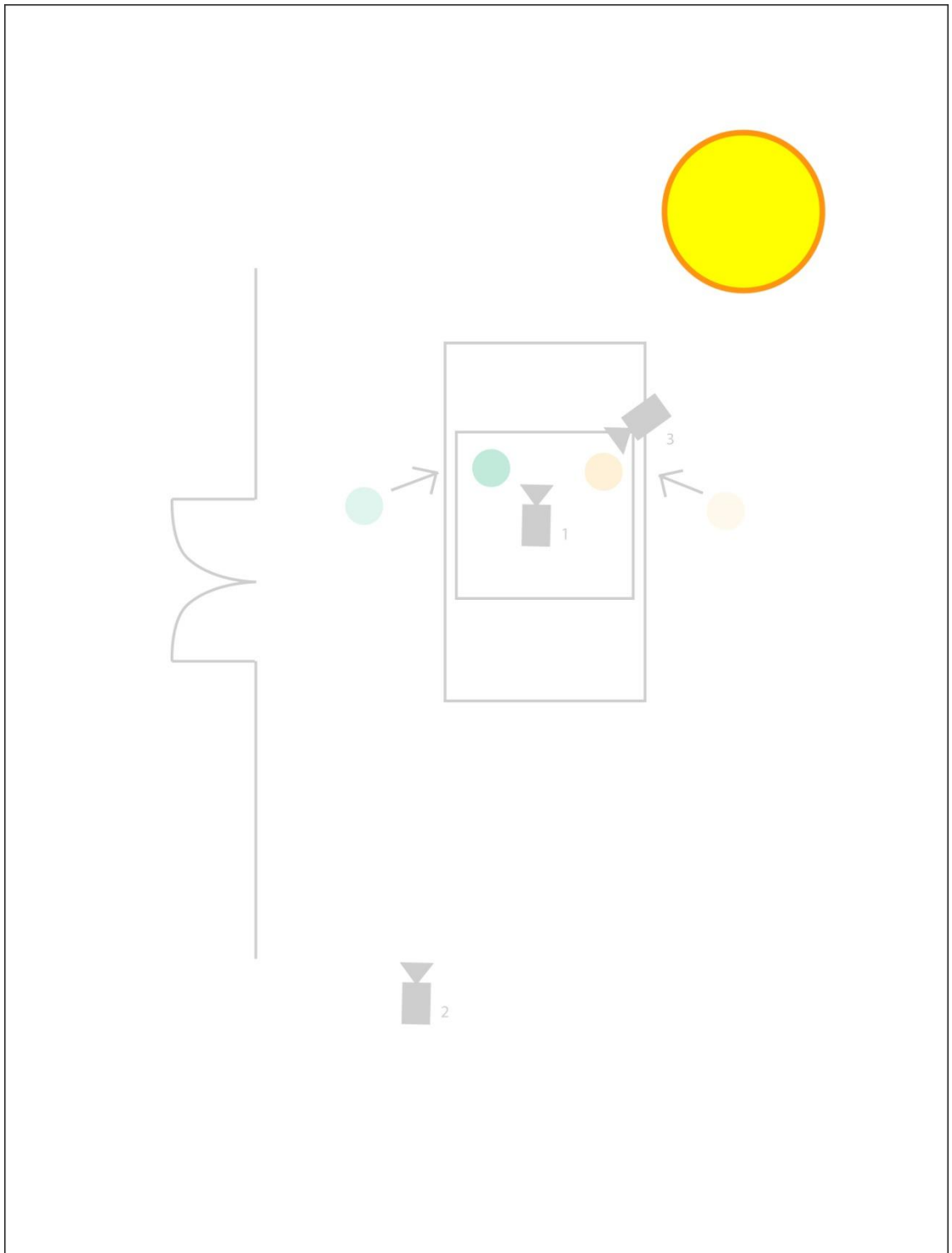

-Descripción de medios eléctricos (conexiones, voltaje, fuentes de luz, temperatura de color)

La única fuente de luz con la que se hará uso será la del sol, así que la fotografía del rodaje depende en su totalidad de que no hayan nubes y de los parámetros de obturación, diafragma y ópticas empleados para unos niveles óptimos de luz que luego serán retocados en postproducción.

-Ópticas, alturas, angulaciones y movimientos de cámara

La óptica usada en las tres posiciones de cámara será el angular de 18mm, tanto en el general como en los conjuntos, porque las acciones que ocurren en esta secuencia son muy rápidas y de esta forma se hace menor uso del montaje contando lo mismo en menos planos que abarquen un encuadre mayor, con más movilidad.

-Postproducción: Descripción de la corrección de color (etalonaje)

A partir de una óptima grabación y tratamiento de la luz en el rodaje, el color final se conseguirá en esta fase. Con el efecto niveles se aumentará el contraste bajando los medios tonos y los más aún los negros, y haciendo que los blancos lleguen a ser blancos totales. Con el efecto máscara de enfoque con poco radio y 0 de umbral, se logrará una imagen contrastada y nítida, con carácter y fuerza. Finalmente el efecto filtro de fotografía con un tono sepia y la desaturación del color con el efecto HLS, y la corrección de los canales individuales RGB de los niveles, hará que los tonos de color sean muy logrados a las referencias visuales citadas anteriormente.

Centro comercial

-Descripción del estilo de la fotografía

Aquí, al igual que en la casa e BLANCH y DIDAC, se trata de recrear un escenario real, por lo tanto el tratamiento de la luz no será muy alterado. Lo más importante de la fotografía de esta secuencia es el uso del teleobjetivo para buscar al protagonista, de esta manera da la sensación que los personajes están en un lugar donde las cámaras no pueden llegar, donde el espectador lo ha de ver desde lejos para no ser descubierto, que es lo que hacen ambos personajes en la secuencia dramática. Situados entre la cámara y el personaje, habrá términos que aparecerán en cuadro desenfocados, como podrían ser plantas del recinto o gente que cruza. Esto reafirma la sensación de que el espectador ve la escena desde muy lejos y que hay una multitud a la cual hay que pasar desapercibido.

-Referencias del estilo

Se han buscado escenas de películas donde hay una multitud y la cámara ha buscado al protagonista desde muy lejos en un ambiente realista como es el caso de estos dos ejemplos.



En la secuencia de la película de *Taxi Driver* donde el protagonista se acaba de transformar con su cambio de look y ve un meeting político desde más allá de la fila del fondo donde hay una multitud en medio, es

muy frecuente el uso del teleobjetivo con términos entre la cámara y el sujeto que aparecen desenfocados.



La película *La última llamada* es otro ejemplo de este tipo de realización. Aquí además se usa para la mirada subjetiva del francotirador que está apuntando al protagonista.

-Planta de iluminación

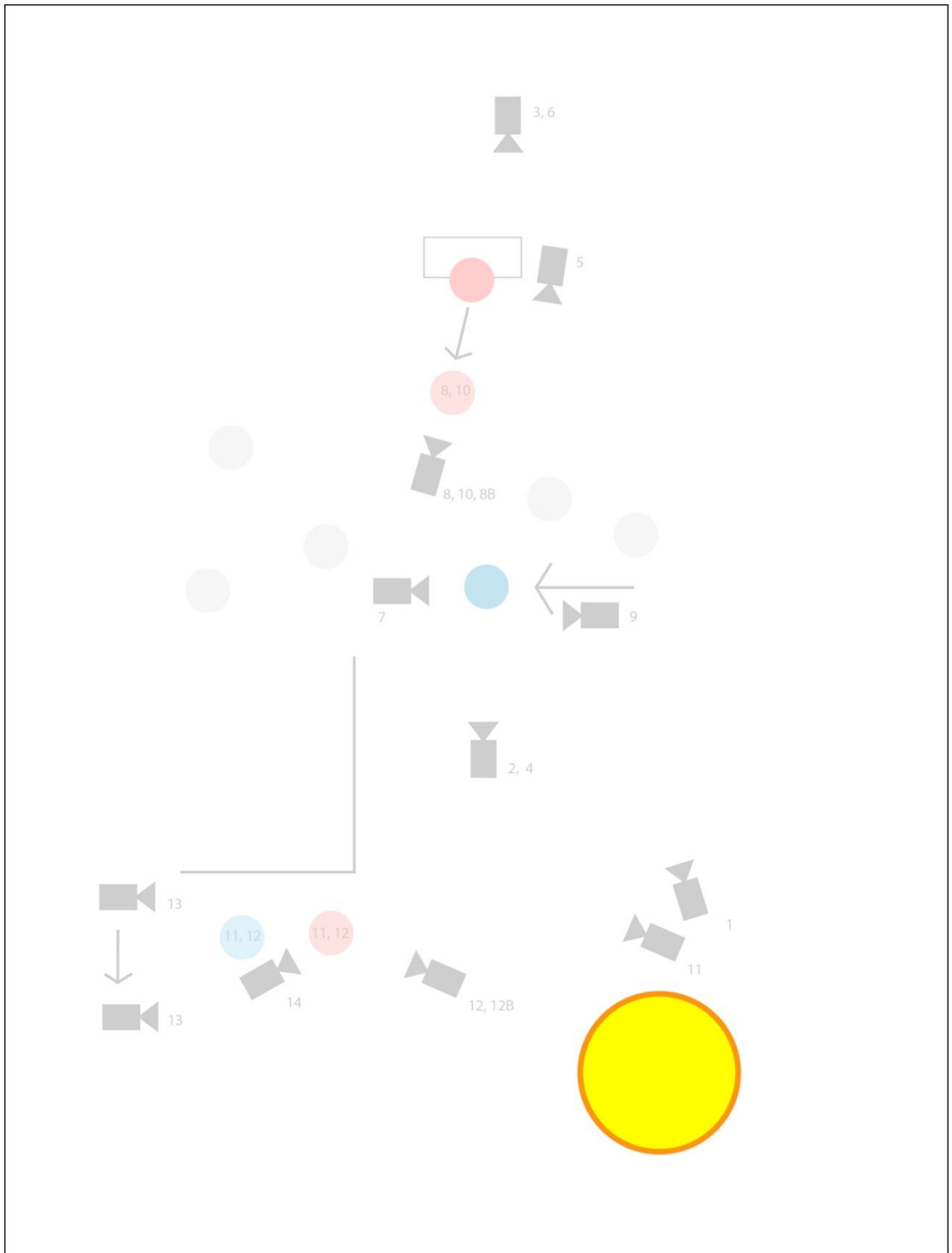

-Descripción de medios eléctricos (conexiones, voltaje, fuentes de luz, temperaturas de color, balance)

Con el único foco de luz con el que se cuenta es el sol. Aquí es indiferente que salga un día nublado con luz blanda, o soleado con luz dura, ya que lo que se pretende conseguir es crear una atmósfera realista. Se hará un balance de blancos correspondiente a la temperatura de color de la luz del momento (se esperan 5.600k ya que el día de rodaje se espera soleado).

-Ópticas, alturas, angulaciones y movimientos de cámara

Esta es la parte de la cual más depende esta secuencia, del uso de las ópticas. Exceptuando los planos 1 y 11, que son planos generales y se hará uso del angular para que el recinto parezca más amplio, el uso del teleobjetivo de 100, 300 y 500mm será el predominante como se lleva diciendo durante este apartado. La sensación de lejanía que aporta resalta el ambiente tenso de la secuencia, y hace ver al espectador que está vigilando sin ser visto a los personajes, además, un cierto cabeceo controlado de la cámara (que se soportará en un monopié y no un trípode para tener mayor libertad) hará que se pueda simular la vista subjetiva en unos prismáticos o mirador toda la acción.

Posteriormente a los teleobjetivos, habrán algunos movimientos de seguimiento con steadycam, por delante y por detrás de los personajes, esto vendrá en el momento en el cual sea pertinente introducir al espectador en la acción. Estos planos se realizarán con una lente angular de 18mm, para impresionar al espectador y contrastar con los otros tipos de lente, es decir, hacerle saber que ha entrado directamente en la acción.

-Postproducción: Descripción de la corrección de color (etalonaje)

La corrección de color será la necesaria para que la imagen se vea de una manera correcta y atractiva, no es con el color con lo que se intenta transmitir en esta secuencia en particular, por lo tanto, como se ha dicho anteriormente, la colorimetría depende del recinto.

Baño público

-Descripción del estilo de la fotografía

Aquí se quiere continuar con el aspecto naturalista que se lleva arrastrando en la localización anterior que, además, forma parte de la misma secuencia dramática. La diferencia es que aquí el escenario es un interior, y el ambiente realista viene dado por la luz de la propia localización, aparte de por la luz lateral rebotada de los focos que suavizará los rostros de los personajes aportándoles a su vez volumen.

-Planta de iluminación

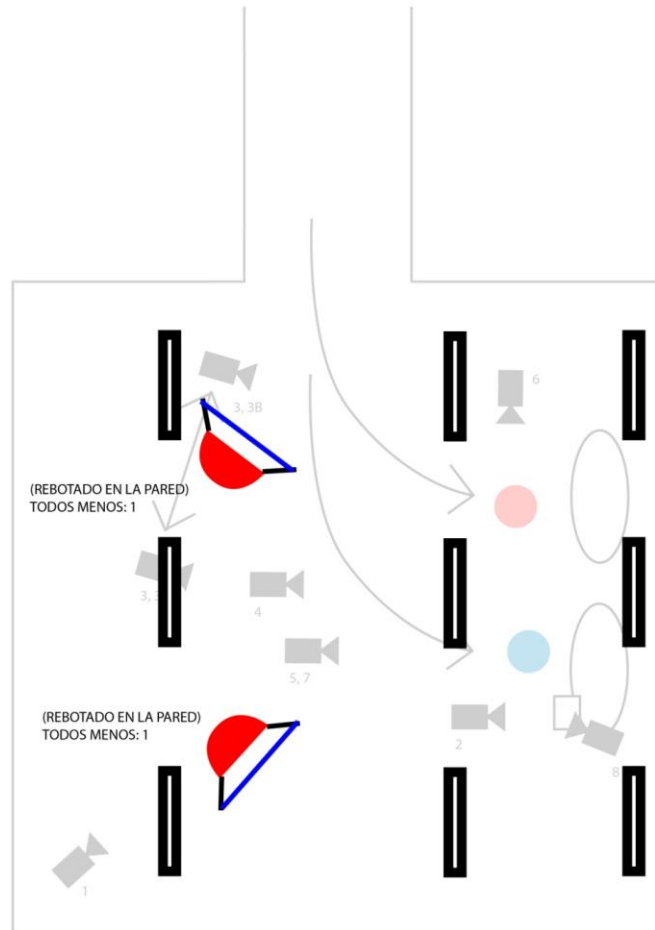

-Descripción de medios eléctricos (conexiones, voltaje, fuentes de luz, temperaturas de color, balance)

La localización dispone de diez enchufes de 220v de los cuales serán utilizados dos, uno para cada foco, que irán colocados en extremos opuestos. Los focos serán cuarzos de 220v y 3.200K que se filtrarán con gelatinas de 5.600K para que la luz sea blanca e igualarla con la luz cenital de tubos que ya hay en el interior. Estos focos serán utilizados en todos los planos menos en el nº 1, que es un general y no son necesarios, ya que su función es suavizar la cara de los personajes y aportarles

volumen, y en este plano, al ser tan abierto, las caras no se perciben tanto como en los demás.

-Ópticas, alturas, angulaciones y movimientos de cámara

Las ópticas que se utilizarán serán el 35mm y el 50mm, porque son las más parecidas a la visión humana para continuar con el ambiente realista, y por la gran apertura de diafragma, permitiendo desenfocar los fondos y destacando el sujeto. La altura de la cámara será crucial en esta secuencia, ya que nunca estará a la altura de los ojos de los personajes, sino que estará más alta en algunos planos y muy baja en otros, así se aporta otra visión distinta, y aunque por la distancia focal y el color el estilo es naturalista, por la altura y angulación de la cámara se puede sentir la tensión y que se lleva a cabo en la acción.

El último plano es el único nadir que hay en todo el cortometraje, donde la cámara se introducirá en la bolsa y el tiro de cámara irá hacia arriba. El objetivo a utilizar será el angular 18mm, para aumentar la diferencia de tamaños de los diferentes términos (mano cerrando la cremallera de la bolsa y cara).

La corta conversación que mantendrán DIDAC y el ELECTRICISTA se mantendrá en un plano conjunto de los dos de espaldas a la cámara para conseguir un aumento de la tensión hasta que esta explote cuando DIDAC lo deja inconsciente.

Hay un movimiento de cámara muy destacado en esta secuencia que se realizará con el travelling. La cámara comienza dándonos un plano del ELECTRICISTA, y cuando entre DIDAC a los baños se desplazará al mismo tiempo que él hacia la derecha hasta que este pare, que la cámara parará junto a él.

-Postproducción: Descripción de la corrección de color (etalonaje)

La fotografía de esta secuencia dependerá más de esta parte de postproducción que el rodaje, ya que nos encontramos con una localización en la cual no somos tan libres para hacer cambios de luz, que además, no son necesarios. La imagen que se pretende conseguir es muy contrastada, aunque continuando con el realismo, es decir, oscurecer ligeramente los niveles medios y los blancos subirlos hasta el blanco total. Esto se conseguirá retocando los niveles de la imagen de los tres canales a la vez y por separado, según convenga para igualar los planos.

Cafetería

-Descripción del estilo de la fotografía

El estilo en esta localización es minimalista, cosa que depende en gran parte por el decorado, que ya de por sí lo es. Es interesante que todo sea blanco, para expresar relajación y pureza, ya que es aquí donde DIDAC tiene el único respiro que es el de tomarse un café, aunque enseguida se demuestre que no es así, que ha de seguir luchando.

El fondo se muestra muy desenfocado con objetivos de gran apertura de diafragma, y los sujetos aparecen nítidos y muy destacados (sobre todo en los planos cortos). La luz es muy suave y lateral, intentando que no queden sombras visibles y que la penumbra esté bien difuminada con las zonas donde les da la luz.

-Referencias del estilo

Algunas escenas de la película *Mr. Nobody* nos han servido como referencia, donde el fondo es blanco o con mucha luminosidad, muy homogéneo y los sujetos destacan de los demás términos. Además la luz es lateral y muy suave, creando volúmenes y aportando de belleza y atractivo el cuadro.



-Planta de iluminación

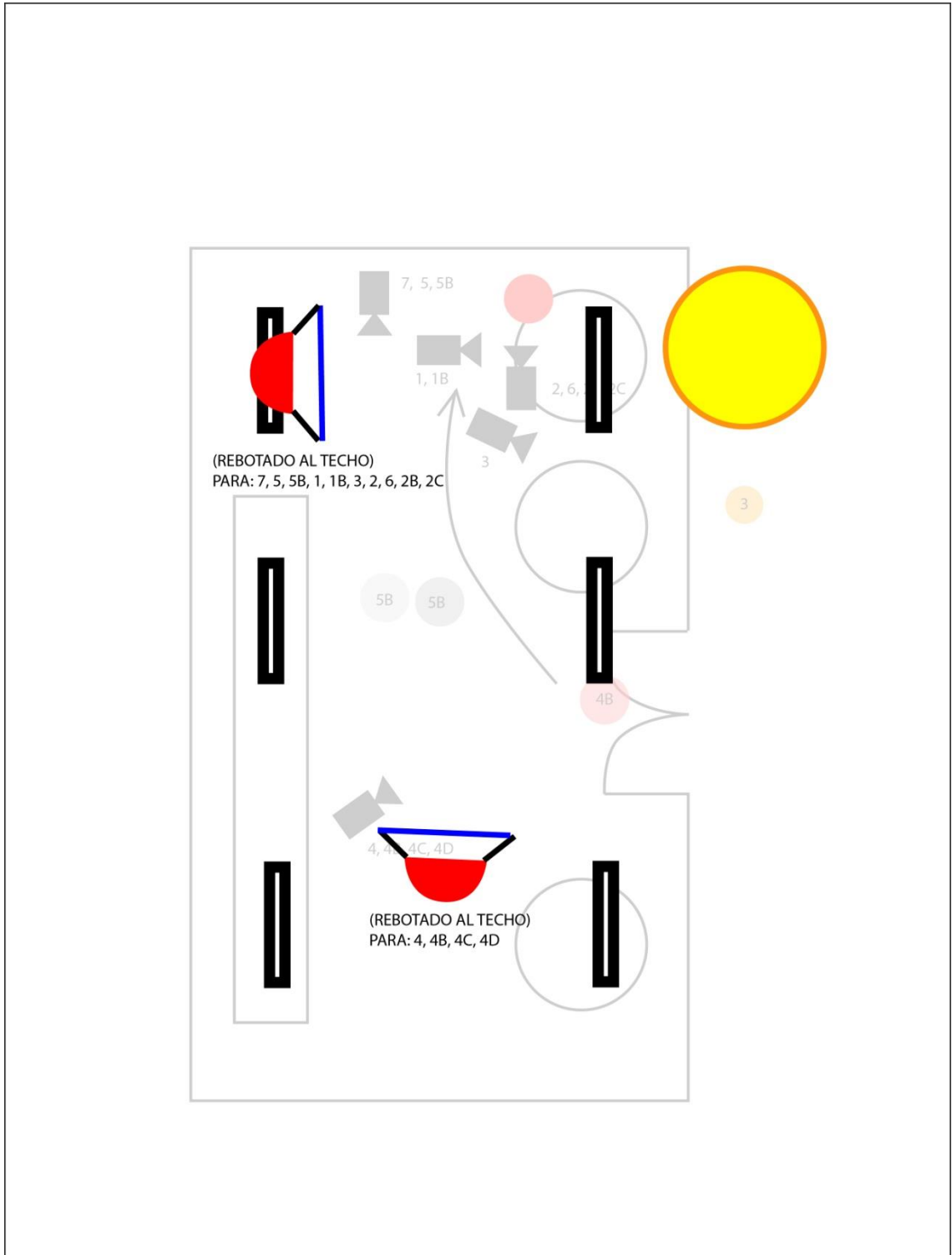

-Descripción de medios eléctricos (conexiones, voltaje, fuentes de luz, temperaturas de color, balance)

La luz que más incidirá será la luz solar, que no lo hace de manera directa porque el sol estará muy alto, sino que rebotará en el suelo y en las paredes del local. Esta luz es de 5.600K, por lo tanto los otros dos focos que se utilizarán, que no lo son, se tendrán que igualar. Los dos focos dictados serán cuarzos de 3.200K que llevarán un filtro de corrección de color de 5.600K, así todo tendrá la misma temperatura de color. Los focos serán utilizados cada uno en los planos que se indica en la planta de iluminación. En la localización hay unos tubos de luz blanca en el techo, y aunque no actuarán porque estarán apagados por no ser necesarios, se tienen en cuenta. La instalación eléctrica es de 220v cada enchufe (al igual que los focos), y éstos abundan en toda la localización, lo cual no supone problemática alguna.

-Ópticas, alturas, angulaciones y movimientos de cámara

Excepto en el plano general con focal de 18mm, el resto serán de 50mm, para que la imagen se pueda ver tal y como ve el ojo humano la realidad.

-Postproducción: Descripción de la corrección de color (etalonaje)

La corrección de color ayudará a que la imagen se suavice y se aclare todavía más. Con el efecto niveles del programa After Effects se aclararán los niveles de negros de salida haciendo que el nivel más negro no sea totalmente negro, y subiendo los blancos de entrada, para que el blanco más claro del cuadro sea más puro. Este efecto se acentuará en los flashbacks, donde la imagen se requiere más clara; además se desenfocarán los bordes añadiendo una capa de ajuste y en ella una máscara, y en la superficie de esta actuará el efecto desenfoque gaussiano.

Calle cafetería

-Descripción del estilo de la fotografía

El estilo en esta secuencia no puede salirse del naturalismo, dado que estamos viendo a dos personas en una calle normal. Sin salirnos del realismo de la escena, la luz es abundante y muy difusa, con los niveles medios de luminosidad muy aclarados y con los negros escasos y poco abundantes. El tono predominante es el verde saturado y el gris, de los árboles y del suelo respectivamente, que aportan un contraste de alegría y tristeza comparable con el drama de la escena: la alegría de volver a verse y la tristeza de no estar a salvo.

-Planta de iluminación

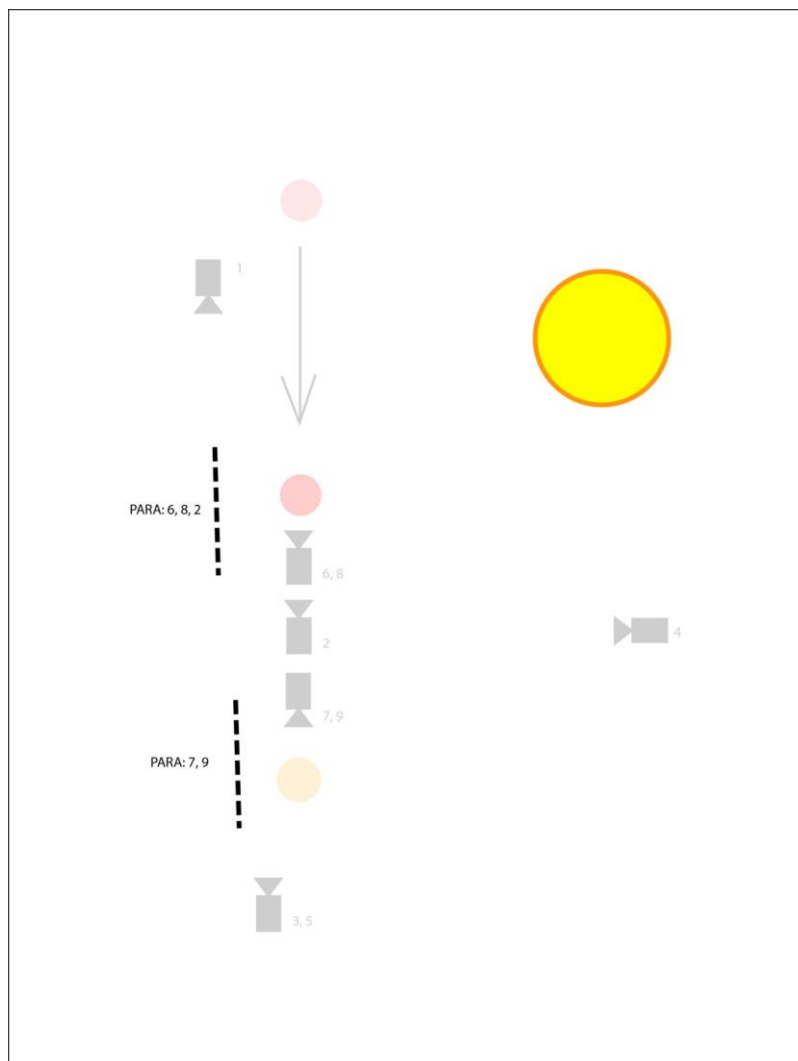

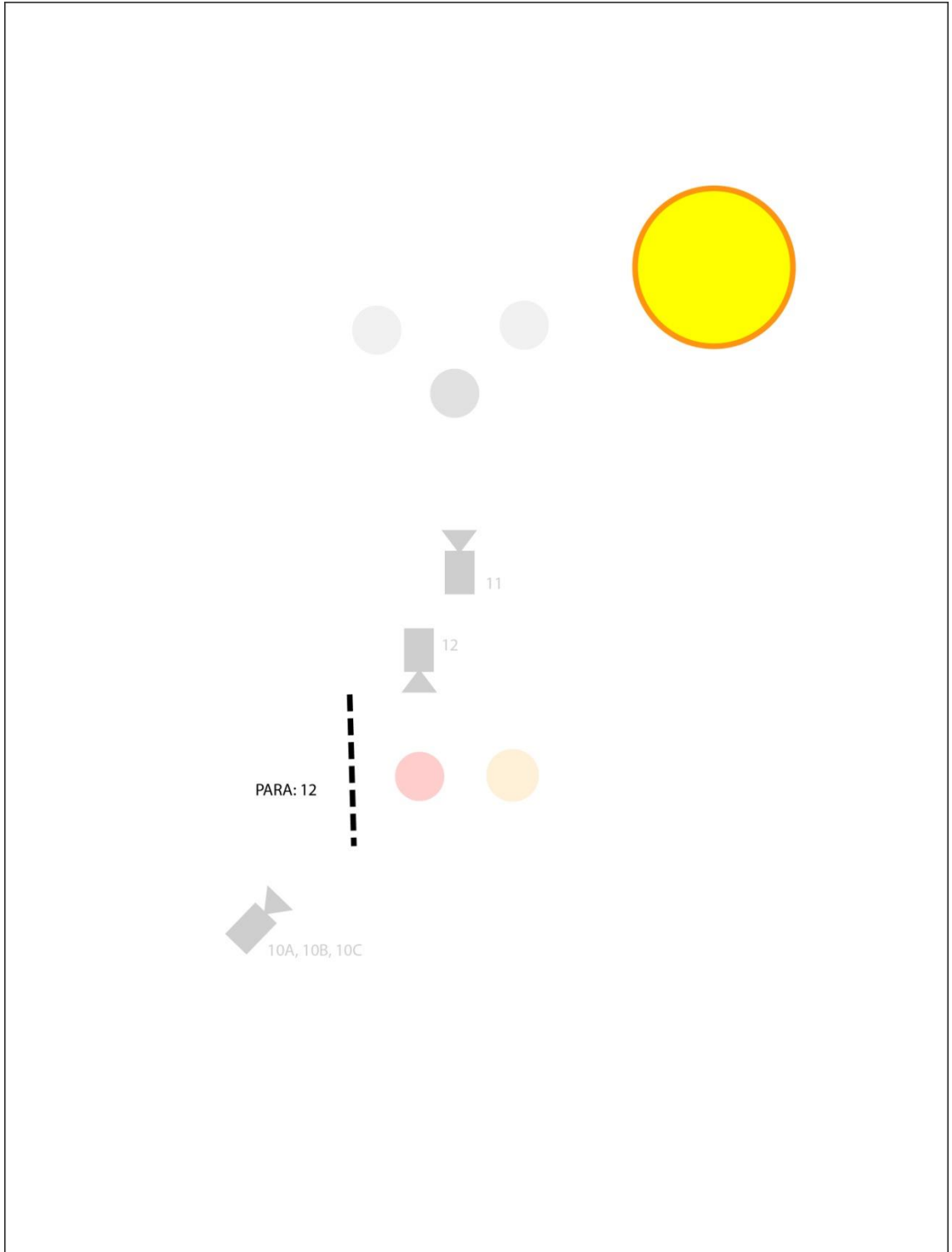

-Descripción de medios eléctricos (conexiones, voltaje, fuentes de luz, temperaturas de color, balance)

La única fuente de luz que necesita para esta escena es la luz del sol, por eso es una situación complicada, ya que se necesita que el cielo esté nublado durante el rodaje de la secuencia, con una temperatura de 6.000K. Para los primeros planos se utilizará un reflector blanco para quitar el contraste de la parte de penumbra e iluminarla.

-Ópticas, alturas, angulaciones y movimientos de cámara

Esta secuencia requiere de ópticas normales como el 50mm y el 35 mm, aunque algunos planos como el 4 y el 10A, 10B, y 10C se usa un angular de 18mm para abarcar toda la escena de una manera más teatral, dejando espacios con aire en el cuadro para mostrar la soledad de los personajes. Esto es muy visible en el plano 4, donde los personajes están enfrentados de perfil situados a extremos muy separados del cuadro dejando mucho aire en medio, que es el significado de la distancia que los separa.

En esta secuencia no hay ningún movimiento de cámara, aunque si en el rodaje se considera oportuno, podría hacerse alguna panorámica recurso.

-Postproducción: Descripción de la corrección de color (etalonaje)

Los verdes se saturan y los negros, pero sobre todo los medios tonos, se aclaran, resaltando los blancos. Con la luz difusa que se captura en el rodaje, aquí se hace menos contraste haciendo que los negros no lleguen a ser del todo negros, pero siempre manteniendo el realismo de la escena.

Calles

-Descripción del estilo de la fotografía

Los colores que se buscan aquí son tonos sepia y grises, por eso lo más importante es que la localización cumpla de entrada con estos requisitos. Las paredes de las casas son amarillas desaturadas y algunas marrones o grises, lo cual es ideal para la fotografía sucia y callejera que se busca.

-Referencias del estilo

En muchas películas se muestra esta estética, pero en la película *Vacaciones en el infierno* se muestra exactamente lo que se quiere conseguir en cuanto a colorimetría: con tonos cálidos desaturados y con los negros sin llegar al pedestal de negros.



En cuanto a la escala de planos la referencia más destacada ha sido la secuencia de la persecución de la película *Origen*, donde se cubre todo con planos medios de seguimiento, algún general, y planos medios cortos

para las expresiones que haga falta resaltar, todo ello con una óptica angular de 18mm a 35mm.

-Planta de iluminación

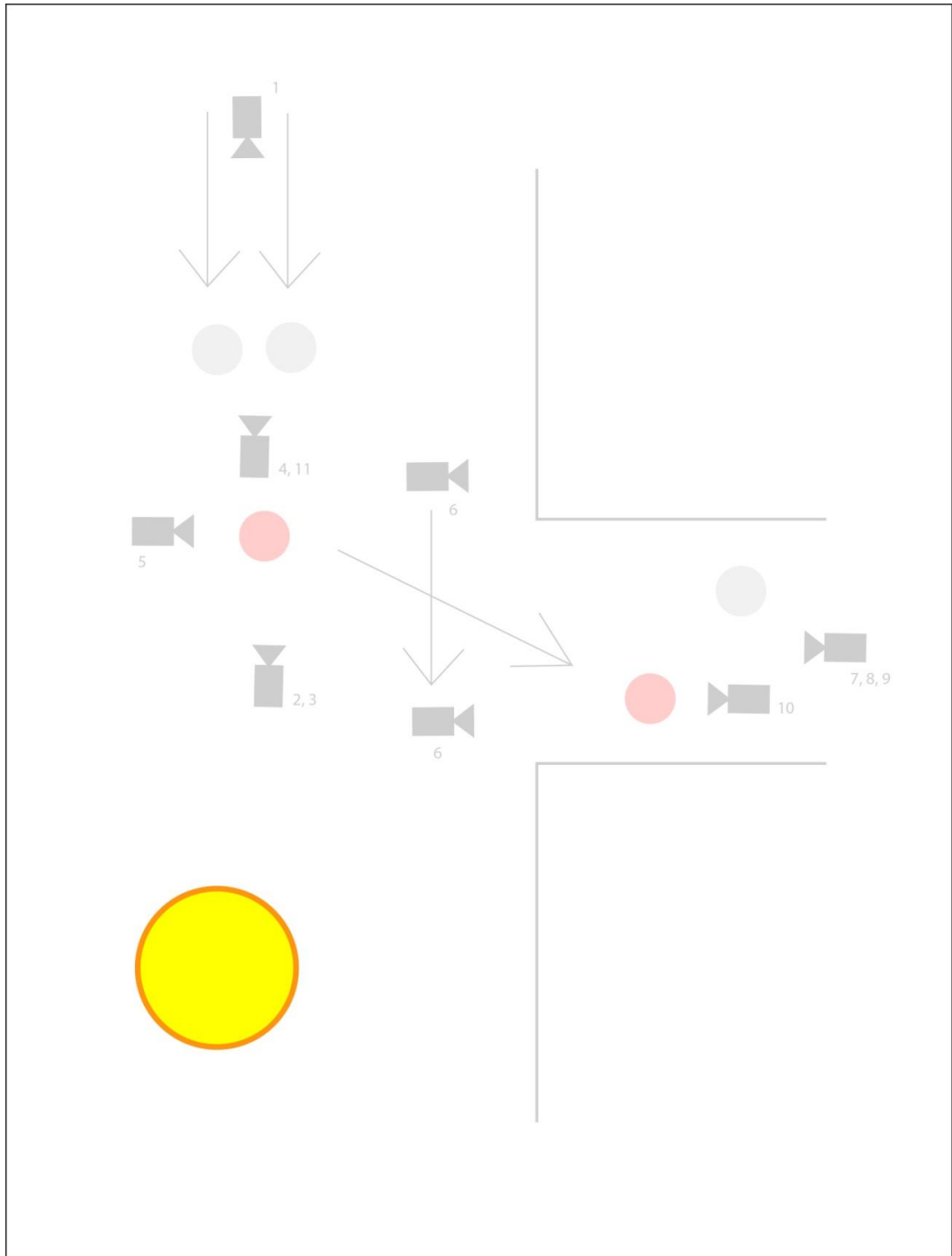

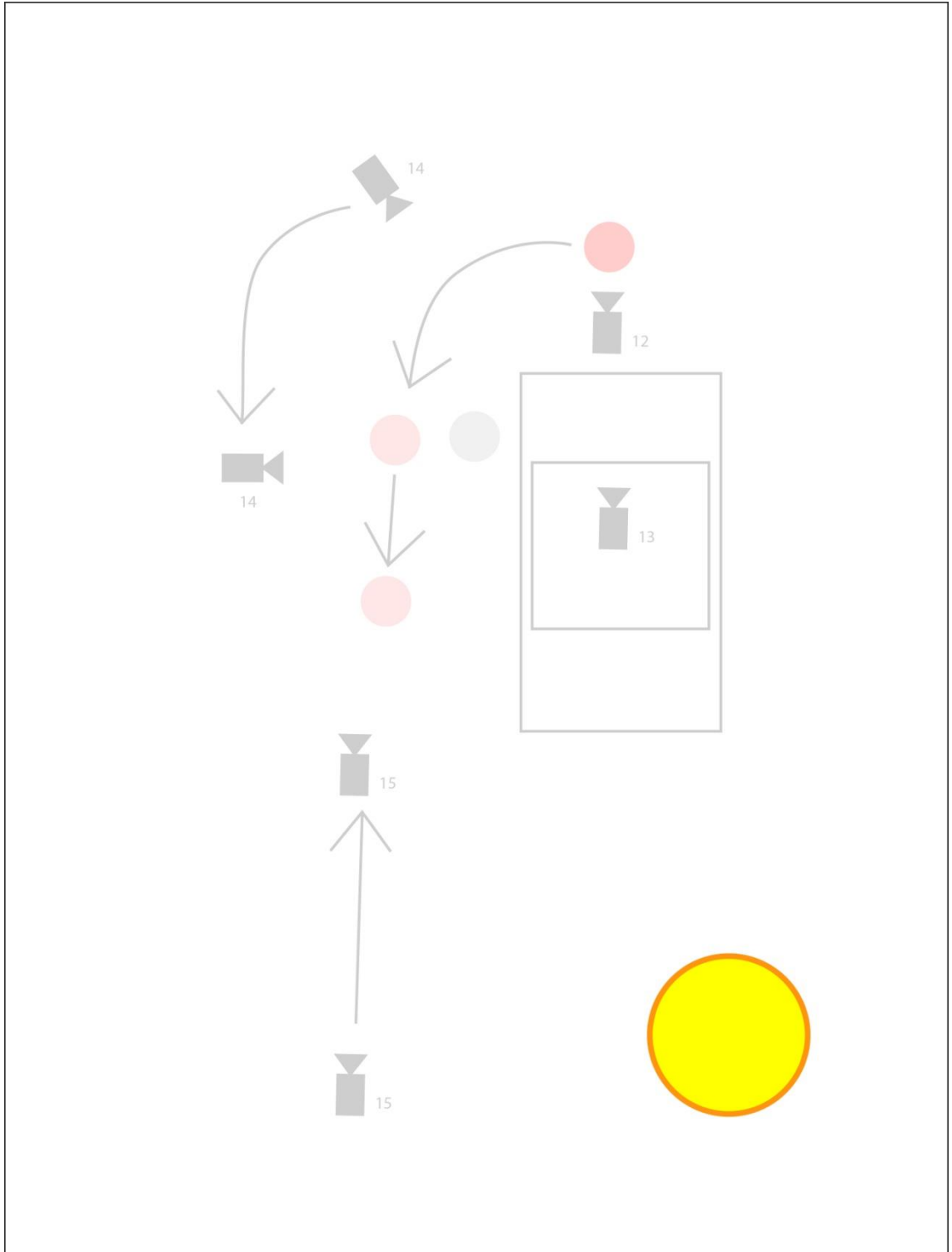

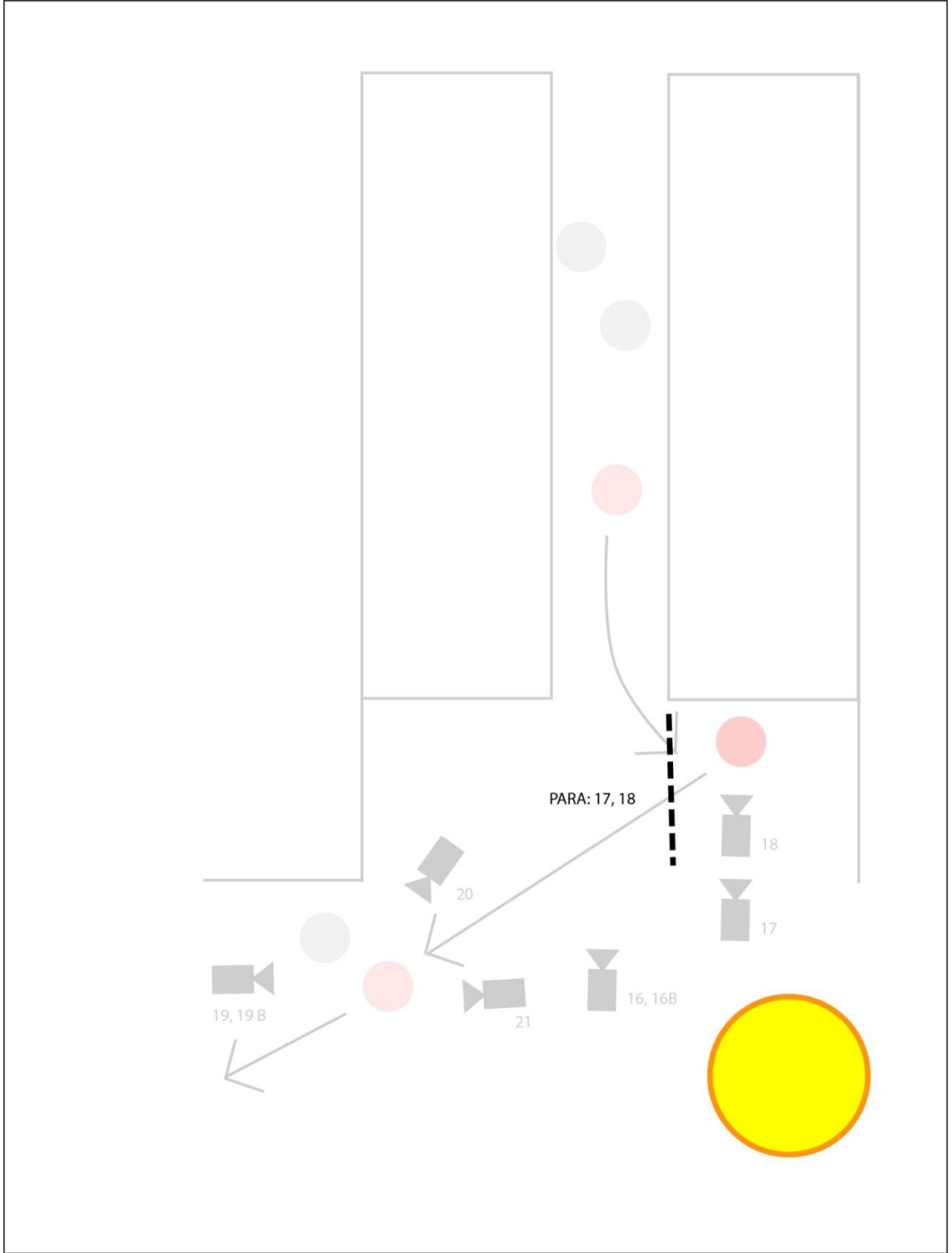

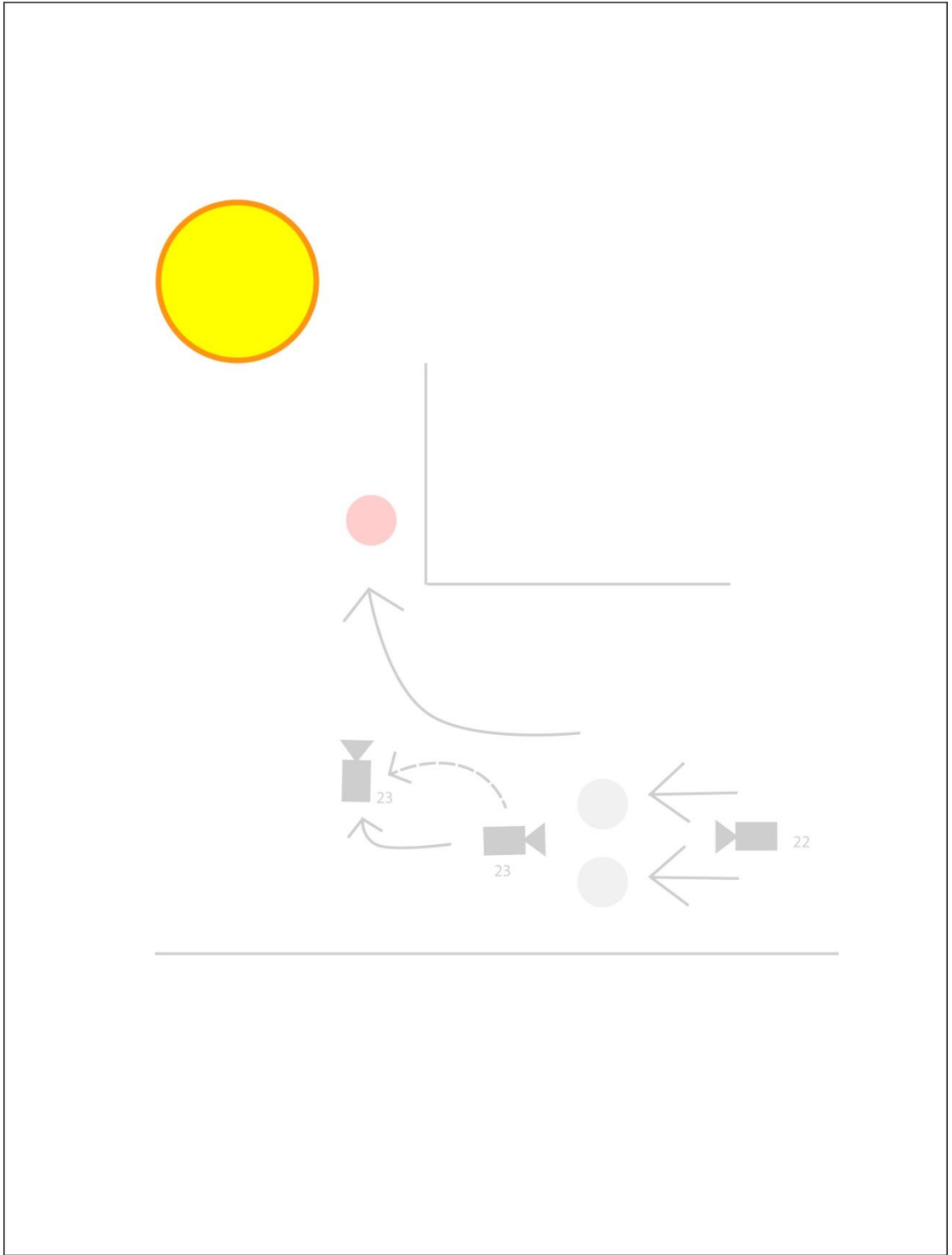

-Descripción de medios eléctricos (conexiones, voltaje, fuentes de luz, temperaturas de color, balance)

La única fuente de luz utilizada es el sol, que interesa esté nublado para que la luz sea suave, porque, por una parte, si no lo es se crearán sombras duras en los edificios y es muy fácil que aparezcan grandes zonas de edificios quemadas para que la zona de penumbra tenga la luminosidad adecuada; y por otra parte, porque es la estética que se busca en el cortometraje, con luz suave.

En los planos 17 y 18 se usará un reflector en caso de que fuera necesario rellenar la zona de penumbra con más luz.

La temperatura de color oscilará entre los 6.000K y los 7.000K, por la mañana y por la tarde respectivamente.

-Ópticas, alturas, angulaciones y movimientos de cámara

Las ópticas que se utilizan en la mayoría de la secuencia son de 18mm a 35mm, y se cubre toda con movimiento de cámara con flycam en un seguimiento por delante, atrás o el perfil de los personajes, y otros, aunque menos comunes, planos estáticos.

-Postproducción: Descripción de la corrección de color (etalonaje)

La corrección de color aquí ha de ser muy precisa, ya que se intenta crear una atmósfera muy concreta. Aunque sí que es verdad que la estética de la puesta en escena ayuda mucho a la fotografía que se pretende conseguir.

Con un filtro de fotografía de color sepia 85, se dará un look más cálido a la imagen. Se bajarán los medios tonos y se aumentarán los blancos, para que haya más contraste.

e) CASTING



Nombre: Marco Huertas
Personaje: Dídac
Teléfono: 618 067 899
E-Mail: marco_144@hotmail.com
Importancia: Protagonista

Secuencias:

**1, 2, 3, 4, 5, 6, 7, 8, 9, 10, 11, 12, 13,
14, 15, 16, 17, 18, 19, 20, 21, 22**

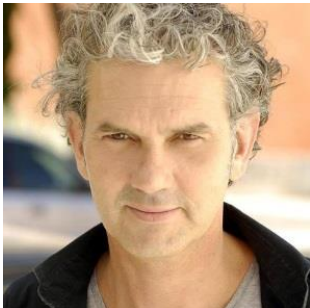

Nombre: Ramón Orozco
Personaje: Blanch
Teléfono: 606 190 382
E-Mail: ramonorozco@ramonorozco.com
Importancia: Secundario

Secuencias:

1, 7, 8, 10, 13, 18, 19, 21



Nombre: Elena Climent
Personaje: Alex
Teléfono: 687 492 054
E-Mail: helencleen@hotmail.com
Importancia: Secundario

Secuencias:

9, 12, 14, 17, 19, 21



Nombre: Ignacio Bort
Personaje: Tasio
Teléfono: 659 795 939
E-Mail: ig.bort@gmail.com
Importancia: Secundario

Secuencias:

6, 17, 20, 22

4.

DOCUMENTOS

DE

PRODUCCIÓN

a) DESGLOSE DE GUIÓN

Shoot Day # 1 viernes 12 de abril de 2013

Scene #: 20

Sheet #: 20

Breakdown Sheet

Script Page: 9

Int/Ext: INT

Page Count: 4/8

Day/Night: Day

Scene Description: Aparecen los hombres de La Compañía.

Settings: Garaje

Location: Avenida del Pais Valencia, 65, Cuatretonda

Sequence:

Script Day:

<p>Cast Members 1.Dídac 6.Tasio</p>	<p>Background Actors Hombres de La Compañía x3</p>	<p>Props Porras x4</p>
		<p>Vehicles Coche no operativo</p>
<p>Set Dressing Almohada Cama Colchón Mesa x2 Reloj de pared operativo Silla x2</p>		

Set Dressing

Sábana

Scene #: 22

Breakdown Sheet

Sheet #: 22

Script Page: 10

Int/Ext: INT

Page Count: 6/8

Day/Night: Day

Scene Description: Dídac reduce a los hombres de La Compañía.

Settings: Garaje

Location: Avenida del Pais Valencia, 65, Cuatretonda

Sequence:

Script Day:

Cast Members 1.Dídac 6.Tasio	Background Actors Hombres de La Compañía x3	Props Porras x4
		Vehicles Coche no operativo
		Makeup/Hair Heridas Sangre
Set Dressing Almohada Cama Colchón Mesa x2 Reloj de pared operativo Silla x2		
	Music Música BSO	Sound Grabar V.O.

Set Dressing
Sábana

Shoot Day # 2 sábado 13 de abril de 2013

Scene #: 19

Sheet #: 19

Breakdown Sheet

Script Page: 9

Int/Ext: EXT

Page Count: 1/8

Day/Night: Day

Scene Description: Blanch y Álex suben al coche.

Settings: Calle del garaje

Location: Avenida del Pais Valencia, 65, Cuatretonda

Sequence:

Script Day:

Cast Members 2. Blanch 4. Álex		
		Vehicles Coche de Blanch operativo
Notes Asegurarse que el coche tenga		

Scene #: 21

Breakdown Sheet

Sheet #: 21

Script Page: 9

Int/Ext: INT

Page Count: 2/8

Day/Night: Day

Scene Description: Blanch y Álex yéndose en el coche.

Settings: Coche de Blanch

Location: Avenida del Pais Valencia, 65, Cuatretonda

Sequence:

Script Day:

Cast Members 2. Blanch 4. Álex		
		Vehicles Coche de Blanch operativo
Notes Asegurarse que el coche tenga		

Scene #: 18

Breakdown Sheet

Sheet #: 18

Script Page: 8

Int/Ext: INT

Page Count: 1

Day/Night: Day

Scene Description: Dídac vuelve al garaje con Álex.

Settings: Garaje

Location: Avenida del Pais Valencia, 65, Cuatretonda

Sequence:

Script Day:

Cast Members 1. Dídac 2. Blanch 4. Álex		Props Libreta Blanch atrezzada PC portátil Blanch operativo Rotulador negro
		Vehicles Coche no operativo
Set Dressing Almohada Cajas de cartón x8 Cama Colchón Mesa x2 Reloj de pared operativo		
Notes Aparecen dos Dídac, el del Avisar informático para software		

Set Dressing

Silla x2

Sábana

Scene #: 8

Breakdown Sheet

Sheet #: 8

Script Page: 3

Int/Ext: INT

Page Count: 1/8

Day/Night: Day

Scene Description: Dídac despierta en el garaje de Blanch.

Settings: Garaje

Location: Avenida del Pais Valencia, 65, Cuatretonda

Sequence:

Script Day:

Cast Members 1. Dídac 2. Blanch		Props PC portátil Blanch operativo
		Vehicles Coche no operativo
		Makeup/Hair Pelo recién levantado
Set Dressing Almohada Cajas de cartón x8 Cama Chaqueta Dídac Colchón Mesa x2		
Notes Avisar informático para software		

Set Dressing

Reloj de pared operativo

Silla x2

Sábana

Scene #: 10

Breakdown Sheet

Sheet #: 10

Script Page: 4

Int/Ext: INT

Page Count: 4/8

Day/Night: Day

Scene Description: Blanch y Dídac conversando en el garaje.

Settings: Garaje

Location: Avenida del Pais Valencia, 65, Cuatretonda

Sequence:

Script Day:

Cast Members 1. Dídac 2. Blanch		Props PC portátil Blanch operativo
		Vehicles Coche no operativo
Set Dressing Almohada Cajas de cartón x8 Cama Chaqueta Dídac Colchón Mesa x2		Makeup/Hair Pelo recién levantado
Notes Avisar informático para software		

Set Dressing

Reloj de pared operativo

Silla x2

Sábana

Scene #: 13

Sheet #: 13

Breakdown Sheet

Script Page: 4

Int/Ext: INT

Page Count: 3

Day/Night: Day

Scene Description: Blanch y Dídac conversan en el garaje acerca de "las puertas".

Settings: Garaje

Location: Avenida del Pais Valencia, 65, Cuatretonda

Sequence:

Script Day:

Cast Members 1. Dídac 2. Blanch		Props Chaqueta Dídac Libreta Blanch atrezzada PC portátil Blanch operativo Rotulador negro
		Vehicles Coche no operativo
Set Dressing Almohada Cajas de cartón x8 Cama Colchón Mesa x2 Reloj de pared operativo		
Notes Avisar informático para software Cuando Dídac se viste, se arregla Dibujo terminado de "las puertas" Recordar atrezzar libreta y dejar		

Set Dressing

Silla x2

Sábana

Shoot Day # 3 viernes 19 de abril de 2013

Scene #: 2

Sheet #: 2

Breakdown Sheet

Script Page: 1

Int/Ext: EXT

Page Count: 2/8

Day/Night: Day

Scene Description: Dídac espera al técnico electricista.

Settings: Centro comercial

Location: Nuevo Centro, Avenida Pio XII, 2, Valencia

Sequence:

Script Day:

Cast Members	Background Actors	Props
1.Dídac 3.Técnico electricista	Hombres x3 Mujeres x2	Bolsa atrezzada
Notes Ver que haya un banco en la		

Scene #: 4

Breakdown Sheet

Sheet #: 4

Script Page: 2

Int/Ext: EXT

Page Count: 1/8

Day/Night: Day

Scene Description: Dídac retrocede al momento en que sigue al técnico electricista.

Settings: Centro comercial

Location: Nuevo Centro, Avenida Pio XII, 2, Valencia

Sequence:

Script Day:

Cast Members 1. Dídac 3. Técnico electricista	Background Actors Hombres x3 Mujeres x2	Props Bolsa atrezzada Móvil de Dídac operativo

Scene #: 3

Breakdown Sheet

Sheet #: 3

Script Page: 1

Int/Ext: INT

Page Count: 3/8

Day/Night: Day

Scene Description: Dídac y el técnico electricista hablan en el baño.

Settings: Baño público

Location: Nuevo Centro, Avenida Pio XII, 2, Valencia

Sequence:

Script Day:

Cast Members 1.Dídac 3. Técnico electricista		Props Bolsa atrezzada Pistola de atrezzo
Notes Avisar de que se llevarán armas Ver que haya una pila Ver que hayan baños de pie		

Scene #: 5

Breakdown Sheet

Sheet #: 5

Script Page: 2

Int/Ext: INT

Page Count: 3/8

Day/Night: Day

Scene Description: Dídac vuelve a entrar en el baño con el electricista.

Settings: Baño público

Location: Nuevo Centro, Avenida Pio XII, 2, Valencia

Sequence:

Script Day:

Cast Members		Props
1.Dídac 3. Técnico electricista		Bolsa atrezzada
Notes Ver que haya enchufe del Ver que haya secador Ver que haya una pila Ver que hayan baños de pie		

Shoot Day # 4 domingo 21 de abril de 2013

Scene #: 1

Sheet #: 1

Breakdown Sheet

Script Page: 1

Int/Ext: INT

Page Count: 4/8

Day/Night: Day

Scene Description: Dídac se despierta y analiza la pizarra.

Settings: Casa de Dídac y Blanch - Habitación.

Location: Calle Alameda, 7, Utiel

Sequence:

Script Day:

<p>Cast Members 1.Dídac 2.Blanch</p>		<p>Props Papel para escribir Rotulador negro</p>
		<p>Makeup/Hair Pelo recién levantado</p>
<p>Set Dressing Chinchetas Foto de bomba con temporizador Foto de Álex Foto del técnico electricista Hilos de lana azules Hilos de lana rojos</p>		<p>Special Equipment Travelling</p>
<p>Notes Recordar preparar fotos Recordar preparar papeles Recordar preparar planos</p>		

Set Dressing

Mesa escritorio atrezzada

Papeles con anotaciones x5

Pizarra de corcho 2x1

Plano baños centro comercial

Plano plaza centro comercial

Silla escritorio

Set Dressing

Sofá

Scene #: 7

Breakdown Sheet

Sheet #: 7

Script Page: 3

Int/Ext: INT

Page Count: 3/8

Day/Night: Day

Scene Description: Blanch está comiendo y aparece Dídac agotado.

Settings: Casa de Dídac y Blanch - Comedor

Location: Calle Alameda, 7, Utiel

Sequence:

Script Day:

Cast Members 1. Dídac 2. Blanch		Props Sándwich de pavo
		Makeup/Hair Ojeras Rostro pálido Sudor
Set Dressing Botella de agua Mesa comedor Plato para la comida Sillas comedor x4 Televisión operativa Vaso de cristal		
Notes Llevar ingredientes sándwich x5 Ver cómo reproducir la pieza en la		

Shoot Day # 5 sábado 27 de abril de 2013

Scene #: 6

Sheet #: 6

Breakdown Sheet

Script Page: 2

Int/Ext: EXT

Page Count: 6/8

Day/Night: Day

Scene Description: Persiguen a Dídac por las calles.

Settings: Calles de la persecución

Location: Barrio del Carmen

Sequence:

Script Day:

<p>Cast Members 1.Dídac</p>	<p>Background Actors Hombres de La Compañía x4</p>	<p>Props Pistola de La Compañía</p>
		<p>Vehicles Coche monovolumen</p>
		<p>Makeup/Hair Ojeras Rostro pálido Sudor</p>
<p>Notes Asegurarse de que haya un portal Asegurarse que el coche tenga Avisar de que se llevarán armas Grabar el mismo plano de la Un extra con carnet de conducir</p>		<p>Sound Ruido de Dídac</p>

Shoot Day # 6 martes 30 de abril de 2013

Scene #: 12

Sheet #: 12

Breakdown Sheet

Script Page: 4

Int/Ext: EXT

Page Count: 1/8

Day/Night: Day

Scene Description: Dídac corriendo al salir del café.

Settings: Calle de la cafetería

Location: Paseo de la Alameda, 54, Valencia

Sequence: Flashback

Script Day:

Cast Members 1.Dídac		

Scene #: 17

Breakdown Sheet

Sheet #: 17

Script Page: 7

Int/Ext: EXT

Page Count: 5/8

Day/Night: Day

Scene Description: Dídac habla con Álex y aparecen los hombres de La Compañía.

Settings: Calle de la cafetería

Location: Paseo de la Alameda, 54, Valencia

Sequence:

Script Day:

Cast Members	Background Actors	
1.Dídac 4.Álex 6.Tasio	Hombres de La Compañía x2	
Notes Los hombres de La Compañía		

Scene #: 9

Breakdown Sheet

Sheet #: 9

Script Page: 3

Int/Ext: INT

Page Count: 1/8

Day/Night: Day

Scene Description: Flashback Dídac en la cafetería.

Settings: Cafetería

Location: Paseo de la Alameda, 54, Valencia

Sequence: Flashback

Script Day:

Cast Members		Props
1. Dídac 4. Álex 5. Camarera		Café caliente
Set Dressing Azúcar de sobre Cucharilla Mesas cafetería Plato para café Servilletero Sillas cafetería		
Notes El café, descafeinado.		

Set Dressing

Taza de café

Scene #: 14

Breakdown Sheet

Sheet #: 14

Script Page: 6

Int/Ext: INT

Page Count: 4/8

Day/Night: Day

Scene Description: Dídac vuelve a la cafetería para cambiar las cosas.

Settings: Cafetería

Location: Paseo de la Alameda, 54, Valencia

Sequence:

Script Day:

Cast Members		Props
1. Dídac 4. Álex 5. Camarera		Café caliente
Set Dressing Azúcar de sobre Cucharilla Mesas cafetería Plato para café Servilletero Sillas cafetería		
Notes El café, descafeinado.		

Set Dressing

Taza de café

Scene #: 11

Breakdown Sheet

Sheet #: 11

Script Page: 4

Int/Ext: INT

Page Count: 1/8

Day/Night: Day

Scene Description: Dídac se bebe el café y se marea.

Settings: Cafetería

Location: Paseo de la Alameda, 54, Valencia

Sequence: Flashback

Script Day:

Cast Members	Background Actors	Props
1. Dídac 5. Camarera	Hombres de La Compañía x2	Café caliente
Set Dressing Azúcar de sobre Cucharilla Mesas cafetería Plato para café Servilletero Sillas cafetería		
Notes El café, descafeinado.		

Set Dressing

Taza de café

Scene #: 15

Breakdown Sheet

Sheet #: 15

Script Page: 7

Int/Ext: INT

Page Count: 1/8

Day/Night: Day

Scene Description: Dídac contempla un flashforward de lo que va a pasar.

Settings: Cafetería

Location: Paseo de la Alameda, 54, Valencia

Sequence: Flashforward

Script Day:

Cast Members	Background Actors	Props
1.Dídac	Hombres de La Compañía x2	Café caliente
Set Dressing Azúcar de sobre Cucharilla Mesas cafetería Plato para café Servilletero Sillas cafetería		
Notes El café, descafeinado.		

Set Dressing

Taza de café

Scene #: 16

Breakdown Sheet

Sheet #: 16

Script Page: 7

Int/Ext: INT

Page Count: 1/8

Day/Night: Day

Scene Description: Dídac reduce a los dos hombres de La Compañía y se marcha.

Settings: Cafetería

Location: Paseo de la Alameda, 54, Valencia

Sequence:

Script Day:

Cast Members	Background Actors	Props
1.Dídac	Hombres de La Compañía x2	Billete de 10 euros Café caliente
Set Dressing Azúcar de sobre Cucharilla Mesas cafetería Plato para café Servilletero Sillas cafetería		
Notes El café, descafeinado.		

Set Dressing

Taza de café

b) PLAN DE TRABAJO

Scheduled				
Sheet #: 20 4/8 pgs	Scenes: 20	INT	Garaje Aparecen los hombres de La Compañía.	Day 1,6
Sheet #: 22 6/8 pgs	Scenes: 22	INT	Garaje Dídac reduce a los hombres de La Compañía.	Day 1,6
End Day # 1 viernes 12 de abril de 2013 -- Total Pages: 1 2/8				
Sheet #: 19 1/8 pgs	Scenes: 19	EXT	Calle del garaje Blanch y Álex suben al coche.	Day 2,4
Sheet #: 21 2/8 pgs	Scenes: 21	INT	Coche de Blanch Blanch y Álex yéndose en el coche.	Day 2,4
Sheet #: 18 1 pgs	Scenes: 18	INT	Garaje Dídac vuelve al garaje con Álex.	Day 1,2,4
Sheet #: 8 1/8 pgs	Scenes: 8	INT	Garaje Dídac despierta en el garaje de Blanch.	Day 1,2
Sheet #: 10 4/8 pgs	Scenes: 10	INT	Garaje Blanch y Dídac conversando en el garaje.	Day 1,2
Sheet #: 13 3 pgs	Scenes: 13	INT	Garaje Blanch y Dídac conversan en el garaje acerca de "las puer	Day 1,2
End Day # 2 sábado 13 de abril de 2013 -- Total Pages: 5				
Sheet #: 2 2/8 pgs	Scenes: 2	EXT	Centro comercial Dídac espera al técnico electricista.	Day 1,3
Sheet #: 4 1/8 pgs	Scenes: 4	EXT	Centro comercial Dídac retrocede al momento en que sigue al técnico electri	Day 1,3
Sheet #: 3 3/8 pgs	Scenes: 3	INT	Baño público Dídac y el técnico electricista hablan en el baño.	Day 1,3
Sheet #: 5 3/8 pgs	Scenes: 5	INT	Baño público Dídac vuelve a entrar en el baño con el electricista.	Day 1,3
End Day # 3 viernes 19 de abril de 2013 -- Total Pages: 1 1/8				
Sheet #: 1 4/8 pgs	Scenes: 1	INT	Casa de Dídac y Blanch - Habitación. Dídac se despierta y analiza la pizarra.	Day 1,2
Sheet #: 7 3/8 pgs	Scenes: 7	INT	Casa de Dídac y Blanch - Comedor Blanch está comiendo y aparece Dídac agotado.	Day 1,2
End Day # 4 domingo 21 de abril de 2013 -- Total Pages: 7/8				
Sheet #: 6 6/8 pgs	Scenes: 6	EXT	Calles de la persecución Persiguen a Dídac por las calles.	Day 1
End Day # 5 sábado 27 de abril de 2013 -- Total Pages: 6/8				

Sheet #: 12 1/8 pgs	Scenes: 12	EXT	Calle de la cafetería Dídac corriendo al salir del café.	Day	1
Sheet #: 17 5/8 pgs	Scenes: 17	EXT	Calle de la cafetería Dídac habla con Álex y aparecen los hombres de La Comp	Day	1, 4, 6
Sheet #: 9 1/8 pgs	Scenes: 9	INT	Cafetería Flashback Dídac en la cafetería.	Day	1, 4, 5
Sheet #: 14 4/8 pgs	Scenes: 14	INT	Cafetería Dídac vuelve a la cafetería para cambiar las cosas.	Day	1, 4, 5
Sheet #: 11 1/8 pgs	Scenes: 11	INT	Cafetería Dídac se bebe el café y se marea.	Day	1, 5
Sheet #: 15 1/8 pgs	Scenes: 15	INT	Cafetería Dídac contempla un flashforward de lo que va a pasar.	Day	1
Sheet #: 16 1/8 pgs	Scenes: 16	INT	Cafetería Dídac reduce a los dos hombres de La Compañía y se mar	Day	1

End Day # 6 martes 30 de abril de 2013 -- Total Pages: 1 6/8

c) FICHAS DE LOCALIZACIONES

FICHA DE LOCALIZACIONES

TÍTULO: Reverse chain	
LUGAR: Garaje privado	
DECORADO: INT. Garaje EXT. Calle (Coche) INT. Coche de Blanch	
DIRECCIÓN: Avenida del País Valencià, nº 65. CP 46837 Quatretonda, Valencia.	
CONTACTO: Genís Benavent	
DATOS DE CONTACTO: Teléfono: 615 914 583 Correo electrónico: benoltgen@alumnos.uchceu.es	
SINOPSIS: Es el lugar donde se refugian Blanch y Dídac.	
SECUENCIAS: 8, 10, 13, 18, 19, 20, 21, 22.	
CARACTERÍSTICAS	
PUNTOS DE CONEXIÓN A RED: Distintos enchufes (13) distribuidos por las estancias del garaje, suficientes para conectar todo el material eléctrico necesario. Ninguno de los enchufes se encuentra en la estancia en la que se va a realizar la grabación por lo que será necesario el uso de varios alargadores.	
POTENCIA POSIBLE: 6.500 W	POTENCIA NECESARIA: 4.600 W
CONDICIONES DEL ESPACIO: Espacio amplio en el que caben sin problema todas las personas necesarias del equipo y el material. Cuenta con un cuarto de baño y una zona de descanso. Buena iluminación natural.	

ASPECTOS DE SONIDO:

Espacio relativamente aislado y con pocas probabilidades de contaminación acústica del exterior. Los problemas que pueden surgir de sonido son: Reverberación debido a la amplitud del espacio, una ventana que hace ruido cuando hay mucho viento y una tubería que hace ruido al ser utilizada por un vecino.

PERMISOS:

Contactar con el responsable asignado.

OBSERVACIONES:

Garaje particular muy desordenado, se tiene que hacer una recogida y limpieza necesaria antes del rodaje.

Se encuentra alejado, por lo que es necesario transportar al equipo y a los actores si así lo necesitan.

Mucho sitio para aparcar.

MAPA DE LA LOCALIZACIÓN



FOTOGRAFÍAS DE LA LOCALIZACIÓN



FICHA DE LOCALIZACIONES

TÍTULO: Reverse chain	
LUGAR: Bar-Restaurante “A la luna”	
DECORADO: INT. Café EXT. Calles	
DIRECCIÓN: Paseo de la Alameda, 54. CP 46023 Valencia.	
CONTACTO: José Luis Maluenda	
DATOS DE CONTACTO: Teléfono: 96 328 55 78 Correo electrónico: info@alalunarestaurante.es	
SINOPSIS: Cafetería donde tienden la trampa al protagonista.	
SECUENCIA: 9, 11, 12, 14, 15, 16, 17.	
CARACTERÍSTICAS	
PUNTOS DE CONEXIÓN A RED: Enchufes repartidos a lo largo del restaurante. Es necesario llevar alargadores y <i>ladrones</i> para las tomas de luz.	
POTENCIA POSIBLE: No llevaremos iluminación.	POTENCIA NECESARIA: No llevaremos iluminación.
CONDICIONES DE ESPACIO: Espacio reservado para el rodaje. La superficie es amplia y permite que el equipo trabaje cómodamente y sin problemas. Dispone de baño por si se requiere de su uso y posee una pared transparente para los planos exteriores.	
ASPECTOS DE SONIDO: Buena acústica, pero tener en cuenta posible contaminación proveniente de la calle (ruidos de coches, gente, etc.)	
PERMISOS: Contactar con el responsable asignado.	

FOTOGRAFÍAS DE LA LOCALIZACIÓN:





FICHA DE LOCALIZACIONES

TÍTULO: Reverse chain	
LUGAR: Calles de la ciudad	
DECORADO: EXT. Calles	
DIRECCIONES: Calle Entenza, Calle Vergara Calle Frigola Calle del Reloj Viejo Calle Bany Pavesos Plaza Navarros CP 46003, Valencia.	
CONTACTO: Pepa Jordá (Valencia Film Office)	
DATOS DE CONTACTO: Teléfono: 96 339 03 90 Correo electrónico: media-pj@turisvalencia.es	
SINOPSIS: Calles donde Dídac es perseguido.	
SECUENCIA: 6.	
CARACTERÍSTICAS	
PUNTOS DE CONEXIÓN A RED: No hay.	
POTENCIA POSIBLE: No es necesario.	POTENCIA NECESARIA: No es necesario.
CONDICIONES DE ESPACIO: Algunas calles son algo estrechas, por lo que únicamente debe de estar el equipo técnico necesario. Para rodar es condición no ocupar espacio público fijo ni interrumpir el tráfico ni el paso de transeúntes	
ASPECTOS DE SONIDO: La secuencia se graba sin sonido.	
PERMISOS: Valencia Film Office. No ocupar espacio público fijo ni interrumpir el tráfico ni el paso de transeúntes.	

OBSERVACIONES:

Se trata de una serie de localizaciones del Barrio del Carmen, en Valencia. Muchas de sus calles son estrechas y por ello únicamente debe de estar el equipo técnico necesario. Uno de los requisitos del permiso obtenido es no interferir en el tráfico ni en los viandantes, al igual que no ocupar espacio público fijo.

Como la secuencia se graba sin sonido, la contaminación acústica no resulta inconveniente.

Es recomendable acudir con los mínimos coches posibles debido a la dificultad para aparcar en la calle, aunque si se prefiere, en los alrededores hay parkings donde poder dejar el vehículo.

MAPA DE LAS LOCALIZACIONES:

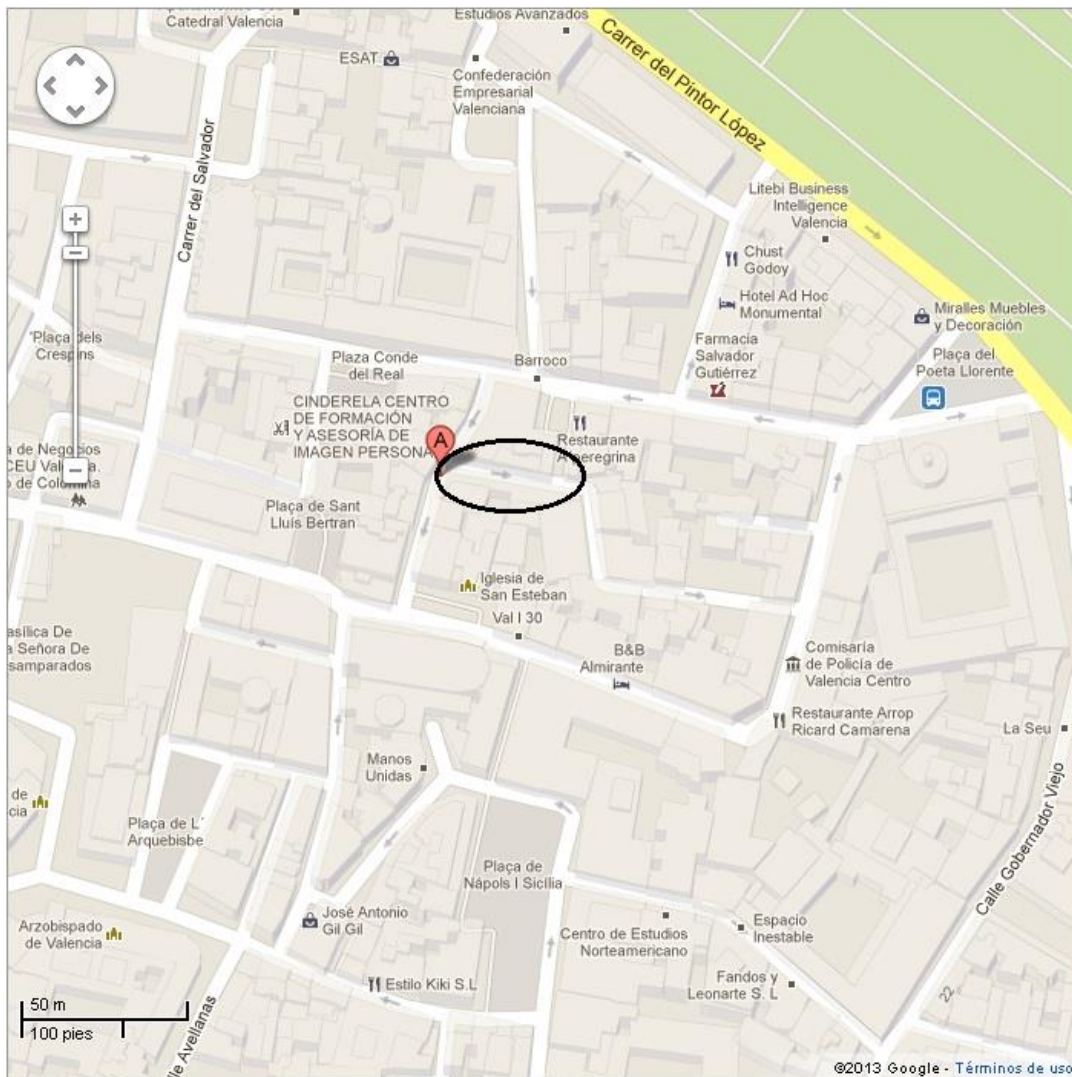

CALLE ENTENZA

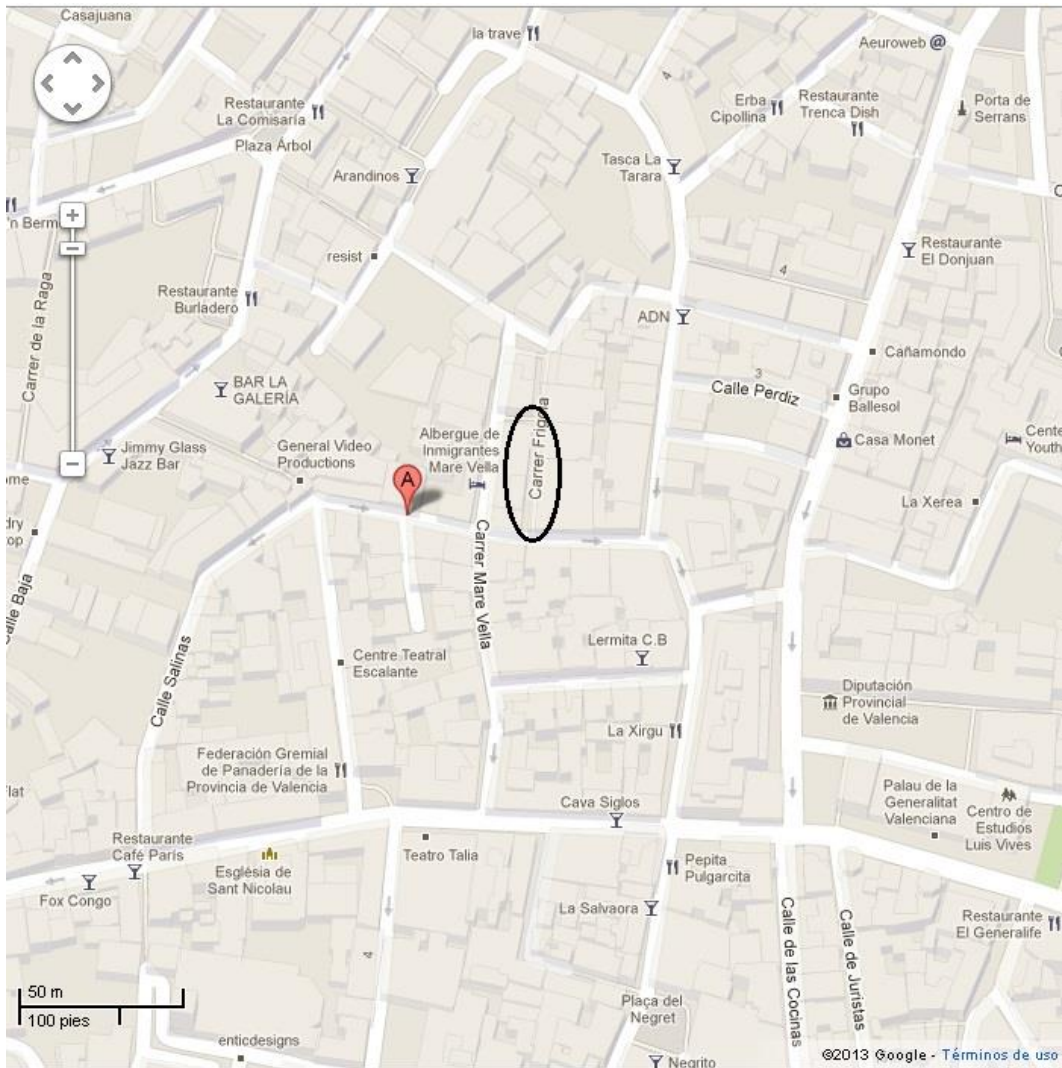

CALLE FRIGOLA

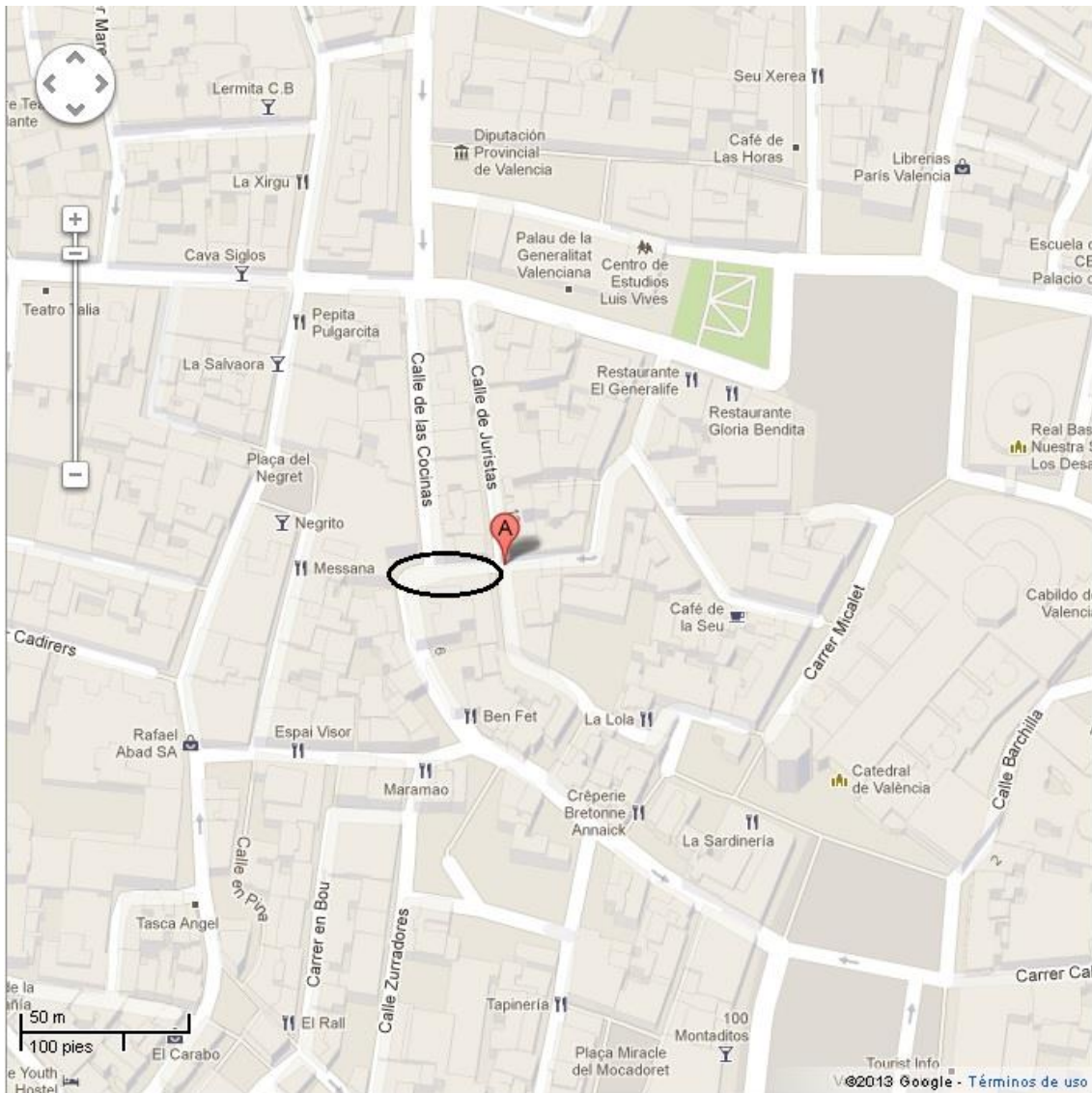

CALLE DEL RELOJ VIEJO

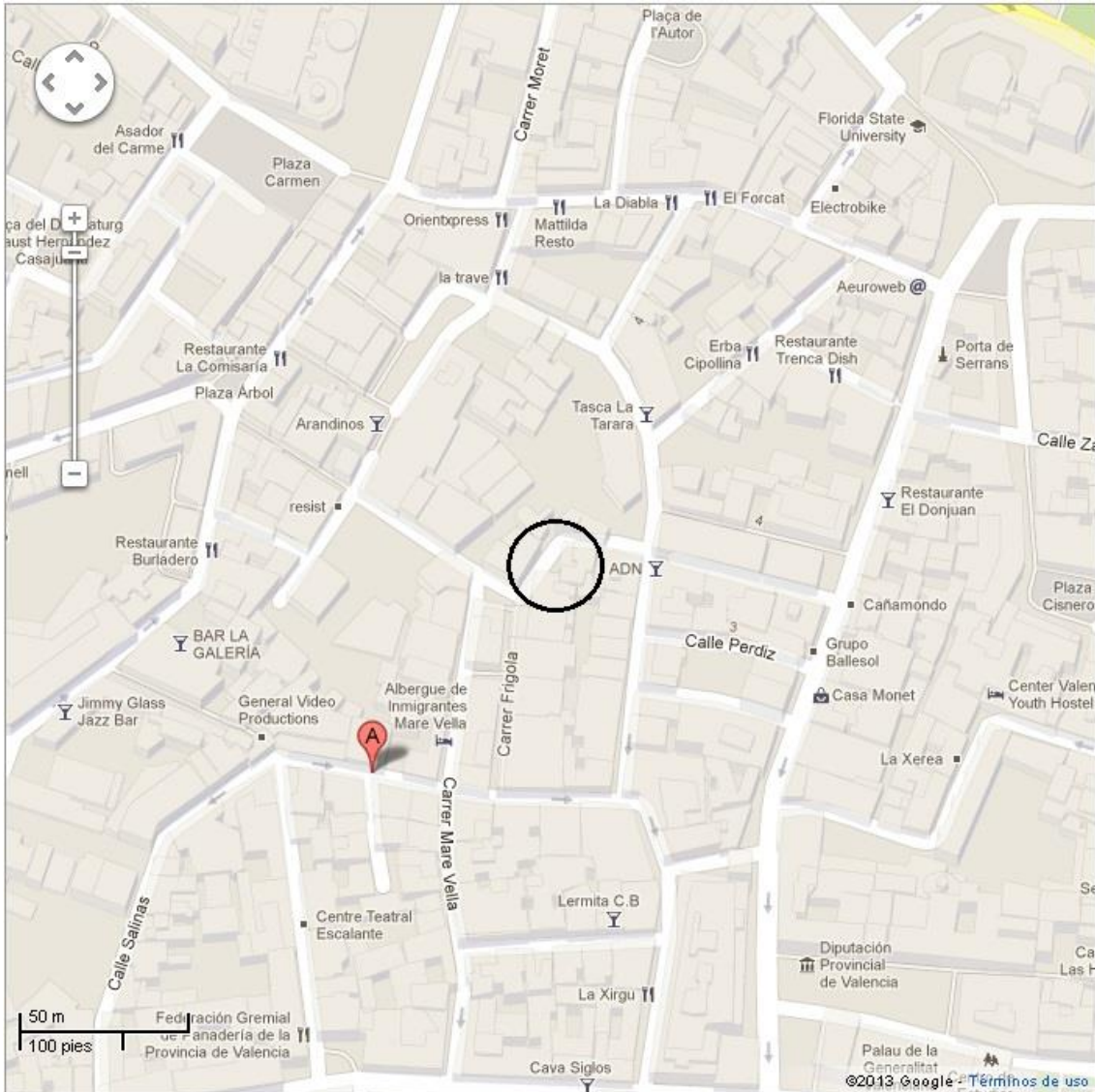

PLAZA NAVARROS

FOTOGRAFÍAS DE LAS LOCALIZACIONES:





FICHA DE LOCALIZACIONES

TÍTULO: Reverse chain	
LUGAR: Casa particular	
DECORADO: INT. Casa de Dídac y Blanch	
DIRECCIÓN: Calle Alameda, 7. CP 46300 Utiel, Valencia.	
CONTACTO: Cristina Cervera	
DATOS DE CONTACTO: Teléfono: 678 401 238	
SINOPSIS: La casa donde vive la pareja protagonista.	
SECUENCIA: 1, 7.	
CARACTERÍSTICAS	
PUNTOS DE CONEXIÓN A RED: Distintos enchufes repartidos a lo largo del comedor, aunque sería oportuno tener <i>ladrones</i> para los enchufes. Para la habitación será necesario disponer de alargadores.	
POTENCIA POSIBLE: 6.500 W	POTENCIA NECESARIA: 2.400 W
CONDICIONES DE ESPACIO: Espacio acondicionado. Posibilidad de desplazar el mobiliario si se requiere siempre y cuando al finalizar se deje en las condiciones iniciales. Dispone de una buena iluminación natural, baño para el equipo y espacio amplio en el que caben todo el equipo y el material.	
ASPECTOS DE SONIDO: Buena acústica, pero tener en cuenta posible contaminación proveniente de la calle (ruidos de coches, gente, etc.)	
PERMISOS: Contactar con el responsable asignado.	

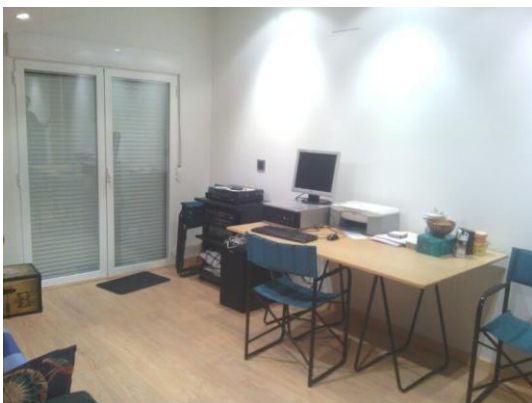

FICHA DE LOCALIZACIONES

TÍTULO: Reverse chain	
LUGAR: Centro comercial “Nuevo Centro”	
DECORADO: EXT. Centro comercial INT. Baño público	
DIRECCIÓN: Avenida Pío XII, nº2. CP 46009 Valencia.	
CONTACTO: David	
DATOS DE CONTACTO:	
Teléfono: 96 347 16 42	
SINOPSIS: Centro comercial donde Dídac intenta detener al electricista.	
SECUENCIA: 2, 3, 4, 5.	
CARACTERÍSTICAS	
PUNTOS DE CONEXIÓN A RED: El cuarto de baño dispone de una toma de corriente.	
POTENCIA POSIBLE: No es necesario llevar iluminación.	POTENCIA NECESARIA: No es necesario llevar iluminación.
CONDICIONES DE ESPACIO: Espacio amplio. Intentar llevar el mínimo material posible y no interferir con los clientes que pasen por allí.	
ASPECTOS DE SONIDO: Tener en cuenta el ruido ambiente y de las tiendas de alrededor. Imposibilidad de grabar el sonido en el cuarto de baño debido al hilo musical del mismo.	
PERMISOS: Contactar con el responsable asignado.	
OBSERVACIONES: Se trata de un centro comercial, con una buena afluencia de gente. Por ello, la fecha más apropiada para grabar sería un lunes por la mañana, que es cuando menos gente hay y mejor se podrá trabajar debido a que no interferiremos en la actividad de los	

clientes.

Cerca de la localización hay un solar donde aparcar los coches, además de que cerca de la parada de metro de Campanar hay suficiente espacio para aparcar.

Si se prefiere, el local dispone de parking.

MAPA DE LA LOCALIZACIÓN:



FOTOGRAFÍAS DE LA LOCALIZACIÓN:





d) GESTIÓN DE PERMISOS DE GRABACIÓN

ACTORES:

Marco Huertas Fernández: Dídac

Ramón Orozco Mora: Blanch

Elena Climent Ortiz: Álex

Ignacio Bort Pardo: Tasio

Lucas Gotor Vilanova: Hombre de la Compañía #1

Jesús M^a Benavent Ferrando: Hombre de la Compañía #2

Miguel Sánchez Sada: Hombre de la Compañía #3

Gabriel de la Fuente Aláez: Hombre de la Compañía #4

Genís Benavent Oltra: Hombre de la Compañía #5

Diana Milena Orobio Candelo: Camarera

David Montés Roch: Hombre tatuado



CEU
Universidad
Cardenal Herrera

En Quatrebanda, a 12 de abril 2013

Petición: Derechos de imagen.

Por el presente, Marco Huertas Idez, mayor
de edad, con N.I.F. núm. 29214011-D, con domicilio en
C/Impresora Lambert 14-20 (Valencia)

MANIFIESTO:

Que por el presente escrito DOY MI AUTORIZACIÓN Y CONSENTIMIENTO plenos a fin de que por parte del grupo de trabajo compuesto por estudiantes de 4º de Comunicación Audiovisual, que están realizando un cortometraje con el título provisional "Reverse Chain", perteneciente al Trabajo de Fin de Grado de la Universidad CEU – Cardenal Herrera, se pueda proceder a la difusión pública del mismo, por cualquier medio y formato, entre ellos y sin perjuicio de otros nombrados, la radio y televisión en todos los sistemas (digital terrestre, cable, satélite, de pago o abierta y gratuita, etc.), distribución en video doméstico, DVD, CD, internet y otros sistemas conocidos y por conocer, para todo el mundo y por el plazo máximo que otorga la ley, de toda o parte de la grabación realizada el día de la fecha en:

Quatrebanda 12-4-2013

Incluso cediendo las imágenes grabadas para su uso por terceros a efectos de su difusión, con la condición de que se identifique de forma clara que dichas imágenes forman parte del proyecto mencionado con anterioridad.

Y para que conste, suscribo el presente documento en el lugar y fecha indicados en el encabezamiento.

Fdo.



CEU
Universidad
Cardenal Herrera

En Quatrebores, a 13 de abril de 2013
Petición: Derechos de imagen.

Por el presente, Marco Huetos Fernández, mayor
de edad, con N.I.F. núm. 29214011-D, con domicilio en
C/ Impresor Lambert 14-20, Valencia

MANIFIESTO:

Que por el presente escrito DOY MI AUTORIZACIÓN Y CONSENTIMIENTO plenos a fin de que por parte del grupo de trabajo compuesto por estudiantes de 4º de Comunicación Audiovisual, que están realizando un cortometraje con el título provisional "Reverse Chain", perteneciente al Trabajo de Fin de Grado de la Universidad CEU – Cardenal Herrera, se pueda proceder a la difusión pública del mismo, por cualquier medio y formato, entre ellos y sin perjuicio de otros nombrados, la radio y televisión en todos los sistemas (digital terrestre, cable, satélite, de pago o abierta y gratuita, etc.), distribución en video doméstico, DVD, CD, internet y otros sistemas conocidos y por conocer, para todo el mundo y por el plazo máximo que otorga la ley, de toda o parte de la grabación realizada el día de la fecha en:

13 - 4 - 2013

Incluso cediendo las imágenes grabadas para su uso por terceros a efectos de su difusión, con la condición de que se identifique de forma clara que dichas imágenes forman parte del proyecto mencionado con anterioridad.

Y para que conste, suscribo el presente documento en el lugar y fecha indicados en el encabezamiento.

Fdo.



CEU
Universidad
Cardenal Herrera

En Valencia, a 19 de abril de 2013
Petición: Derechos de imagen.

Por el presente, Marco Huertas Fernández, mayor
de edad, con N.I.F. núm. 29214011-0, con domicilio en
C/ Impresor Lambert 14-20 (Valencia)

MANIFIESTO:

Que por el presente escrito DOY MI AUTORIZACIÓN Y CONSENTIMIENTO plenos a fin de que por parte del grupo de trabajo compuesto por estudiantes de 4º de Comunicación Audiovisual, que están realizando un cortometraje con el título provisional "Reverse Chain", perteneciente al Trabajo de Fin de Grado de la Universidad CEU – Cardenal Herrera, se pueda proceder a la difusión pública del mismo, por cualquier medio y formato, entre ellos y sin perjuicio de otros nombrados, la radio y televisión en todos los sistemas (digital terrestre, cable, satélite, de pago o abierta y gratuita, etc.), distribución en video doméstico, DVD, CD, internet y otros sistemas conocidos y por conocer, para todo el mundo y por el plazo máximo que otorga la ley, de toda o parte de la grabación realizada el día de la fecha en:

19-4-2013

Incluso cediendo las imágenes grabadas para su uso por terceros a efectos de su difusión, con la condición de que se identifique de forma clara que dichas imágenes forman parte del proyecto mencionado con anterioridad.

Y para que conste, suscribo el presente documento en el lugar y fecha indicados en el encabezamiento.

Fdo.



CEU
Universidad
Cardenal Herrera

En Vh'el, a 21 de abril de 2013
Petición: Derechos de imagen.

Por el presente, Marco Huertas Fernández, mayor
de edad, con N.I.F. núm. 79214011-D, con domicilio en
C/Impresor Lambert 14-20 (Valencia)

MANIFIESTO:

Que por el presente escrito DOY MI AUTORIZACIÓN Y CONSENTIMIENTO plenos a fin de que por parte del grupo de trabajo compuesto por estudiantes de 4º de Comunicación Audiovisual, que están realizando un cortometraje con el título provisional "Reverse Chain", perteneciente al Trabajo de Fin de Grado de la Universidad CEU – Cardenal Herrera, se pueda proceder a la difusión pública del mismo, por cualquier medio y formato, entre ellos y sin perjuicio de otros nombrados, la radio y televisión en todos los sistemas (digital terrestre, cable, satélite, de pago o abierta y gratuita, etc.), distribución en video doméstico, DVD, CD, internet y otros sistemas conocidos y por conocer, para todo el mundo y por el plazo máximo que otorga la ley, de toda o parte de la grabación realizada el día de la fecha en:

21 - 4 - 2013

Incluso cediendo las imágenes grabadas para su uso por terceros a efectos de su difusión, con la condición de que se identifique de forma clara que dichas imágenes forman parte del proyecto mencionado con anterioridad.

Y para que conste, suscribo el presente documento en el lugar y fecha indicados en el encabezamiento.

Fdo.



CEU
Universidad
Cardenal Herrera

En Valencia, a 27 de abril de 2013
Petición: Derechos de imagen.

Por el presente, Marco Huertas Fernández, mayor
de edad, con N.I.F. núm. 29216011-D, con domicilio en
C/ Impresor Cambot, 14-20 (Valencia)

MANIFIESTO:

Que por el presente escrito DOY MI AUTORIZACIÓN Y CONSENTIMIENTO plenos a fin de que por parte del grupo de trabajo compuesto por estudiantes de 4º de Comunicación Audiovisual, que están realizando un cortometraje con el título provisional "Reverse Chain", perteneciente al Trabajo de Fin de Grado de la Universidad CEU – Cardenal Herrera, se pueda proceder a la difusión pública del mismo, por cualquier medio y formato, entre ellos y sin perjuicio de otros nombrados, la radio y televisión en todos los sistemas (digital terrestre, cable, satélite, de pago o abierta y gratuita, etc.), distribución en video doméstico, DVD, CD, internet y otros sistemas conocidos y por conocer, para todo el mundo y por el plazo máximo que otorga la ley, de toda o parte de la grabación realizada el día de la fecha en:

27-4-2013

Incluso cediendo las imágenes grabadas para su uso por terceros a efectos de su difusión, con la condición de que se identifique de forma clara que dichas imágenes forman parte del proyecto mencionado con anterioridad.

Y para que conste, suscribo el presente documento en el lugar y fecha indicados en el encabezamiento.

Fdo.



CEU
Universidad
Cardenal Herrera

En Valencia, a 30 de abril de 2013
Petición: Derechos de imagen.

Por el presente, Marco Huertas Fernández, mayor
de edad, con N.I.F. núm. 29214011-D, con domicilio en
C/ Impresor Lambert 19-20 (Valencia)

MANIFIESTO:

Que por el presente escrito DOY MI AUTORIZACIÓN Y CONSENTIMIENTO plenos a fin de que por parte del grupo de trabajo compuesto por estudiantes de 4º de Comunicación Audiovisual, que están realizando un cortometraje con el título provisional "Reverse Chain", perteneciente al Trabajo de Fin de Grado de la Universidad CEU – Cardenal Herrera, se pueda proceder a la difusión pública del mismo, por cualquier medio y formato, entre ellos y sin perjuicio de otros nombrados, la radio y televisión en todos los sistemas (digital terrestre, cable, satélite, de pago o abierta y gratuita, etc.), distribución en video doméstico, DVD, CD, internet y otros sistemas conocidos y por conocer, para todo el mundo y por el plazo máximo que otorga la ley, de toda o parte de la grabación realizada el día de la fecha en:

30-4-2013

Incluso cediendo las imágenes grabadas para su uso por terceros a efectos de su difusión, con la condición de que se identifique de forma clara que dichas imágenes forman parte del proyecto mencionado con anterioridad.

Y para que conste, suscribo el presente documento en el lugar y fecha indicados en el encabezamiento.

Fdo.



CEU
Universidad
Cardenal Herrera

En Quatretoledo, a 13 de abril 2013

Petición: Derechos de imagen.

Por el presente, Ramón Orozco Mora, mayor
de edad, con N.I.F. núm. 73764728-A, con domicilio en
C/ Xuguer, 13 - SAB

MANIFIESTO:

Que por el presente escrito DOY MI AUTORIZACIÓN Y CONSENTIMIENTO plenos a fin de que por parte del grupo de trabajo compuesto por estudiantes de 4º de Comunicación Audiovisual, que están realizando un cortometraje con el título provisional "Reverse Chain", perteneciente al Trabajo de Fin de Grado de la Universidad CEU – Cardenal Herrera, se pueda proceder a la difusión pública del mismo, por cualquier medio y formato, entre ellos y sin perjuicio de otros nombrados, la radio y televisión en todos los sistemas (digital terrestre, cable, satélite, de pago o abierta y gratuita, etc.), distribución en video doméstico, DVD, CD, internet y otros sistemas conocidos y por conocer, para todo el mundo y por el plazo máximo que otorga la ley, de toda o parte de la grabación realizada el día de la fecha en:

13 d'Abil 2013

Incluso cediendo las imágenes grabadas para su uso por terceros a efectos de su difusión, con la condición de que se identifique de forma clara que dichas imágenes forman parte del proyecto mencionado con anterioridad.

Y para que conste, suscribo el presente documento en el lugar y fecha indicados en el encabezamiento.

Fdo.



CEU
Universidad
Cardenal Herrera

En Vtiel, a 21 de abril de 2013
Petición: Derechos de imagen.

Por el presente, Ramón Orozco Mora, mayor
de edad, con N.I.F. núm. 73764729-A, con domicilio en
c/ Xuguer, 13. S.A.D.

MANIFIESTO:

Que por el presente escrito DOY MI AUTORIZACIÓN Y CONSENTIMIENTO plenos a fin de que por parte del grupo de trabajo compuesto por estudiantes de 4º de Comunicación Audiovisual, que están realizando un cortometraje con el título provisional "Reverse Chain", perteneciente al Trabajo de Fin de Grado de la Universidad CEU – Cardenal Herrera, se pueda proceder a la difusión pública del mismo, por cualquier medio y formato, entre ellos y sin perjuicio de otros nombrados, la radio y televisión en todos los sistemas (digital terrestre, cable, satélite, de pago o abierta y gratuita, etc.), distribución en video doméstico, DVD, CD, internet y otros sistemas conocidos y por conocer, para todo el mundo y por el plazo máximo que otorga la ley, de toda o parte de la grabación realizada el día de la fecha en:

21 de abril de 2013

Incluso cediendo las imágenes grabadas para su uso por terceros a efectos de su difusión, con la condición de que se identifique de forma clara que dichas imágenes forman parte del proyecto mencionado con anterioridad.

Y para que conste, suscribo el presente documento en el lugar y fecha indicados en el encabezamiento.

Fdo.



CEU
Universidad
Cardenal Herrera

En Quatretonda, a 13 de abril 2013
Petición: Derechos de imagen.

Por el presente, Elena Climent Ortiz, mayor
de edad, con N.I.F. núm. 20454685-A, con domicilio en
Ronda Raco de Cifre 41 Castello de la Ribera

MANIFIESTO:

Que por el presente escrito DOY MI AUTORIZACIÓN Y CONSENTIMIENTO plenos a fin de que por parte del grupo de trabajo compuesto por estudiantes de 4º de Comunicación Audiovisual, que están realizando un cortometraje con el título provisional "Reverse Chain", perteneciente al Trabajo de Fin de Grado de la Universidad CEU – Cardenal Herrera, se pueda proceder a la difusión pública del mismo, por cualquier medio y formato, entre ellos y sin perjuicio de otros nombrados, la radio y televisión en todos los sistemas (digital terrestre, cable, satélite, de pago o abierta y gratuita, etc.), distribución en video doméstico, DVD, CD, internet y otros sistemas conocidos y por conocer, para todo el mundo y por el plazo máximo que otorga la ley, de toda o parte de la grabación realizada el día de la fecha en:

13-04-2013

Incluso cediendo las imágenes grabadas para su uso por terceros a efectos de su difusión, con la condición de que se identifique de forma clara que dichas imágenes forman parte del proyecto mencionado con anterioridad.

Y para que conste, suscribo el presente documento en el lugar y fecha indicados en el encabezamiento.

Fdo.



CEU
Universidad
Cardenal Herrera

En VALENCIA, a 30 de ABRIL de 2012
Petición: Derechos de imagen.

Por el presente, Elena Climent Ortiz, mayor
de edad, con N.I.F. núm. 20454685-A, con domicilio en
Ronda Racó de Cifre 41, Castelló de la Ribera

MANIFIESTO:

Que por el presente escrito DOY MI AUTORIZACIÓN Y CONSENTIMIENTO plenos a fin de que por parte del grupo de trabajo compuesto por estudiantes de 4º de Comunicación Audiovisual, que están realizando un cortometraje con el título provisional "Reverse Chain", perteneciente al Trabajo de Fin de Grado de la Universidad CEU – Cardenal Herrera, se pueda proceder a la difusión pública del mismo, por cualquier medio y formato, entre ellos y sin perjuicio de otros nombrados, la radio y televisión en todos los sistemas (digital terrestre, cable, satélite, de pago o abierta y gratuita, etc.), distribución en video doméstico, DVD, CD, internet y otros sistemas conocidos y por conocer, para todo el mundo y por el plazo máximo que otorga la ley, de toda o parte de la grabación realizada el día de la fecha en:

30 de abril de 2012

Incluso cediendo las imágenes grabadas para su uso por terceros a efectos de su difusión, con la condición de que se identifique de forma clara que dichas imágenes forman parte del proyecto mencionado con anterioridad.

Y para que conste, suscribo el presente documento en el lugar y fecha indicados en el encabezamiento.

Fdo.

En Quatretonda, a 12 de abril de 2013
Petición: Derechos de imagen.

Por el presente, Ignacio Borja Pardo, mayor
de edad, con N.I.F. núm. 26750807-J, con domicilio en
Av/ Giorgeta n° 24 esc 4 pta 3

MANIFIESTO:

Que por el presente escrito DOY MI AUTORIZACIÓN Y CONSENTIMIENTO plenos a fin de que por parte del grupo de trabajo compuesto por estudiantes de 4º de Comunicación Audiovisual, que están realizando un cortometraje con el título provisional "Reverse Chain", perteneciente al Trabajo de Fin de Grado de la Universidad CEU – Cardenal Herrera, se pueda proceder a la difusión pública del mismo, por cualquier medio y formato, entre ellos y sin perjuicio de otros nombrados, la radio y televisión en todos los sistemas (digital terrestre, cable, satélite, de pago o abierta y gratuita, etc.), distribución en video doméstico, DVD, CD, internet y otros sistemas conocidos y por conocer, para todo el mundo y por el plazo máximo que otorga la ley, de toda o parte de la grabación realizada el día de la fecha en:

12/04/13

Incluso cediendo las imágenes grabadas para su uso por terceros a efectos de su difusión, con la condición de que se identifique de forma clara que dichas imágenes forman parte del proyecto mencionado con anterioridad.

Y para que conste, suscribo el presente documento en el lugar y fecha indicados en el encabezamiento.

Fdo.





CEU
Universidad
Cardenal Herrera

En Valencia, a 27 de abril de 2013
Petición: Derechos de imagen.

Por el presente, Ignacio Bot Pardo, mayor
de edad, con N.I.F. núm. 26750807-J, con domicilio en
Dr. Giorgeta nº 24

MANIFIESTO:

Que por el presente escrito DOY MI AUTORIZACIÓN Y CONSENTIMIENTO plenos a fin de que por parte del grupo de trabajo compuesto por estudiantes de 4º de Comunicación Audiovisual, que están realizando un cortometraje con el título provisional "Reverse Chain", perteneciente al Trabajo de Fin de Grado de la Universidad CEU – Cardenal Herrera, se pueda proceder a la difusión pública del mismo, por cualquier medio y formato, entre ellos y sin perjuicio de otros nombrados, la radio y televisión en todos los sistemas (digital terrestre, cable, satélite, de pago o abierta y gratuita, etc.), distribución en video doméstico, DVD, CD, internet y otros sistemas conocidos y por conocer, para todo el mundo y por el plazo máximo que otorga la ley, de toda o parte de la grabación realizada el día de la fecha en:

27 de abril 2013

Incluso cediendo las imágenes grabadas para su uso por terceros a efectos de su difusión, con la condición de que se identifique de forma clara que dichas imágenes forman parte del proyecto mencionado con anterioridad.

Y para que conste, suscribo el presente documento en el lugar y fecha indicados en el encabezamiento.

Fdo.



CEU
Universidad
Cardenal Herrera

En VACCENSES, a 30 de Abril de 2012
Petición: Derechos de imagen.

Por el presente, Ignacio Borja Pardo, mayor
de edad, con N.I.F. núm. 26750907-J, con domicilio en
Av/ Gregoriana nº 24

MANIFIESTO:

Que por el presente escrito DOY MI AUTORIZACIÓN Y CONSENTIMIENTO plenos a fin de que por parte del grupo de trabajo compuesto por estudiantes de 4º de Comunicación Audiovisual, que están realizando un cortometraje con el título provisional "Reverse Chain", perteneciente al Trabajo de Fin de Grado de la Universidad CEU – Cardenal Herrera, se pueda proceder a la difusión pública del mismo, por cualquier medio y formato, entre ellos y sin perjuicio de otros nombrados, la radio y televisión en todos los sistemas (digital terrestre, cable, satélite, de pago o abierta y gratuita, etc.), distribución en video doméstico, DVD, CD, internet y otros sistemas conocidos y por conocer, para todo el mundo y por el plazo máximo que otorga la ley, de toda o parte de la grabación realizada el día de la fecha en:

30 de Abril de 2012

Incluso cediendo las imágenes grabadas para su uso por terceros a efectos de su difusión, con la condición de que se identifique de forma clara que dichas imágenes forman parte del proyecto mencionado con anterioridad.

Y para que conste, suscribo el presente documento en el lugar y fecha indicados en el encabezamiento.

Fdo.

I. Borja Pardo



CEU
Universidad
Cardenal Herrera

En Quatetonda, a 12 de abril de 2013
Petición: Derechos de imagen.

Por el presente, Lucas Góter Vilanova, mayor
de edad, con N.I.F. núm. 292127500, con domicilio en
AV. Maestro Rodrigo 11

MANIFIESTO:

Que por el presente escrito DOY MI AUTORIZACIÓN Y CONSENTIMIENTO plenos a fin de que por parte del grupo de trabajo compuesto por estudiantes de 4º de Comunicación Audiovisual, que están realizando un cortometraje con el título provisional "Reverse Chain", perteneciente al Trabajo de Fin de Grado de la Universidad CEU – Cardenal Herrera, se pueda proceder a la difusión pública del mismo, por cualquier medio y formato, entre ellos y sin perjuicio de otros nombrados, la radio y televisión en todos los sistemas (digital terrestre, cable, satélite, de pago o abierta y gratuita, etc.), distribución en video doméstico, DVD, CD, internet y otros sistemas conocidos y por conocer, para todo el mundo y por el plazo máximo que otorga la ley, de toda o parte de la grabación realizada el día de la fecha en:

12 de Abril de 2013

Incluso cediendo las imágenes grabadas para su uso por terceros a efectos de su difusión, con la condición de que se identifique de forma clara que dichas imágenes forman parte del proyecto mencionado con anterioridad.

Y para que conste, suscribo el presente documento en el lugar y fecha indicados en el encabezamiento.

Fdo.



CEU
Universidad
Cardenal Herrera

En Valencia, a 27 de abril de 2013
Petición: Derechos de imagen.

Por el presente, Lucas Góter Vilanova, mayor
de edad, con N.I.F. núm. 79217750D, con domicilio en
VALENCIA - C/Maestro Rodrigo nº11 pº13B

MANIFIESTO:

Que por el presente escrito DOY MI AUTORIZACIÓN Y CONSENTIMIENTO plenos a fin de que por parte del grupo de trabajo compuesto por estudiantes de 4º de Comunicación Audiovisual, que están realizando un cortometraje con el título provisional "Reverse Chain", perteneciente al Trabajo de Fin de Grado de la Universidad CEU – Cardenal Herrera, se pueda proceder a la difusión pública del mismo, por cualquier medio y formato, entre ellos y sin perjuicio de otros nombrados, la radio y televisión en todos los sistemas (digital terrestre, cable, satélite, de pago o abierta y gratuita, etc.), distribución en video doméstico, DVD, CD, internet y otros sistemas conocidos y por conocer, para todo el mundo y por el plazo máximo que otorga la ley, de toda o parte de la grabación realizada el día de la fecha en:

27 de abril de 2013

Incluso cediendo las imágenes grabadas para su uso por terceros a efectos de su difusión, con la condición de que se identifique de forma clara que dichas imágenes forman parte del proyecto mencionado con anterioridad.

Y para que conste, suscribo el presente documento en el lugar y fecha indicados en el encabezamiento.

Fdo.



CEU
Universidad
Cardenal Herrera

En V. DIGNIDAD, a 30 de Abril de 2013
Petición: Derechos de imagen.

Por el presente, Lucas Gato Vilanova, mayor
de edad, con N.I.F. núm. 29212750 J, con domicilio en
MAESTRO RODRIGO N° 11

MANIFIESTO:

Que por el presente escrito DOY MI AUTORIZACIÓN Y CONSENTIMIENTO plenos a fin de que por parte del grupo de trabajo compuesto por estudiantes de 4º de Comunicación Audiovisual, que están realizando un cortometraje con el título provisional "Reverse Chain", perteneciente al Trabajo de Fin de Grado de la Universidad CEU – Cardenal Herrera, se pueda proceder a la difusión pública del mismo, por cualquier medio y formato, entre ellos y sin perjuicio de otros nombrados, la radio y televisión en todos los sistemas (digital terrestre, cable, satélite, de pago o abierta y gratuita, etc.), distribución en video doméstico, DVD, CD, internet y otros sistemas conocidos y por conocer, para todo el mundo y por el plazo máximo que otorga la ley, de toda o parte de la grabación realizada el día de la fecha en:

30 de Abril de 2013

Incluso cediendo las imágenes grabadas para su uso por terceros a efectos de su difusión, con la condición de que se identifique de forma clara que dichas imágenes forman parte del proyecto mencionado con anterioridad.

Y para que conste, suscribo el presente documento en el lugar y fecha indicados en el encabezamiento.

Fdo.



CEU
Universidad
Cardenal Herrera

En Quatretoada, a 12 Abril de 2013
Petición: Derechos de imagen.

Por el presente, Jesús M.º Benavent Ferrando, mayor
de edad, con N.I.F. núm. 24314051-S, con domicilio en
C/ Sant Joan 8 46837 Quatretoada

MANIFIESTO:

Que por el presente escrito DOY MI AUTORIZACIÓN Y CONSENTIMIENTO plenos a fin de que por parte del grupo de trabajo compuesto por estudiantes de 4º de Comunicación Audiovisual, que están realizando un cortometraje con el título provisional "Reverse Chain", perteneciente al Trabajo de Fin de Grado de la Universidad CEU – Cardenal Herrera, se pueda proceder a la difusión pública del mismo, por cualquier medio y formato, entre ellos y sin perjuicio de otros nombrados, la radio y televisión en todos los sistemas (digital terrestre, cable, satélite, de pago o abierta y gratuita, etc.), distribución en video doméstico, DVD, CD, internet y otros sistemas conocidos y por conocer, para todo el mundo y por el plazo máximo que otorga la ley, de toda o parte de la grabación realizada el día de la fecha en:

12 Abril 2013

Incluso cediendo las imágenes grabadas para su uso por terceros a efectos de su difusión, con la condición de que se identifique de forma clara que dichas imágenes forman parte del proyecto mencionado con anterioridad.

Y para que conste, suscribo el presente documento en el lugar y fecha indicados en el encabezamiento.

Fdo.





En Valencia, a 27 de abril de 2013
Petición: Derechos de imagen.

Por el presente, Miguel Sánchez Sado, mayor
de edad, con N.I.F. núm. 48591094Y, con domicilio en
Palencia - C/ La Llama nº 1 P.º 8 CP. 46110

MANIFIESTO:

Que por el presente escrito DOY MI AUTORIZACIÓN Y CONSENTIMIENTO plenos a fin de que por parte del grupo de trabajo compuesto por estudiantes de 4º de Comunicación Audiovisual, que están realizando un cortometraje con el título provisional "Reverse Chain", perteneciente al Trabajo de Fin de Grado de la Universidad CEU – Cardenal Herrera, se pueda proceder a la difusión pública del mismo, por cualquier medio y formato, entre ellos y sin perjuicio de otros nombrados, la radio y televisión en todos los sistemas (digital terrestre, cable, satélite, de pago o abierta y gratuita, etc.), distribución en video doméstico, DVD, CD, internet y otros sistemas conocidos y por conocer, para todo el mundo y por el plazo máximo que otorga la ley, de toda o parte de la grabación realizada el día de la fecha en:

27 de abril de 2013

Incluso cediendo las imágenes grabadas para su uso por terceros a efectos de su difusión, con la condición de que se identifique de forma clara que dichas imágenes forman parte del proyecto mencionado con anterioridad.

Y para que conste, suscribo el presente documento en el lugar y fecha indicados en el encabezamiento.

Fdo.



CEU

Universidad
Cardenal Herrera

En Quatretonde, a 12 de abril de 2013
Petición: Derechos de imagen.

Por el presente, Gabriel de la Fuente Alacé, mayor
de edad, con N.I.F. núm. 09.728.199-U, con domicilio en
Plaza el Pilar nº 1 Nules (Castellón)

MANIFIESTO:

Que por el presente escrito DOY MI AUTORIZACIÓN Y CONSENTIMIENTO plenos a fin de que por parte del grupo de trabajo compuesto por estudiantes de 4º de Comunicación Audiovisual, que están realizando un cortometraje con el título provisional "Reverse Chain", perteneciente al Trabajo de Fin de Grado de la Universidad CEU – Cardenal Herrera, se pueda proceder a la difusión pública del mismo, por cualquier medio y formato, entre ellos y sin perjuicio de otros nombrados, la radio y televisión en todos los sistemas (digital terrestre, cable, satélite, de pago o abierta y gratuita, etc.), distribución en video doméstico, DVD, CD, internet y otros sistemas conocidos y por conocer, para todo el mundo y por el plazo máximo que otorga la ley, de toda o parte de la grabación realizada el día de la fecha en:

12 de Abril 2013

Incluso cediendo las imágenes grabadas para su uso por terceros a efectos de su difusión, con la condición de que se identifique de forma clara que dichas imágenes forman parte del proyecto mencionado con anterioridad.

Y para que conste, suscribo el presente documento en el lugar y fecha indicados en el encabezamiento.

Fdo. Gabriel de la Fuente Alacé

En VALENCIA, a 30 de ABRIL de 2017
Petición: Derechos de imagen.

Por el presente, Gabriel de la Fuente Alvez, mayor
de edad, con N.I.F. núm. 09728199-U, con domicilio en
Plaza el Pilar nº 1 Nules (CS)

MANIFIESTO:

Que por el presente escrito DOY MI AUTORIZACIÓN Y CONSENTIMIENTO plenos a fin de que por parte del grupo de trabajo compuesto por estudiantes de 4º de Comunicación Audiovisual, que están realizando un cortometraje con el título provisional "Reverse Chain", perteneciente al Trabajo de Fin de Grado de la Universidad CEU – Cardenal Herrera, se pueda proceder a la difusión pública del mismo, por cualquier medio y formato, entre ellos y sin perjuicio de otros nombrados, la radio y televisión en todos los sistemas (digital terrestre, cable, satélite, de pago o abierta y gratuita, etc.), distribución en video doméstico, DVD, CD, internet y otros sistemas conocidos y por conocer, para todo el mundo y por el plazo máximo que otorga la ley, de toda o parte de la grabación realizada el día de la fecha en:

30 de ABRIL de 2017

Incluso cediendo las imágenes grabadas para su uso por terceros a efectos de su difusión, con la condición de que se identifique de forma clara que dichas imágenes forman parte del proyecto mencionado con anterioridad.

Y para que conste, suscribo el presente documento en el lugar y fecha indicados en el encabezamiento.

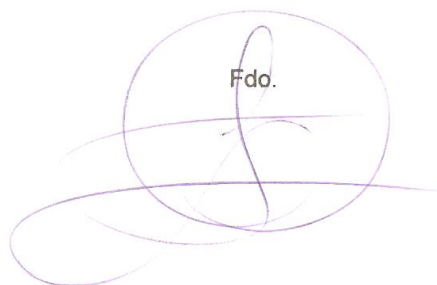
Fdo.



CEU
Universidad
Cardenal Herrera

En Valencia, a 30 de abril de 2013
Petición: Derechos de imagen.

Por el presente, Diana Milena Orobio Candelo, mayor
de edad, con N.I.F. núm. 73321876-z, con domicilio en
Cl campoamor #3 pt 27

MANIFIESTO:

Que por el presente escrito DOY MI AUTORIZACIÓN Y CONSENTIMIENTO plenos a fin de que por parte del grupo de trabajo compuesto por estudiantes de 4º de Comunicación Audiovisual, que están realizando un cortometraje con el título provisional "Reverse Chain", perteneciente al Trabajo de Fin de Grado de la Universidad CEU – Cardenal Herrera, se pueda proceder a la difusión pública del mismo, por cualquier medio y formato, entre ellos y sin perjuicio de otros nombrados, la radio y televisión en todos los sistemas (digital terrestre, cable, satélite, de pago o abierta y gratuita, etc.), distribución en video doméstico, DVD, CD, internet y otros sistemas conocidos y por conocer, para todo el mundo y por el plazo máximo que otorga la ley, de toda o parte de la grabación realizada el día de la fecha en:

30 de abril de 2013

Incluso cediendo las imágenes grabadas para su uso por terceros a efectos de su difusión, con la condición de que se identifique de forma clara que dichas imágenes forman parte del proyecto mencionado con anterioridad.

Y para que conste, suscribo el presente documento en el lugar y fecha indicados en el encabezamiento.

Fdo.

Diana Milena Orobio Candelo



CEU
Universidad
Cardenal Herrera

En Valencia, a 27 de abril de 2013
Petición: Derechos de imagen.

Por el presente, Genís Benavent Oltra, mayor
de edad, con N.I.F. núm. 07259556-C, con domicilio en
Quatrotanda C/Sant Joan 8 46837

MANIFIESTO:

Que por el presente escrito DOY MI AUTORIZACIÓN Y CONSENTIMIENTO plenos a fin de que por parte del grupo de trabajo compuesto por estudiantes de 4º de Comunicación Audiovisual, que están realizando un cortometraje con el título provisional "Reverse Chain", perteneciente al Trabajo de Fin de Grado de la Universidad CEU – Cardenal Herrera, se pueda proceder a la difusión pública del mismo, por cualquier medio y formato, entre ellos y sin perjuicio de otros nombrados, la radio y televisión en todos los sistemas (digital terrestre, cable, satélite, de pago o abierta y gratuita, etc.), distribución en video doméstico, DVD, CD, internet y otros sistemas conocidos y por conocer, para todo el mundo y por el plazo máximo que otorga la ley, de toda o parte de la grabación realizada el día de la fecha en:

27 de abril de 2013

Incluso cediendo las imágenes grabadas para su uso por terceros a efectos de su difusión, con la condición de que se identifique de forma clara que dichas imágenes forman parte del proyecto mencionado con anterioridad.

Y para que conste, suscribo el presente documento en el lugar y fecha indicados en el encabezamiento.

Fdo.



CEU
Universidad
Cardenal Herrera

En Valencia, a 19 de abril de 2013

Petición: Derechos de imagen.

Por el presente, David Houtis Doch, mayor
de edad, con N.I.F. núm. 24373140-V, con domicilio en
c/ Salvador Ferrer de Lora 38 pta 1

MANIFIESTO:

Que por el presente escrito DOY MI AUTORIZACIÓN Y CONSENTIMIENTO plenos a fin de que por parte del grupo de trabajo compuesto por estudiantes de 4º de Comunicación Audiovisual, que están realizando un cortometraje con el título provisional "Reverse Chain", perteneciente al Trabajo de Fin de Grado de la Universidad CEU – Cardenal Herrera, se pueda proceder a la difusión pública del mismo, por cualquier medio y formato, entre ellos y sin perjuicio de otros nombrados, la radio y televisión en todos los sistemas (digital terrestre, cable, satélite, de pago o abierta y gratuita, etc.), distribución en video doméstico, DVD, CD, internet y otros sistemas conocidos y por conocer, para todo el mundo y por el plazo máximo que otorga la ley, de toda o parte de la grabación realizada el día de la fecha en:

19 de abril de 2013

Incluso cediendo las imágenes grabadas para su uso por terceros a efectos de su difusión, con la condición de que se identifique de forma clara que dichas imágenes forman parte del proyecto mencionado con anterioridad.

Y para que conste, suscribo el presente documento en el lugar y fecha indicados en el encabezamiento.

Fdo.



CEU
Universidad
Cardenal Herrera

En Quatretonda, a 12 de abril de 2013

Petición: Autorización de arrendamiento para localización

De una parte: D/Dña Genís Benavent Oltra con
DNI 07259556-C (en adelante ARRENDADOR) AUTORIZA a:
D. Javier Albert Cervera, con DNI 22591086- A (en adelante PRODUCTOR), a usar la
propiedad y la zona adyacente titulada: GARAJE PARTICULAR,
situada en Auda. del País Valencià, nº65. CP 46837, Quatretonda,
Valencia.

con la finalidad de llevar a cabo el rodaje de secuencias interiores y exteriores del
cortometraje "Reverse chain" (título provisional) con el derecho de exhibir y a autorizar
la exhibición de dichas secuencias en todo el mundo por un plazo de tiempo ilimitado.

En caso de producirse algún desperfecto, el PRODUCTOR abonará al ARRENDADOR
el importe de la reparación.

El ARRENDADOR autoriza y manifiesta que el PRODUCTOR tiene pleno derecho y
autoridad para adherirse a este acuerdo relativo a los locales mencionados
anteriormente y no es necesario el consentimiento o autorización de ninguna otra
persona, firma o corporación para facilitar al PRODUCTOR a disfrutar de los locales
mencionados.

Para cualquier cuestión o divergencia del presente acuerdo, las partes renuncian al
fuero que pudiera corresponderles, sometiéndose a los juzgados y Tribunales de
Valencia.

FIRMA DEL ARRENDADOR

FIRMA DEL PRODUCTOR

Fdo

Genís Benavent Oltra

Fdo. Javier Albert Cervera



CEU
Universidad
Cardenal Herrera

En Valencia, a 30 de Abril de 2013

Petición: Autorización de arrendamiento para localización

De una parte: D/Dña Alejandra Martínez Mercedal con
DNI 19877061-R (en adelante ARRENDADOR) AUTORIZA a:
D. Javier Albert Cervera, con DNI 22591086- A (en adelante PRODUCTOR), a usar la
propiedad y la zona adyacente titulada: A la Luna,
situada en Paseo Alameda n: 54 46023

con la finalidad de llevar a cabo el rodaje de secuencias interiores y exteriores del
cortometraje "Reverse chain" (título provisional) con el derecho de exhibir y a autorizar
la exhibición de dichas secuencias en todo el mundo por un plazo de tiempo ilimitado.

En caso de producirse algún desperfecto, el PRODUCTOR abonará al ARRENDADOR
el importe de la reparación.

El ARRENDADOR autoriza y manifiesta que el PRODUCTOR tiene pleno derecho y
autoridad para adherirse a este acuerdo relativo a los locales mencionados
anteriormente y no es necesario el consentimiento o autorización de ninguna otra
persona, firma o corporación para facilitar al PRODUCTOR a disfrutar de los locales
mencionados.

Para cualquier cuestión o divergencia del presente acuerdo, las partes renuncian al
fuero que pudiera corresponderles, sometiéndose a los juzgados y Tribunales de
Valencia.

FIRMA DEL ARRENDADOR

FIRMA DEL PRODUCTOR

BANCO CHASE, S.L.
B.66089424
Paseo de la Alameda, 54
Tel. 963285578
46023 VALENCIA

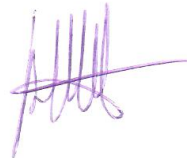

Fdo Alejandra Martínez Mercedal

Fdo. Javier Albert Cervera

En Vizel, a 21 de abril de 2013

Petición: Autorización de arrendamiento para localización

De una parte: D/Dña CRISTINA CERDERA GUATA con
DNI 24343510 B (en adelante ARRENDADOR) AUTORIZA a:
D. Javier Albert Cervera, con DNI 22591086- A (en adelante PRODUCTOR), a usar la
propiedad y la zona adyacente titulada: CASA PARTICULAR,
situada en C/ ALAMEDA n° 7 - VIZEL - VALENCIA

con la finalidad de llevar a cabo el rodaje de secuencias interiores y exteriores del
cortometraje "Reverse chain" (título provisional) con el derecho de exhibir y a autorizar
la exhibición de dichas secuencias en todo el mundo por un plazo de tiempo ilimitado.

En caso de producirse algún desperfecto, el PRODUCTOR abonará al ARRENDADOR
el importe de la reparación.

El ARRENDADOR autoriza y manifiesta que el PRODUCTOR tiene pleno derecho y
autoridad para adherirse a este acuerdo relativo a los locales mencionados
anteriormente y no es necesario el consentimiento o autorización de ninguna otra
persona, firma o corporación para facilitar al PRODUCTOR a disfrutar de los locales
mencionados.

Para cualquier cuestión o divergencia del presente acuerdo, las partes renuncian al
fuero que pudiera corresponderles, sometiéndose a los juzgados y Tribunales de
Valencia.

FIRMA DEL ARRENDADOR



Fdo. CRISTINA CERDERA GUATA

FIRMA DEL PRODUCTOR



Fdo. Javier Albert Cervera

D. JAVIER ALBERT con DNI nº 22.591.086-A me comprometo al cumplimiento de la ley de prevención de riesgos laborales y

MANIFIESTO:

- 1º Que he sido informado por el RESPONSABLE DE PREVENCIÓN de C.B. PROCOMUNALES DE NUEVO CENTRO, de **los riesgos de las instalaciones generales, de seguridad y emergencia de Nuevo Centro (DOCUMENTO S1)**, habiendo leído y comprendido su contenido.
- 2º Velaré personalmente o por medio de la persona designada como responsable del personal y trabajos contratados, por la Seguridad y Salud de los trabajadores que prestan sus servicios en las Instalaciones de la empresa C.B. PROCOMUNALES DE NUEVO CENTRO.
- 3º Me comprometo a cooperar e informar a C.B. PROCOMUNALES DE NUEVO CENTRO verbalmente y por escrito de cualquier riesgo o situación de emergencia que pueda afectar a la seguridad y salud de cualquier trabajador.
- 4º Me comprometo a vigilar el cumplimiento de las obligaciones en materia de prevención de riesgos laborales con aquellas empresas contratadas, así como comunicar por escrito la presencia de éstas a C.B. PROCOMUNALES DE NUEVO CENTRO, y entregar aquella documentación acreditativa del cumplimiento de las obligaciones en materia de prevención y riesgos laborales.
- 5º Es responsabilidad mía trasladar a mis trabajadores la información recibida de C.B. PROCOMUNALES DE NUEVO CENTRO, relativa a la coordinación de actividades empresariales en materia de seguridad, salud y emergencia en el trabajo.
- 6º Manifiesto que mis trabajadores cumplen con las exigencias normativas en materia laboral y preventiva para la realización del trabajo, reuniendo todos los requisitos en la materia y en concreto los de formación e información, capacitación y vigilancia en la salud.

En Valencia, a diecinueve de abril de dos mil trece.

Fdo: Javier Albert Cervera
DNI: 22591086-A



Valencia, a 4 de abril de 2013

Asunto: Petición de permiso al ayuntamiento de Valencia para rodar en exteriores.

Yo, D. Javier Albert Cervera, con DNI nº 22591086-A en nombre y representación de un grupo de estudiantes de último curso de Comunicación Audiovisual de la Universidad CEU – Cardenal Herrera, con domicilio en C/ Doctor Fleming, nº1 – 5, CP 46910 Sedaví, Valencia y teléfono de contacto 600 896 319

EXPONGO:

Que el citado grupo de estudiantes está en fase de preproducción de un cortometraje que servirá como Trabajo de Fin de Grado, con el título provisional “*Reverse chain*”, el cual no tiene finalidad lucrativa y se trata de un trabajo de índole académica, por lo que no se dispone de ninguna clase de presupuesto destacable.

Que parte del rodaje se realizará en decorados naturales de la ciudad de Valencia.

Que se ha estimado como más apropiadas determinadas calles de la ciudad de Valencia como decorados del cortometraje, y que por tanto solicitamos de su ayuntamiento el permiso para dicho rodaje que tendría lugar el día SÁBADO, 27 de ABRIL de 2013, desarrollándose de manera sencilla, SIEMPRE SOBRE LA ACERA y SIN INTERFERIR EN EL TRÁFICO URBANO, NI VIANDANTES.

A continuación pasamos a desglosar los horarios y las necesidades de permisos de grabación y ocupación de la vía pública desglosadas por localizaciones:

LOCALIZACIÓN 1

Horario: 10:00 a 10:45 horas

Se solicita permiso de grabación en

CALLE ENTENZA

LOCALIZACIÓN 2

Horario: 11:00 a 12:30 horas

Se solicita permiso de grabación en

CALLE VERGARA

LOCALIZACIÓN 3

Horario: 12:45 a 13:45 horas

Se solicita permiso de grabación en

CARRER FRIGOLA

LOCALIZACIÓN 4

Horario: 15:00 a 16:00 horas

Se solicita permiso de grabación en

CARRER DEL RELLOTGE VELL

LOCALIZACIÓN 5

Horario: 16:15 a 17:15 horas

Se solicita permiso de grabación en

CARRER BANY PAVESOS

LOCALIZACIÓN 6

Horario: 17:30 a 18:30 horas

Se solicita permiso de grabación en

PLAZA NAVARROS

LOCALIZACIÓN 2

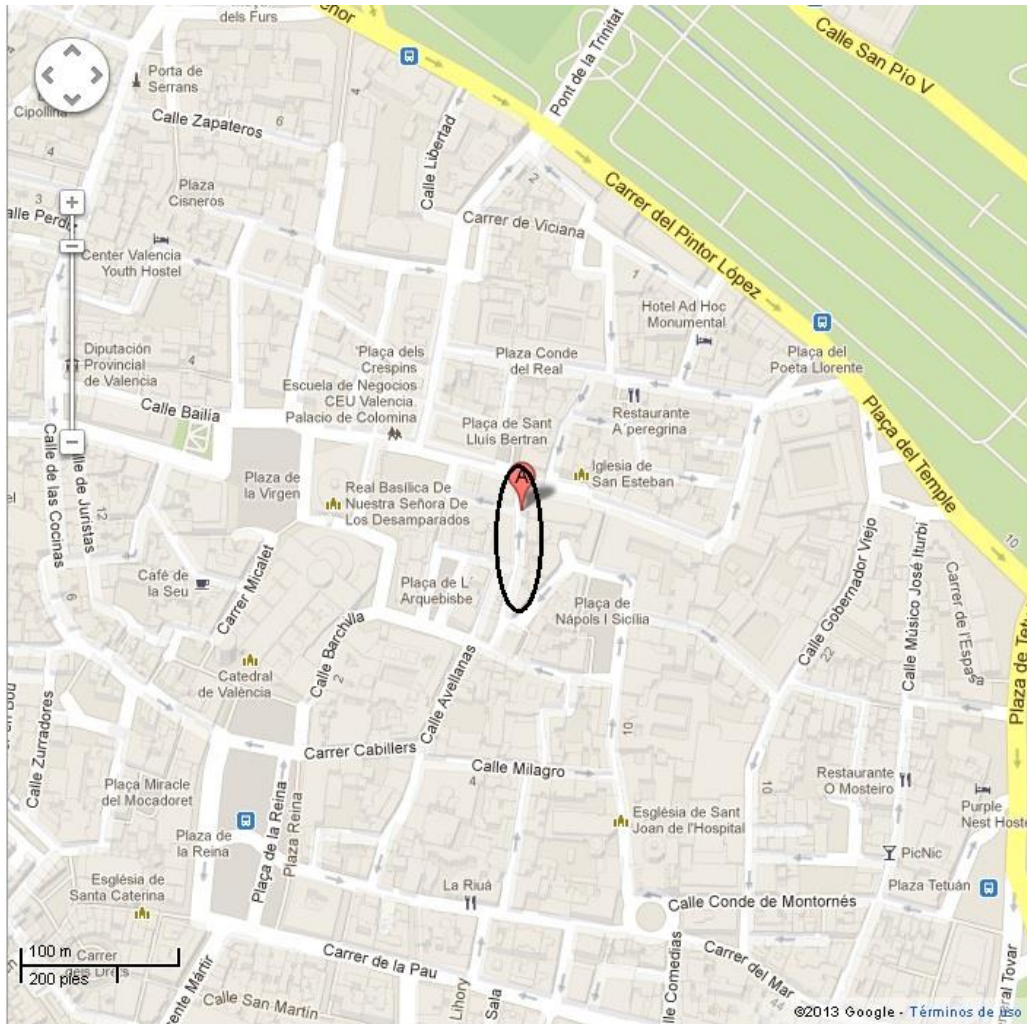

CARRER DE VERGARA

LOCALIZACIÓN 3

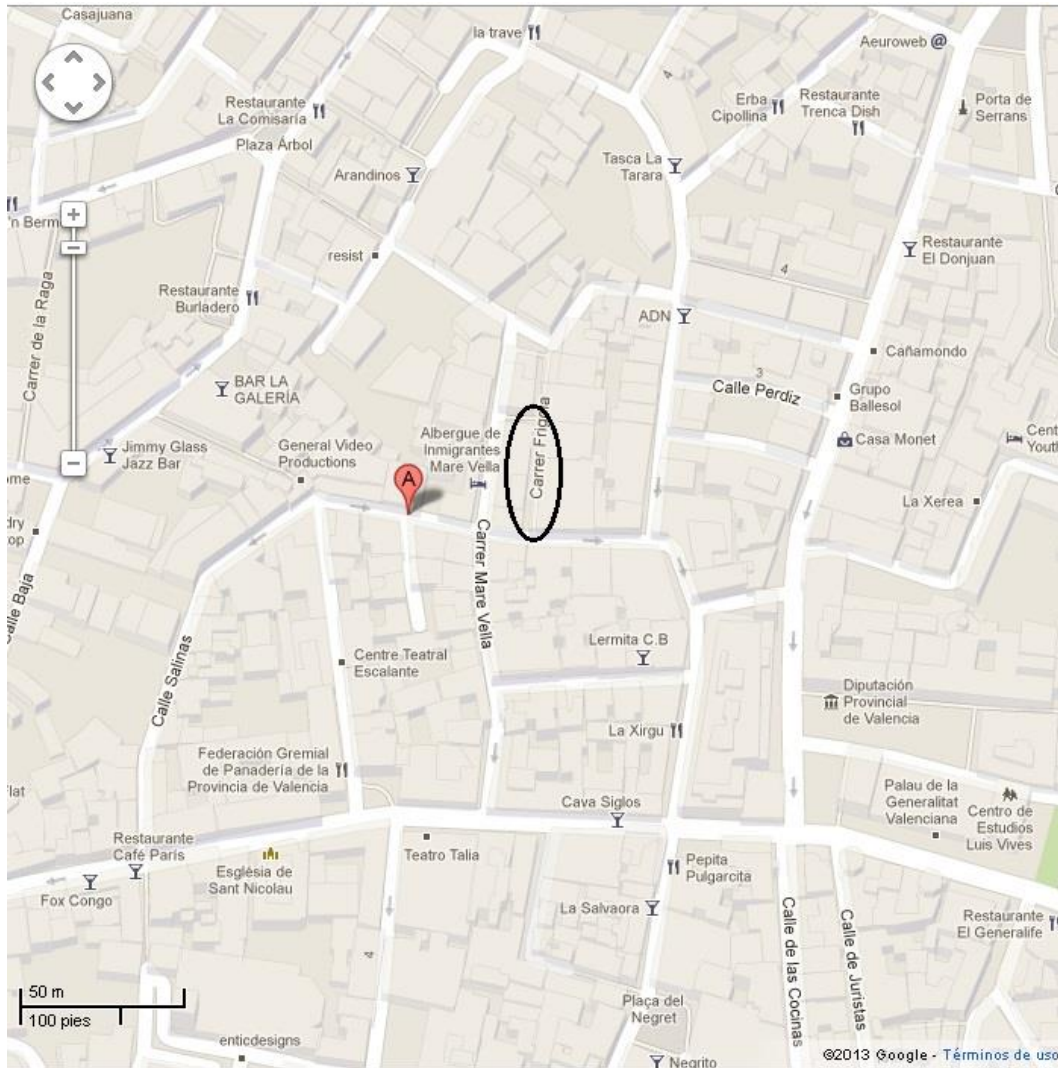

CARRER FRIGOLA

LOCALIZACIÓN 4

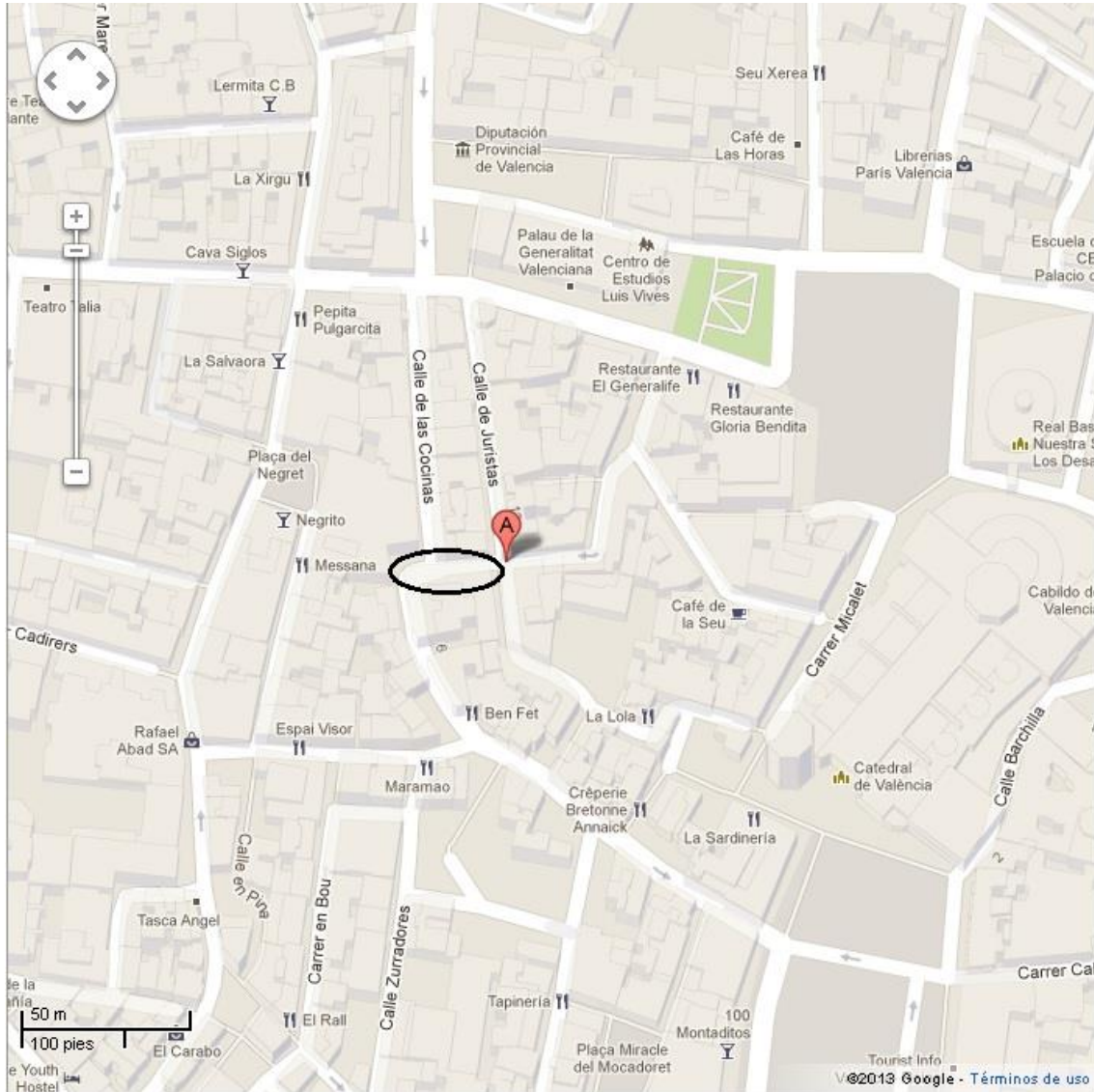

CARRER DEL RELLOTGE VELL

LOCALIZACIÓN 6

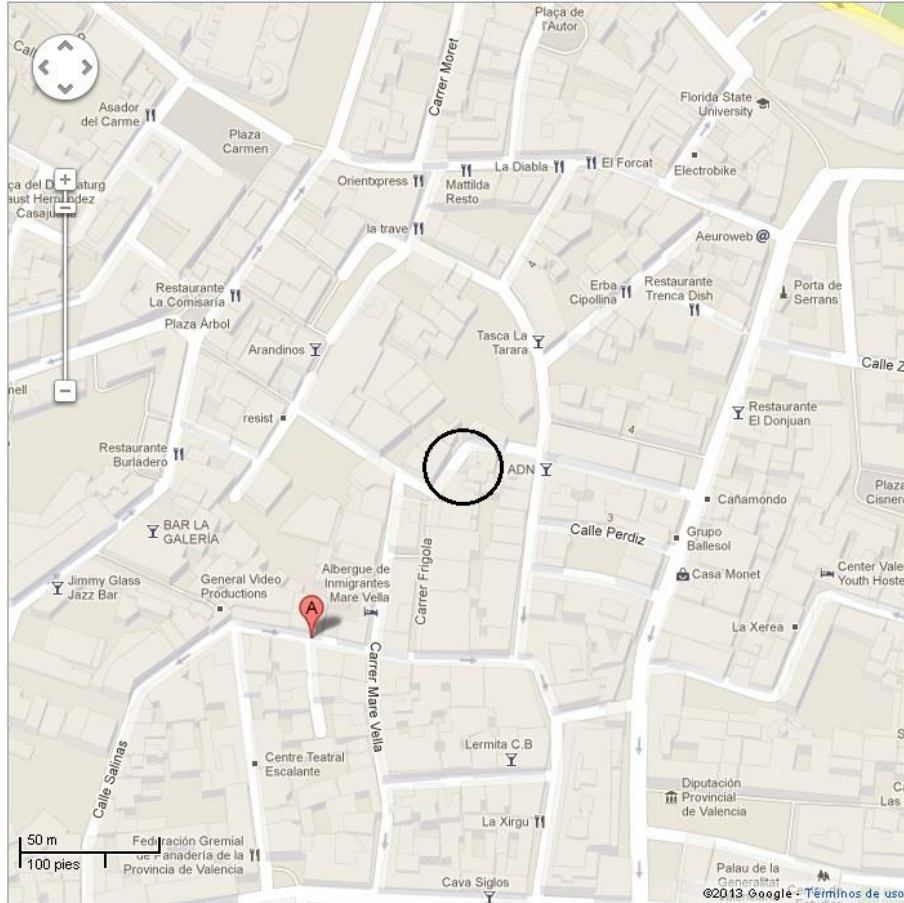

PLAZA NAVARROS

Por lo tanto, le rogamos que teniendo en cuenta las necesidades del rodaje, tenga a bien concedernos el permiso para tal fin.

Agradeciéndole de antemano su atención, le saluda atentamente.

JEFE DE PRODUCCIÓN

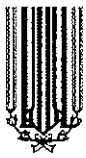

REMITENT: **TURISMO**

Àrea: **TURISMO**

Servici: **TURISMO**

Adreça: **PL. AYUNTAMIENTO**

☎ 96 352 54 78 Ext. 5127 Fax: 96 352 58 12

DESTINATARI(ÀRIA):

INTENDENTE GENERAL D. ANGEL ALBENDÍN

SERVICIO DE PLANIFICACIÓN E INSPECCIÓN DE LA POLICIA LOCAL

Fax: 963981841

Data: 5 de abril de 2013

Hora: 10.12

TEXT:

Un grupo de estudiantes en prácticas, han solicitado permiso para realizar un cortometraje como trabajo fin de grado en distintas localizaciones de la ciudad el sábado día 27 de abril.

Nos solicitan ejercer esas prácticas en las calles Entenza, Vergara, Frígola, Reloj Viejo, Bany dels Pavesos y Plaza Navarros.

La solicitud la han realizado a través de Valencia Film Office, de Turismo Valencia.

Dado que no van a ocupar espacio público fijo ni interrumpir el tráfico ni el paso de transeuntes, entendemos que esta solicitud es perfectamente autorizable, en los términos anteriormente expuestos, por lo que esta Oficina de Turismo lo pone en su conocimiento a los efectos oportunos.

Le adjuntamos copia de la solicitud con las localizaciones y horarios, que ha dado origen al Expediente: 01909/2013/31

La persona de contacto es D. Javier Albert Cervera, Tf. 661 164 591 y D^a Pepa Jordá, de Valencia Film Office Tf. 963 390 390

Atentamente

El Jefe de Oficina de Turismo

Fdo. Donís Martín

e) ÓRDENES DE TRABAJO

“REVERSE CHAIN” *(Título provisional)*

Jornada: 10:00 – 19:30

ORDEN DE TRABAJO Nº: **1**

CITACIÓN EQUIPO: 08:30

FECHA DE RODAJE: Viernes 12 de Abril de 2013

LOCALIZACIÓN: Avenida del País Valencia, nº65
Cuatretonda, Valencia, España – C.P. 46837

SECUENCIAS A RODAR:	DECORADOS	PAG.	ACTORES/ACTRICES
Sec. 20 – INT. DÍA	GARAJE	4/8 pg.	1, 6, 7, 8, 9
Sec. 22 – INT. DÍA	GARAJE	6/8 pg.	1, 6, 7, 8, 9

PERSONAJES	ACTORES	CITACIÓN	MAQ./VES.	LISTOS
DIDAC (1)	Marco Huertas	08:30	10:00	10:30
TASIO	Ignacio Bort	08:30	10:00	10:30
HOMBRE 2 (7)	Lucas Gotor	08:30	10:00	10:30
HOMBRE 3 (8)	Jesus Benavent	10:00	10:00	10:30
HOMBRE 4 (9)	Gabriel de la Fuente	08:30	10:00	10:30

EQUIPO TÉCNICO	NOMBRE	CITACIÓN
Director	Genís Benavent Oltra	08:30
Ayte. de Dirección	Álvaro Ortega Sanahuja	08:30
Productor	Javier Albert Cervera	08:30
Director de fotografía	Fernando Moreno Martí	08:30
Operador de cámara	Javier Ceres Chico	08:30
Script / Montaje	David de la Fuente Agustín	08:30
Sonido	Lorena Quevedo Morte	08:30
Arte	Ethan Giménez Jorge	08:30

MATERIAL DE RODAJE:

Canon EOS 5D
Canon EOS 60D
Objetivo 50mm 1.4 (para 5D)
Objetivo 18-135mm (para 60D)
Trípode (CEU)
Maleta de 3 cuarzos x2 (CEU)
Difusores (CEU)
Reflector (CEU)
Alargador x4 (CEU)
Escalera/cajas de plástico del lugar (para mayor altura de cámara)
Objetivo 35mm 2.0 (para 5D) (CEU)
Objetivo 10mm (para 60D) (CEU)
Travelling (CEU)
Antorcha
Lente macro (con objetivo 18-135mm)
Steadycam (Flycam de Fer, chaleco otro)

MATERIAL DE ATREZZO:

Silla
Mesa x2
Cama
Mantas
Cojín
Puzle
Libreta
Rotulador
Chaqueta
Porras x4

EFFECTOS DE ILUMINACIÓN

Se creará un espacio oscuro con algunas zonas en penumbra que de susedad al ambiente y una atmosfera de abandono y cutrez. También se utilizarán unos paneles de plástico que se encuentran en la localización para poder crear un contraluz con las siluetas de los personajes.

EFFECTOS ESPECIALES

SONIDO

Espacio relativamente aislado y con pocas probabilidades de contaminación acústica del exterior. Los problemas que pueden surgir de sonido son: Reverberación debido a la amplitud del espacio, una ventana que hace ruido cuando hay mucho viento y una tubería que hace ruido al ser utilizada por un vecino.

MAQUILLAJE Y PELUQUERÍA

Sangre.

ARMAS

Porras x4

VEHÍCULOS

LOCALIZACIÓN

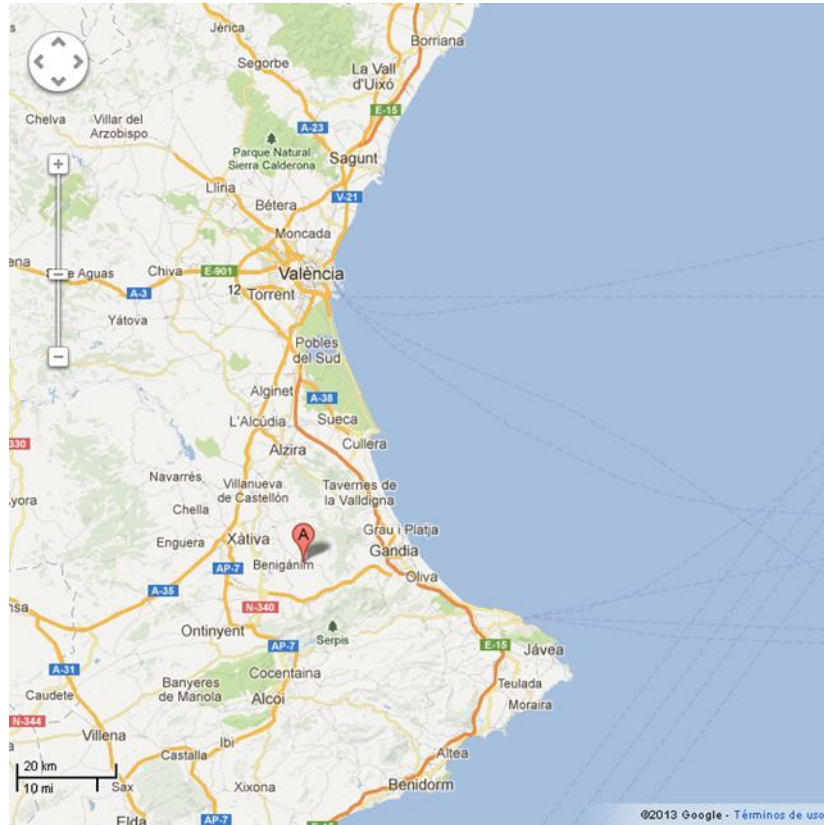

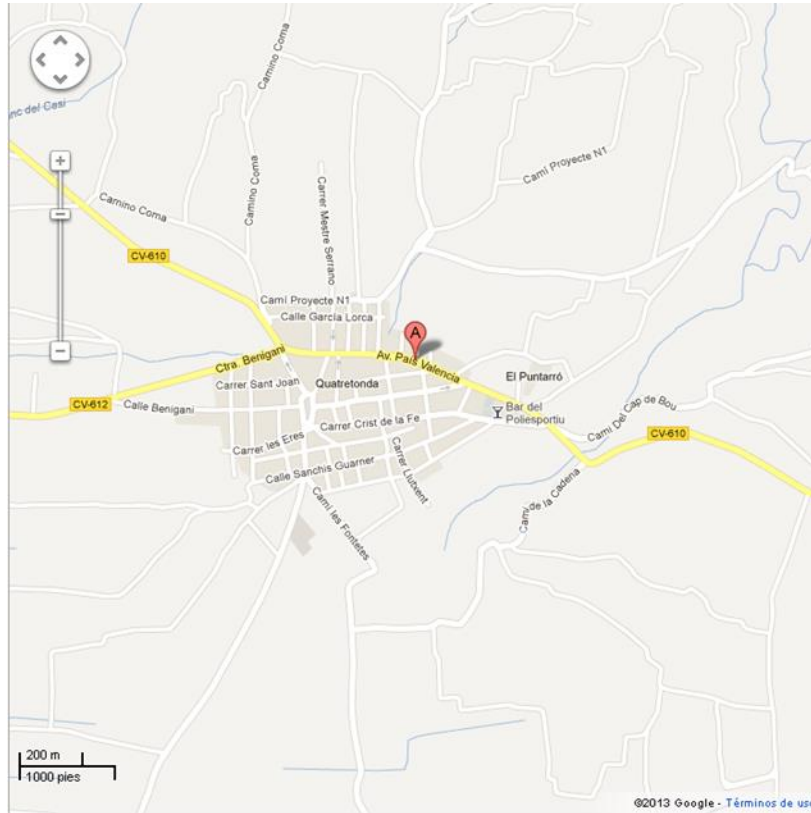

VIAJES

LUGAR DE REUNIÓN: Paseo de la Alameda nº20, Valencia

HORA: 08:30

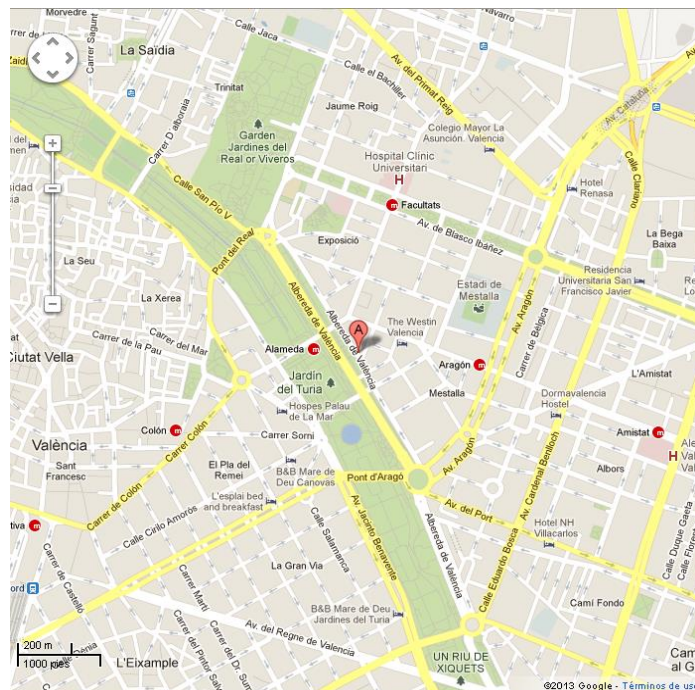

- COCHE 1:** Genís Benavent
Marco Huertas
Ethan Giménez
- COCHE 2:** Álvaro Ortega
Javier Albert
Lucas Gotor
- COCHE 3:** Lorena Quevedo
David De La Fuente
Gabriel De La Fuente
- COCHE 4:** Fernando Moreno
Javier Ceres
MATERIAL

*Jesús Benavent se encuentra ya en la localización.

“REVERSE CHAIN” (Título provisional)

Jornada: 10:00 – 20:00

ORDEN DE TRABAJO Nº: **2**

CITACIÓN EQUIPO: 08:30

FECHA DE RODAJE: Sábado 13 de Abril de 2013

LOCALIZACIÓN: Avenida del País Valencia, nº65
Cuatretonda, Valencia, España – C.P. 46837

SECUENCIAS A RODAR:	DECORADOS	PAG.	ACTORES/ACTRICES
Sec. 19 – EXT. DÍA	CALLE DEL GARAJE	1/8 pg.	2, 4
Sec. 21 – E/I. DÍA	COCHE DE BLANCH	2/8 pg.	2, 4
Sec. 18 – INT. DÍA	GARAJE	1 pg.	1, 2, 4
Sec. 08 – INT. DÍA	GARAJE	1/8 pg.	1, 2
Sec. 10 – INT. DÍA	GARAJE	4/8 pg.	1, 2
Sec. 13 – INT. DÍA	GARAJE	3 pg.	1, 2

PERSONAJES	ACTORES	CITACIÓN	MAQ./VES.	LISTOS
DIDAC (1)	Marco Huertas	08:30	10:30	11:00
BLANCH (2)	Ramón Orozco	08:30	10:00	10:30
ALEX (4)	Elena Climent	08:30	10:00	10:30

EQUIPO TÉCNICO	NOMBRE	CITACIÓN
Director	Genís Benavent Oltra	08:30
Ayte. de Dirección	Álvaro Ortega Sanahuja	08:30
Productor	Javier Albert Cervera	08:30
Director de fotografía	Fernando Moreno Martí	08:30
Operador de cámara	Javier Ceres Chico	08:30
Script / Montaje	David de la Fuente Agustín	08:30
Sonido	Lorena Quevedo Morte	08:30

MATERIAL DE RODAJE:

Canon EOS 5D
Canon EOS 60D
Objetivo 50mm 1.4 (para 5D)
Objetivo 18-135mm (para 60D)
Trípode (CEU)
Maleta de 3 cuarzos x2 (CEU)
Difusores (CEU)
Reflector (CEU)
Alargador x4 (CEU)
Escalera/cajas de plástico del lugar (para mayor altura de cámara)
Objetivo 35mm 2.0 (para 5D) (CEU)
Objetivo 10mm (para 60D) (CEU)
Travelling (CEU)
Antorcha
Lente macro (con objetivo 18-135mm)
Steadycam (Flycam de Fer, chaleco otro)

MATERIAL DE ATREZZO:

Silla
Mesa x2
Cama
Mantas
Cojín
Puzzle
Libreta
Rotulador
Chaqueta

EFFECTOS DE ILUMINACIÓN

Se creará un espacio oscuro con algunas zonas en penumbra que de suciedad al ambiente y una atmosfera de abandono y cutrez. También se utilizarán unos paneles de plástico que se encuentran en la localización para poder crear un contraluz con las siluetas de los personajes.

EFFECTOS ESPECIALES

SONIDO

Espacio relativamente aislado y con pocas probabilidades de contaminación acústica del exterior. Los problemas que pueden surgir de sonido son: Reverberación debido a la amplitud del espacio, una ventana que hace ruido cuando hay mucho viento y una tubería que hace ruido al ser utilizada por un vecino.

MAQUILLAJE Y PELUQUERÍA

ARMAS

VEHÍCULOS

- Coche de Blanch: Modelo

LOCALIZACIÓN

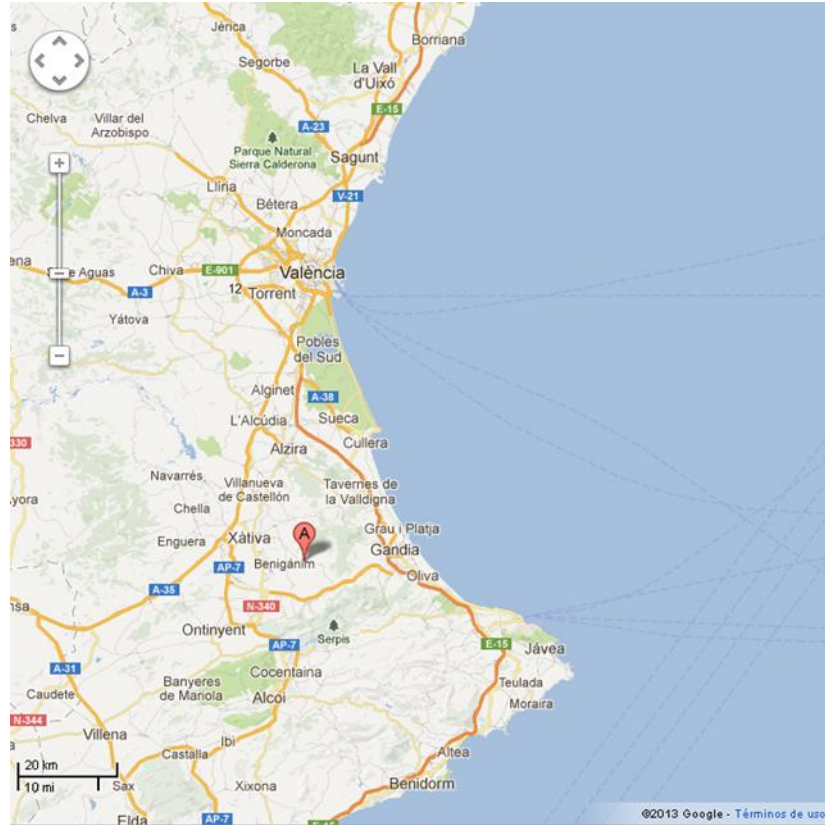

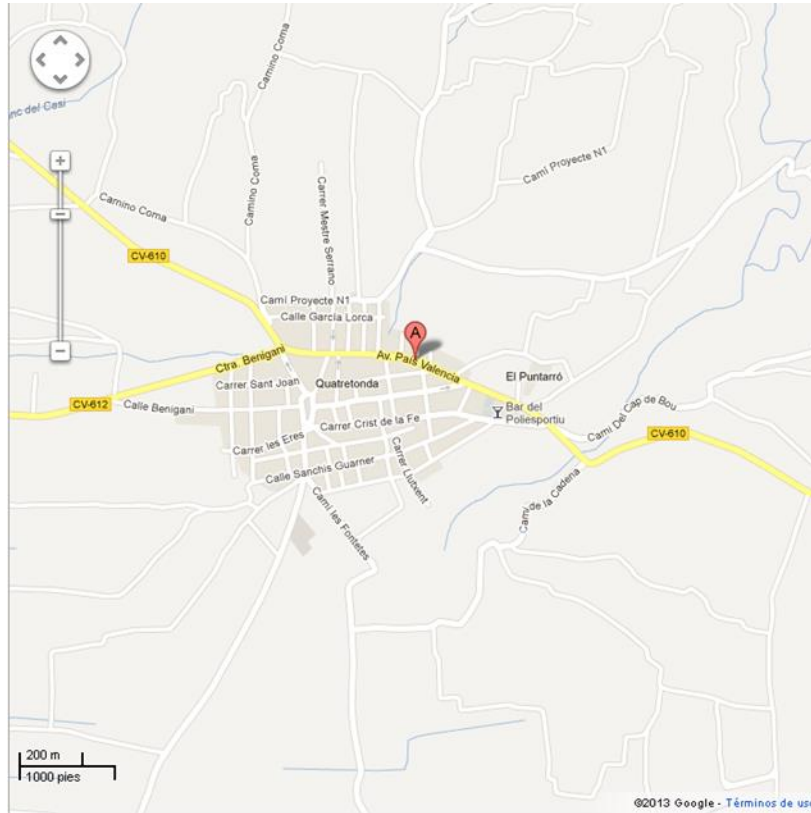

VIAJES

LUGAR DE REUNIÓN: Paseo de la Alameda nº20, Valencia

HORA: 08:30

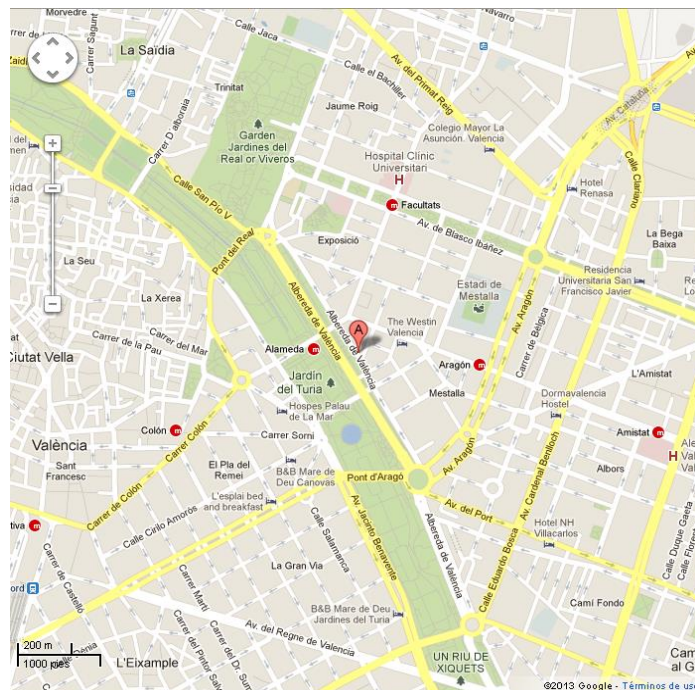

COCHE 1: Genís Benavent
Elena Climent
Ethan Gimenez
Marco Huertas

COCHE 2: Álvaro Ortega
Javier Albert
David de la Fuente
Lorena Quevedo

COCHE 3: Javier Ceres
Fernando Moreno
Ramon Orozco

“REVERSE CHAIN” *(Título provisional)*

Jornada: 10:00 – 13:30

ORDEN DE TRABAJO Nº: **3**

CITACIÓN EQUIPO: 10:00

FECHA DE RODAJE: viernes 19 de abril de 2013

**LOCALIZACIÓN: Nuevo Centro, Av de Pio XII, 2,
Valencia, Valencia, España**

SECUENCIAS A RODAR:	DECORADOS	PAG.	ACTORES/ACTRICES
Sec. 02 – EXT. DÍA	CENTRO COMERCIAL	2/8 pg.	1, 3
Sec. 04 – EXT. DÍA	CENTRO COMERCIAL	1/8 pg.	1, 3
Sec. 03 – INT. DÍA	BAÑO PÚBLICO	3/8 pg.	1, 3
Sec. 05 – INT. DÍA	BAÑO PÚBLICO	3/8 pg.	1, 3

PERSONAJES	ACTORES	CITACIÓN	MAQ./VES.	LISTOS
DIDAC (1)	Marco Huertas	10:00	10:00	10:30
TÉCNICO (3)	David de Palma	10:00	10:00	10:30

EQUIPO TÉCNICO	NOMBRE	CITACIÓN
Director	Genís Benavent Oltrá	10:00
Ayte. de Dirección	Álvaro Ortega Sanahuja	10:00
Productor	Javier Albert Cervera	10:00
Director de fotografía	Fernando Moreno Martí	10:00
Operador de cámara	Javier Ceres Chico	10:00
Script / Montaje	David de la Fuente Agustín	10:00
Sonido	Lorena Quevedo Morte	10:00

MATERIAL DE RODAJE:

Canon EOS 5D Canon EOS 60D
Objetivo 50mm 1.4 (para 5D)
Objetivo 18-135mm (para 60D)
Objetivo 150-500mm (para 60D)
Trípode (CEU)
Steadycam
Maleta de 3 cuarzos (CEU)
Difusores (CEU)
Reflector (CEU)
Alargador (CEU)

MATERIAL DE ATREZZO:

Bolsa.
Teléfono móvil

EFFECTOS DE ILUMINACIÓN

La fotografía intentará ser lo más natural posible intentando crear la iluminación a partir de la natural del sitio. De ser necesario se tiene material de iluminación para preparar la iluminación del interior del baño donde sí se requiere crearla de cero.

EFFECTOS ESPECIALES

SONIDO

MAQUILLAJE Y PELUQUERÍA

ARMAS

VEHÍCULOS

LOCALIZACIÓN

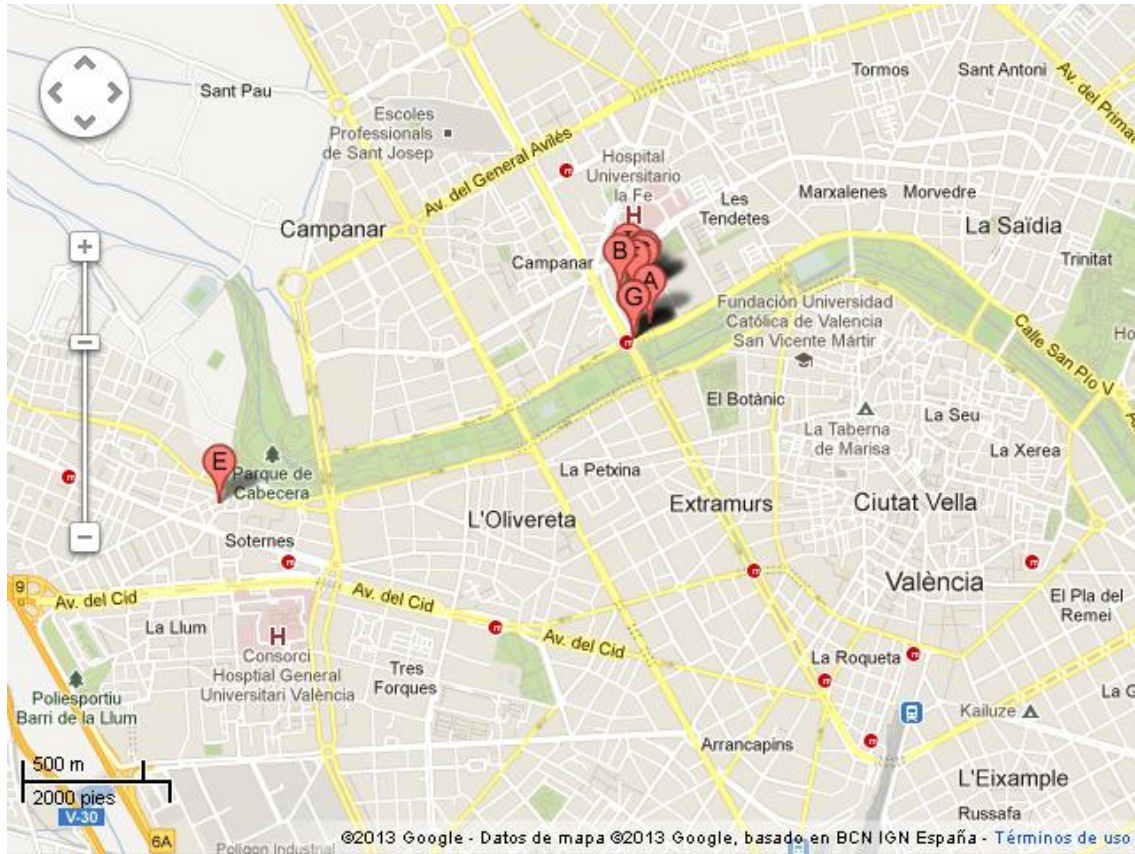

*A

“REVERSE CHAIN” (Título provisional)

Jornada: 10:30 – 14:30

ORDEN DE TRABAJO Nº: **4**

CITACIÓN EQUIPO: 09:30

FECHA DE RODAJE: Domingo 21 de Abril de 2013

LOCALIZACIÓN: Calle alameda, 7
Utiel, Valencia, España – C.P. 46300

SECUENCIAS A RODAR:	DECORADOS	PAG.	ACTORES/ACTRICES
Sec. 01 – INT. DÍA	CASA DE BLANCH Y DIDAC	4/8 pg.	1, 2
Sec. 07 – INT. DÍA	CASA DE BLANCH Y DIDAC	3/8 pg.	1, 2

PERSONAJES	ACTORES	CITACIÓN	MAQ./VES.	LISTOS
DIDAC (1)	Marco Huertas	09:30	10:30	11:00
BLANCH (2)	Ramón Orozco	09:30	10:30	11:00

EQUIPO TÉCNICO	NOMBRE	CITACIÓN
Director	Genís Benavent Oltra	09:30
Ayte. de Dirección	Álvaro Ortega Sanahuja	09:30
Productor	Javier Albert Cervera	09:30
Director de fotografía	Fernando Moreno Martí	09:30
Operador de cámara	Javier Ceres Chico	09:30
Script / Montaje	David de la Fuente Agustín	09:30
Sonido	Lorena Quevedo Morte	09:30
Arte	Ethan Giménez Jorge	09:30

MATERIAL DE RODAJE:

Canon EOS 5D
Objetivo 50mm 1.4 (para 5D)
Objetivo 35mm 2.0 (para 5D) (CEU)
Canon EOS 60D
Objetivo 18-135mm (para 60D)
Trípode (CEU)
Travelling (CEU)
Maleta de 3 cuarzos (CEU)
Difusores (CEU)
Reflector (CEU)
Alargador x2 (CEU)

MATERIAL DE ATREZZO:

Mesa
Sandwich
Sillas x4
Sofá
Teléfono móvil

EFFECTOS DE ILUMINACIÓN

Con los focos se va a crear una iluminación interior que no sea demasiado blanca y que intente seguir la línea y el estilo visual del cortometraje.

EFFECTOS ESPECIALES

A partir de un croma en la pantalla se TV se incrustará en postproducción imágenes virtuales simulando un programa informático futurista.

SONIDO

MAQUILLAJE Y PELUQUERÍA

ARMAS

VEHÍCULOS

LOCALIZACIÓN

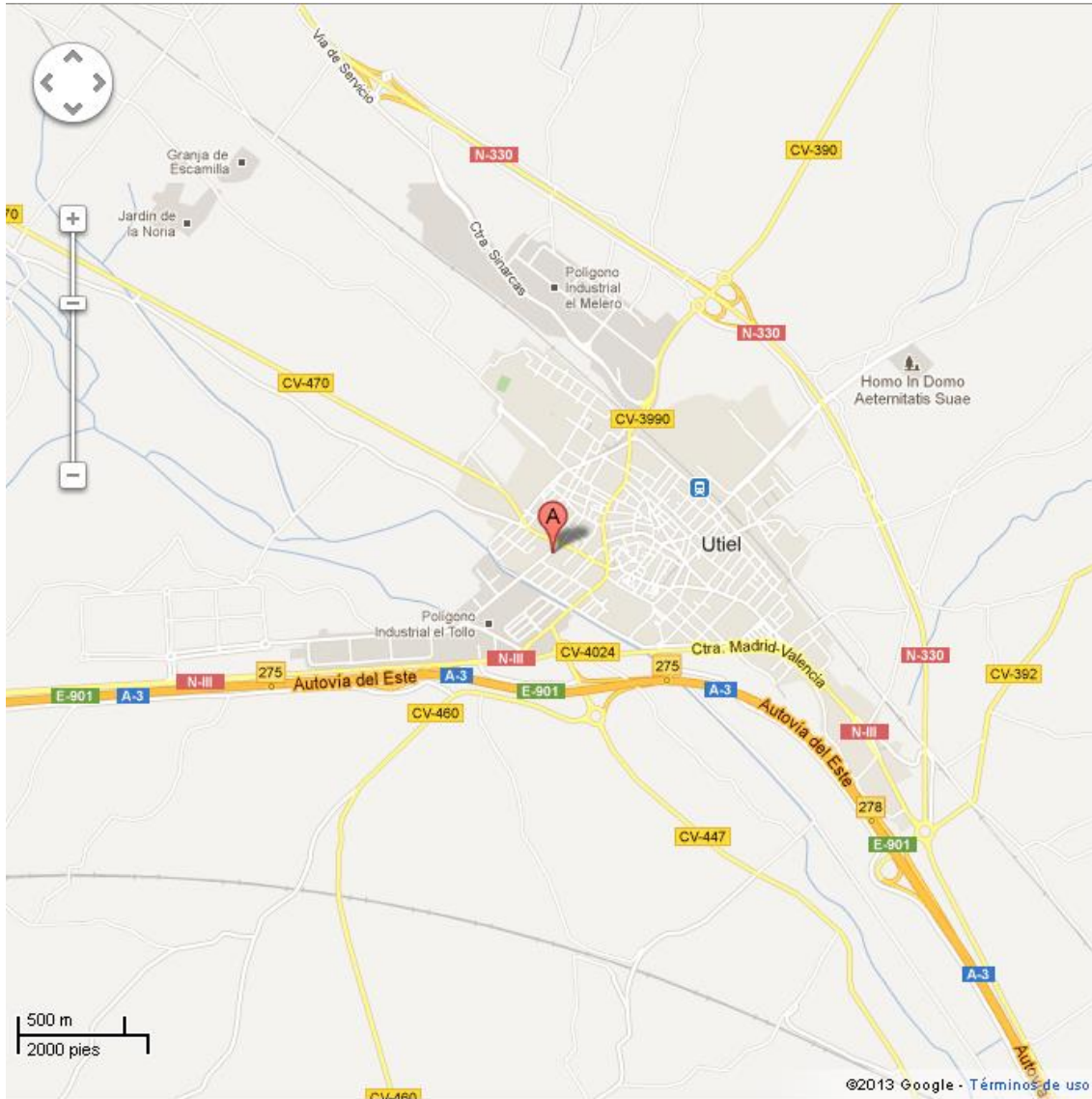

VIAJES

**LUGAR DE REUNIÓN: Paseo de la Alameda nº20,
Valencia**

HORA: 09:00

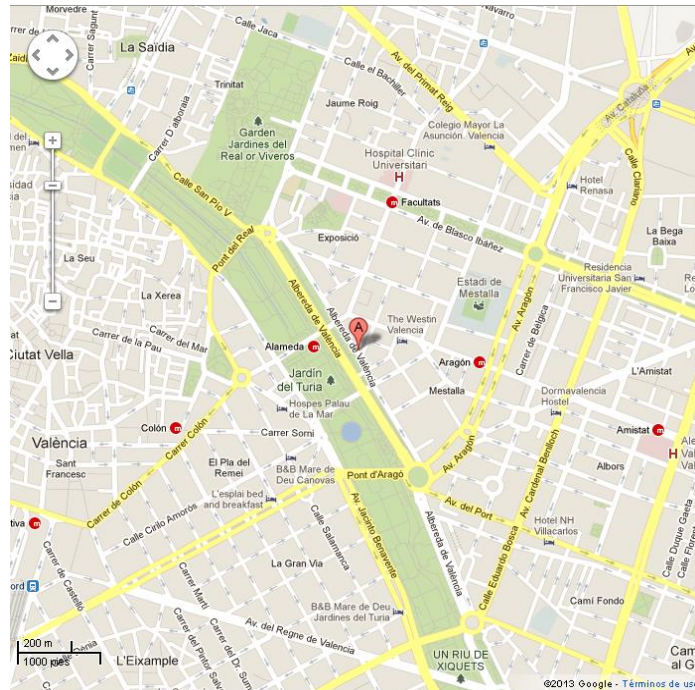

COCHE 1: Genís Benavent
Marco Huertas
Ramón Orozco
Ethan Giménez
Javier Ceres

COCHE 2: Álvaro Ortega
Javier Albert
Lorena Quevedo
David de la Fuente
Fernando Moreno

“REVERSE CHAIN” (Título provisional)

Jornada: 10:30 – 16:00

ORDEN DE TRABAJO Nº: **5**

CITACIÓN EQUIPO: 09:00

FECHA DE RODAJE: Sábado 27 de Abril de 2013

**LOCALIZACIÓN: Barrio del Carmen, Varias calles.
Valencia, Valencia, España.**

SECUENCIAS A RODAR:	DECORADOS	PAG.	ACTORES/ACTRICES
Sec. 06 – EXT. DÍA	CALLES	6/8 pg.	1, 6, 7, 10, 11

PERSONAJES	ACTORES	CITACIÓN	MAQ./VES.	LISTOS
DIDAC (1)	Marco Huertas	09:00	09:00	10:30
TASIO (6)	Ignacio Bort	09:00	09:00	10:30
HOMBRE 2 (7)	Lucas Gotor	09:00	09:00	10:30
HOMBRE 5 (10)	Miguel Sánchez	09:00	09:00	10:30
HOMBRE 6 (11)	Genís Benavent	09:00	09:00	10:30

EQUIPO TÉCNICO	NOMBRE	CITACIÓN
Director	Genís Benavent Oltrá	09:00
Ayte. de Dirección	Álvaro Ortega Sanahuja	09:00
Productor	Javier Albert Cervera	09:00
Director de fotografía	Fernando Moreno Martí	09:00
Operador de cámara	Javier Ceres Chico	09:00
Script / Montaje	David de la Fuente Agustín	09:00

MATERIAL DE RODAJE:

Canon EOS 5D
Canon EOS 60D
Objetivo 50mm 1.4 (para 5D)
Objetivo 18-135mm (para 60D)
Objetivo 10-22mm (para 60D) (CEU)
Trípode (CEU)
Steadycam (Flycam de Fer, chaleco otro)
Travelling (CEU)

MATERIAL DE ATREZZO:

EFFECTOS DE ILUMINACIÓN

Para la persecución no se utilizará ningún tipo de luz artificial.

EFFECTOS ESPECIALES

SONIDO

Solo se grabará sonido ambiente

MAQUILLAJE Y PELUQUERÍA

ARMAS

VEHÍCULOS

- Coche de los malos: **BMV x1 de color Negro**

LOCALIZACIÓN

CALLE ENTENZA

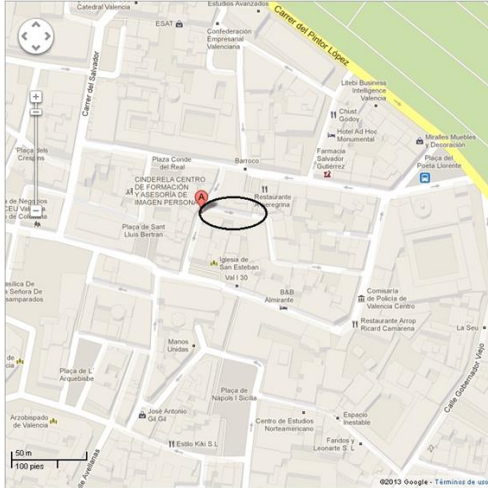

CARRER DE VERGARA



CARRER FRIJOLA

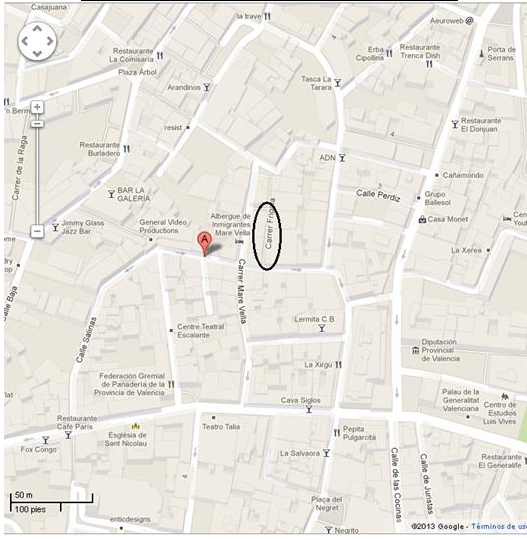

CARRER REJOTGE VELL

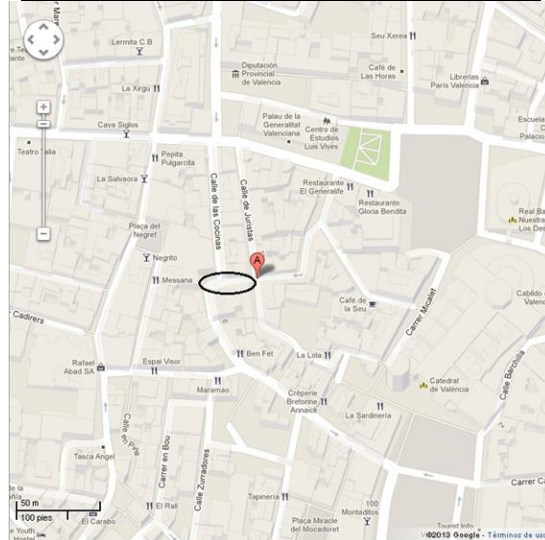

CARRER BANY PAVESOS

PLAZA NAVARROS

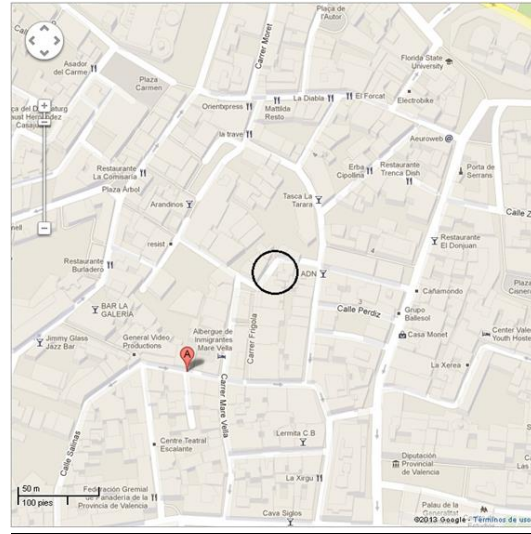
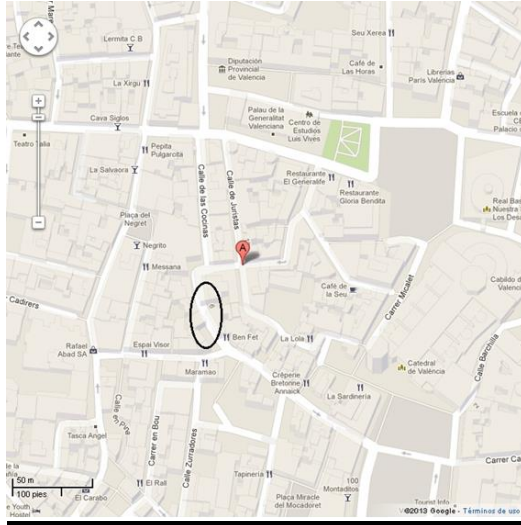

VIAJES

LUGAR DE REUNIÓN: Paseo de la Alameda, n°20

HORA: 09:00

*Se maquillará a los actores en la Alameda y luego se desplazará el equipo en taxis hacia el Barrio del Carmen.

“REVERSE CHAIN” (Título provisional)

Jornada: 16:00 – 20:00

ORDEN DE TRABAJO Nº: **6**

CITACIÓN EQUIPO: 16:00

FECHA DE RODAJE: Martes 30 de Abril de 2013

LOCALIZACIÓN: Restaurante “A la luna” – Paseo de la Alameda, 54
Valencia, Valencia, España – C.P. 46023

SECUENCIAS A RODAR:	DECORADOS	PAG.	ACTORES/ACTRICES
Sec. 12 – EXT. DÍA	CALLE CAFETERÍA	1/8 pg.	1
Sec. 17 – EXT. DÍA	CALLE CAFETERÍA	5/8 pg.	1, 4, 6, 7, 9
Sec. 09 – INT. DÍA	CAFETERÍA	1/8 pg.	1, 4, 7, 9
Sec. 14 – INT. DÍA	CAFETERÍA	4/8 pg.	1, 4, 7, 9
Sec. 11 – INT. DÍA	CAFETERÍA	1/8 pg.	1, 7, 9
Sec. 15 – INT. DÍA	CAFETERÍA	1/8 pg.	1, 5
Sec. 16 – INT. DÍA	CAFETERÍA	1/8 pg.	1

PERSONAJES	ACTORES	CITACIÓN	MAQ./VES.	LISTOS
DIDAC (1)	Marco Huertas	16:00	16:00	16:30
ALEX (4)	Elena Climent	16:00	16:00	16:30
CAMARERA (5)	Diana Orobio	17:30	17:30	18:00
TASIO	Ignacio Bort	16:00	16:00	16:30
HOMBRE 2 (7)	Lucas Gotor	16:00	16:00	16:30
HOMBRE 4 (9)	Gabriel de la Fuente	16:00	16:00	16:30

EQUIPO TÉCNICO	NOMBRE	CITACIÓN
Director	Genís Benavent Oltrá	16:00
Ayte. de Dirección	Álvaro Ortega Sanahuja	16:00
Productor	Javier Albert Cervera	16:00
Director de fotografía	Fernando Moreno Martí	16:00
Operador de cámara	Javier Ceres Chico	16:00
Script / Montaje	David de la Fuente Agustín	16:00

MATERIAL DE RODAJE:

Canon EOS 5D
Objetivo 50mm 1.4 (para 5D)
Trípode (CEU)
Maleta de 3 cuarzos x2 (CEU)
Difusores (CEU)
Reflector (CEU)
Alargador x2 (CEU)
Objetivo 35mm 2.0 (para 5D) (CEU)

MATERIAL DE ATREZZO:

Taza de café
Cucharilla de café
Plato para café
Café
Servilleteros x4
Azúcar
Mesas x4
Sillas x8
Billete 10€

EFFECTOS DE ILUMINACIÓN

Para la iluminación de la cafetería se dispondrá de iluminación nuestra como la de neones que ya tiene la propia localización, intentando crear un ambiente futurista pero que pueda estar dentro de nuestra época actual.

EFFECTOS ESPECIALES

SONIDO

MAQUILLAJE Y PELUQUERÍA

ARMAS

VEHÍCULOS

f) PRESUPUESTO (según modelo ICAA)

Debido al carácter de la grabación, realizada principalmente en fines de semana, para realizar el presupuesto se ha optado como más indicada la opción de plantear el rodaje como si nos dedicásemos únicamente a ello, haciéndolo de la forma más profesional posible dentro de nuestras posibilidades.

La confección del presupuesto está realizada suponiendo una grabación planteada por dos semanas de pre-producción para preparar todo lo necesario para grabar, una semana de rodaje y otra semana de post-producción.

De esta manera, se dedicaron 2 días de rodaje para la grabación de las secuencias del garaje, 1 día entero para la grabación de las secuencias en el exterior de las calles de Valencia, y media jornada para el centro comercial, el bar y la casa respectivamente, haciendo un total de 5 días de rodaje, no sobrepasando las 50 horas semanales.

En el apartado de guión del capítulo 1 aparece únicamente como gasto el importe del registro del guión literario en el PROP. Para la música, llegamos a un acuerdo con el compositor de la misma en la que nos cedía los derechos tanto de uso maestro como de sincronización de manera gratuita, por lo que no aparece ninguna cifra reflejada.

En cuanto al capítulo 2, los presupuestos para el equipo artístico, se ha utilizado como referencia el apartado de obras de bajo presupuesto de las tablas salariales para el año 2012 del *II Convenio colectivo y regulador de las relaciones laborales entre productores de obras audiovisuales y los actores que prestan sus servicios en las mismas*, recogido en el Boletín Oficial del Estado a fecha del viernes, 5 de octubre de 2012.

Para la división entre actores, Dídac es el personaje protagonista, mientras que Blanch, Tasio y Álex son secundarios (el primero es quien

ayuda a nuestro personaje principal a conseguir su objeto de deseo, el segundo es quien intenta arrebatárselo y la última es el objeto en sí).

En el caso de Dídac se ha estimado más oportuno contratarle por semana completa, puesto que en este caso es más económico que hacerlo por sesión.

El actor de Blanch se ha contratado para jornada y media. En el caso de Tasio, ha sido contratado para dos jornadas y media, mientras que Álex es necesaria para dos medias jornadas (contabilizadas como una sola sesión).

En el caso de los extras, se les ha pagado la cantidad de 50 euros por sesión (ya que no aparece estipulado el salario mínimo a pagar en dicho boletín).

Si se desea ampliar la información, todas las jornadas de trabajo de los actores aparecen reflejadas en la tabla adjunta.

Para las dietas establecimos que la producción se encargaría de ellas, dotando de una cantidad de 8 euros por comida a cada miembro del equipo tanto técnico como artístico, haciendo un total de 40 euros para sólo las comidas. Además, al precio se le ha añadido la suma de 20 euros en concepto de agua y otras comidas como almuerzos, cafés, etc. (excepto a los extras).

Respecto a los presupuestos para el equipo técnico, capítulo 3, se ha utilizado como referencia el anexo 1.2 de las tablas salariales para el año 2012 del *II Convenio colectivo de la industria de producción audiovisual (Técnicos)*, recogido en el Boletín Oficial del Estado a fecha del lunes, 8 de octubre de 2012. Como salario base se ha escogido la semana de 50 horas (8 de trabajo + 2 destinadas a una pausa para comer), puesto que era más rentable de esta manera.

Las dietas de rodaje siguen la misma pauta que para los actores, excepto para el director, el ayudante de dirección, el director de fotografía y el

productor, quienes ven aumentado su gasto en dietas en 40 euros debido a gastos de comida en concepto de localizar y otros gastos.

Tanto el director como el productor ejecutivo cobran un 5% del total como máximo del presupuesto. Para los demás miembros del equipo, su trabajo se ha repartido en tres fases: preparación (P), rodaje (R) y terminación (T).

Nuestro equipo en toda la producción ha estado compuesto además por un ayudante de dirección, un director de fotografía, un operador de cámara, un script y un jefe de sonido (que también desarrollaba las funciones de montador).

Contamos con la ayuda externa tanto de un director de arte, como de maquillaje y peluquería.

Así, tanto el director de fotografía, el script como el ayudante de dirección cobran por una semana de P, una de R y una de T. El jefe de sonido y el director de arte trabajan por dos semanas: R y T en el caso del primero y P y R en el caso del segundo.

Tanto el operador de cámara, como maquillaje, peluquería y montaje cobran una semana únicamente. Los tres primeros por R (ya que no se trata de un rodaje que requiera un tratamiento previo de maquillaje y peluquería, sino que es principalmente maquillaje básico) y el último por T.

En el apartado de decorados y escenarios, capítulo 4, el corto se ha grabado íntegramente en escenarios naturales y se ha pactado de mutuo acuerdo entre ambas partes el permiso y la utilización gratuita de ellos, por lo que no hay que destacar gasto alguno, al igual que con el attrezzo (tan sólo destinar 10 euros para la creación de las porras del final del cortometraje y los ingredientes para confeccionar un sándwich que aparece en pantalla). El vestuario era propio de los actores o nuestro, al igual que el equipo de maquillaje y peluquería, el cual era de las esteticistas. Además, debido a nuestra condición de estudiantes no

tuvimos que abonar ningún importe por la tramitación de algunos permisos para grabar en zonas públicas.

En cuanto al material y al montaje y sonorización, capítulo 5 y 6, se ha estimado como más oportuna la tabla de precios de alquiler para internos de la Universidad CEU - Cardenal Herrera, y aparece desglosado en las necesidades para la grabación.

En cuanto a la postproducción, se han destinado tres días para el montaje de imagen en una sala de edición no lineal y el sonido en un estudio de grabación digital (ProTools 8). Para la voz en off que aparece, se planteó originariamente para grabarla en la misma localización. Otras opciones eran grabarla o bien en la sala de edición o en la de sonido, por lo que no era necesario contratar un estudio de grabación y a un director de doblaje.

En el apartado de varios de producción se incluyen tanto las copias de guión (11 páginas, a 0.03€ cada una. Se requerían 14 copias incluyendo tanto miembros del equipo técnico como artístico, aunque se realizaron 20 en total para tener un margen) como las fotocopias. Debido a que toda la impresión del pre-proyecto costó 46€, viendo que hay que realizar 4 copias del proyecto final (una de ellas siendo copia térmica), hemos destinado un total de 350€ para la impresión (46€ del pre-proyecto más 300€ destinados a las demás copias), incluyendo cierto margen para imprevistos en la reproducción.

Respecto al material de cámara, se necesitó para los 5 días de rodaje. Para ello precisamos de un trípode, un monitor de campo plano con salida HDMI, filtros polarizadores, una cámara Canon 5D Mark II, un objetivo 20-35mm. También necesitamos un travelling para los dos días de rodaje en el almacén. Otros materiales como baterías, cargadores, objetivo 18-135mm o la *Flycam* eran propios.

En cuanto al material de sonido, éste se sacó para 4 días puesto que el día del exterior en calles no era necesario. El material incluye el pack de grabación de sonido y una grabadora digital. Las tarjetas SD eran nuestras.

Respecto al material de iluminación y debido a la naturaleza exterior de nuestras localizaciones, lo precisamos para tres días únicamente: dos para la pelea en el garaje y para la casa de ellos y el bar. Entre ellos, se encuentran una maleta de focos Cuarzo 800W, dimmers y reflectores. No se ha optado por escoger el pack de iluminación que incluye Quarcos puesto que es una opción menos económica.

En el capítulo 9 incluimos los efectos especiales, realizados por el grupo de animadores Darart. En los efectos incluimos la creación de una interfaz animada, que según nos han presupuestado, se encuentra en los 800€. El chroma nos los sitúan en 150€, mientras que el paquete de efectos de aparición/desaparición nos los costean en 300€.

Los títulos de crédito nos los realizaron por 250€.

El capítulo 12 lo hemos incluido para poner el *hosting* de la página web donde se colgará el proyecto una vez finalizado. Además, el presupuesto del corto hasta este capítulo se sitúa en los 29.427€, de los que hemos destinado un 10% de la cifra para posibles imprevistos.

NOTA: Finalmente, debido a problemas con el reducido número real de miembros del equipo e imposibilidades técnicas, nos hemos visto obligados a doblar el cortometraje, acción que no estaba prevista en el planteamiento. Como este presupuesto está hecho a partir de la presunción de tener un equipo técnico mayor del que hemos tenido y con una planificación destinada exclusivamente a ello, nos hemos basado principalmente en un presupuesto realizado a priori de la producción.

ANEXO DE DÍAS DE RODAJE PARA LOS PRESUPUESTOS

	DÍA 1	DIA 2	DIA 3 1/2	DÍA 3 1/2	DÍA 4	DÍA 5 1/2
	Almacén	Almacén	Centro C.	Bar	Calles	Casa
Dídac	x	x	x	x	x	x
Blanch		x				x
Álex		x 1/2		x		
Tasio	x			x	x	
Extra 1	x			x		
Extra 2	x					
Extra 3	x			x	x	
Extra 4					x	
Extra 5			x			
Extra 6					x	
Extra 7				x		

MATERIAL TÉCNICO

Sonido:

- Zeppelin
- Pistola
- Pértiga Micrófono
- Auriculares
- Micrófono. Micro canon
- Tarjeta SD
- Paravientos Perrito
- Grabadora Digital Roland R-44

Cámara:

- Tripode Manfrotto
- Monitor Campo. HDMI
- Baterías monitor.
- Travelling (Plataforma, Bazooka, Asiento, Manillar)
- Filtro polarizador.
- Baterías Canon 5D Mark II
- Tarjeta 8gb 5D Mark II
- Objetivo 20-35mm f3

Iluminación

- Maleta de focus Quarzo 800W
- Atenuadores
- Reflector
- Adaptadores de red y Prolongador

	TARIFAS INTERNAS
Instalaciones y Paquetes de material	Jornada sin operador
Plató 1 + Control	310,00€
Plató 2 + Control	200,00€
Plató 1	150,00€
Plató 2	100,00€
Edición No Lineal (Avid)	180,00€
Plató de fotografía	94,00€
Laboratorio de fotografía	50,00€
Estudio de Grabación (Pro Tools 24)	240,00€
Estudio de Grabación (Pro Tools 8)	180,00€
Unidades de Grabación de Vídeo (cámara Panasonic AG-AF101E+ alimentación + trípode)	80,00€
Unidades de Grabación de Vídeo (cámara Panasonic AJ-D400E+ alimentación + trípode)	50,00€
Unidades de Grabación de Vídeo (cámara Panasonic AJ-SDX900E+ alimentación + trípode)	70,00€
Unidades de Grabación de Vídeo (cámara Sony PDW-F 335+ alimentación + trípode)	105,00€
Unidades de Grabación de Vídeo (cámara Sony PMW-EX1+ alimentación + trípode)	105,00€
Kit completo de sonido (pértiga + cascos + micro de cañón + suspensión + zeppelin + peluche)	55,00€
Kit de iluminación (maleta de iluminación fresnel + bandera + pinza + dimmers)	40,00€
Kit de iluminación (maleta de iluminación cuarzós + bandera + pinza + dimmers)	45,00€
Kit de iluminación (maleta de iluminación dedoliqth + bandera + pinza + dimmers)	45,00€
Material técnico	Jornada sin operador
Cámara Panasonic AG-AF101E	60,00€
Cámara Panasonic AJ-D400E	30,00€
Cámara Panasonic AJ-SDX900E	50,00€
Cámara Sony PDW-F 335	75,00€
Cámara Sony PMW-EX1	75,00€
Batería Anton Bauer Dionic	10,00€
Batería Panasonic CGA-E/625	6,00€
Batería Sony BP-U30	6,00€
Cargador Batería Anton Bauer DUAL	7,00€
Cargador Batería Anton Bauer QUAD	10,00€
Cargador Batería Panasonic DE-A89D	7,00€
Cargador Batería Sony BC-U1	7,00€
Micrófono dinámico	12,00€
Micrófono cañón	23,00€
Micrófono corbata	20,00€
Pértiga Micrófono	18,00€
Zeppelin + pistola	14,00€
Paravientos Perrito	14,00€
Cascos	6,00€
Pie Micrófono	4,00€
Trípode	20,00€
Monitor Campo	20,00€
Monitor Campo plano	40,00€
Antorcha	7,00€
Ceferino	7,00€
Dimmer	7,00€
Bandera	5,00€
Reflector Lastolite	7,00€

CAP.01	GUIÓN Y MUSICA	
CAP.02	PERSONAL ARTÍSTICO	
CAP.03	EQUIPO TÉCNICO	
CAP.04	ESCENOGRAFÍA	
CAP.05	ESTUDIOS ROD/SÓN. Y VARIOS PRODUCCIÓN	
CAP.06	MAQUINARIA, RODAJE Y TRANSPORTES	
CAP.07	VIAJE, DIETAS Y COMIDAS	
CAP.08	PELICULA VIRGEN	
CAP.09	LABORATORIO	
CAP.10	SEGUROS E IMPUESTOS	
CAP.11	GASTOS GENERALES	
CAP.12	GASTOS EXPLOTACION COMERCIO Y FINANCIACION	
	TOTAL	

ESPAÑA				
12	0	0	0	0
5.163	0	0	0	0
20.363	0	0	0	0
16	0	0	0	0
1.157	0	0	0	0
1.145	0	0	0	12
0	0	0	0	0
0	0	0	0	0
1.500	0	0	0	0
0	0	0	0	0
0	0	0	0	0
3.003	0	0	0	0
32.357	0	0	0	12

FIRMA Y SELLO

Madrid a marzo 5, 2000

CAPITULO 03.- EQUIPO TECNICO

03.01 DIRECCION

03.01.01 DIRECTOR...D.
 03.01.02 1er AYTE. DIRECCION...D.
 03.01.03 CONTINUIDAD..D.
 03.01.04 AUX. DIRECCION..D.
 03.01.05 DIRECTOR REPARTO..D.
 03.01.06D.
 03.01.07
 03.01.08

REMNUNERACIONES BRUTAS	RETENCIONES		DIETAS	PARTICIPACION EXTRANJERA
	IRPF	SEG. SOCIAL		

SEMANAS

4
3

03.02 PRODUCCION

03.02.01 PRODUCTOR EJECUTIVO..D.
 03.02.02 DTOR PRODUCCION..D.
 03.02.03 JEFE PRODUCCION..D.
 03.02.04 1er AYTE. PRODUCCION..D.
 03.02.05 REGIDOR..D.
 03.02.06 AUX. PRODUCCION..D.
 03.02.07 CAJERO-PAGADOR..D.
 03.02.08 SECRETARIA PRODUCCION..D.
 03.02.09
 03.02.10
 03.02.11
 03.02.12

4

03.03 FOTOGRAFIA

03.03.01 DTOR. FOTOGRAFIA..D.
 03.03.02 OPERADOR DE CÁMARA. D.
 03.03.03 AYTE. (FOQUISTA)..D.
 03.03.04 AUX. CÁMARA..D.
 03.03.05 FOTOGRAFO ESCENAS..D.
 03.03.06
 03.03.07

3
1

2.868	0	143	172	0	100	
	0	0	0	0	100	
	0	0	0	0		
	0	0	0	0		
	0	0	0	0		
	0	0	0	0		
	0	0	0	0		
6.053	0	303	363	0	40	
	0	0	0	0	100	
	0	0	0	0		
	0	0	0	0		
	0	0	0	0		
	0	0	0	0		
	0	0	0	0		
	0	0	0	0		
	0	0	0	0		
3.209	160	193		100		
749	37	45		60		
	0	0	0			
	0	0	0			
	0	0	0			
	0	0	0			

04.03.03 ZAPATERIA
 04.03.04 COMPLEMENTOS
 04.03.05 COMPLEMENTOS
 04.03.06 MATERIALES SASTRERIA
 04.03.07

Suma y sigue CAPITULO 04

16	0	0	0	0	0
----	---	---	---	---	---

04.04 SEMOVIENTES Y CARRUAJES

04.04.01 ANIMALES
 04.04.02
 04.04.03 CUADRAS Y PIENSOS
 04.04.04
 04.04.05
 04.04.06 CARRUAJES
 04.04.07
 04.04.08

04.05 VARIOS

04.05.01 MATERIAL PELUQUERIA
 04.05.02 MATERIAL MAQUILLAJE
 04.05.03 MATERIAL PARA RESERVAS DE ESPACIO
 04.05.04 PERMISOS OFICIALES
 04.05.05

TOTAL CAPITULO 04

16	0	0	0	0	0
----	---	---	---	---	---

CAPITULO 06.- MAQUINARIA DE RODAJE Y TRANSPORTES

06.01 MAQUINARIA Y ELEMENTOS DE RODAJE

- 06.01.01 CAMARA PRINCIPAL
- 06.01.02 CAMARAS SECUNDARIAS
- 06.01.03 OBJETIVOS ESPECIALES Y COMPLEMENTARIOS
- 06.01.04 ACCESORIOS
- 06.01.05
- 06.01.06
- 06.01.07 MATERIAL ILUMINACION ALQUILADO
- 06.01.08 MATERIAL MAQUINISTAS ALQUILADO
- 06.01.09 MATERIAL ILUMINACION ADQUIRIDO
- 06.01.10 MATERIAL MAQUINISTAS ADQUIRIDO
- 06.01.11 GRUAS
- 06.01.12 OTROS MATERIALES ILUMINACION MAQUINISTAS
- 06.01.13 CAMARA CAR
- 06.01.14 PLATAFORMA
- 06.01.15 GRUPO ELECTROGENO
- 06.01.16 CARBURANTE GRUPO
- 06.01.17 HELICOPTEROS, AVIONES, ETC
- 06.01.18 Camión grupo, grupista y carburante
- 06.01.19
- 06.01.20
- 06.01.21 EQUIPO DE SONIDO PRINCIPAL
- 06.01.22 EQUIPO DE SONIDO COMPLEMENTARIO
- 06.01.23 FLUIDO ELECTRICO (ENGANCHES)
- 06.01.24
- 06.01.25
- 06.01.26

ESPAÑA				Dias
225	Canon 5D Mark II			5
85	Objetivo 20-35mm			
475				
96				3
264				4

06.02 TRANSPORTES

CAPITULO 07.- VIAJES, HOTELES Y COMIDAS

07.01 LOCALIZACIONES

07.01.01 VIAJE A..... FECHA.....
 07.01.02 VIAJE A..... FECHA.....
 07.01.03 VIAJE A..... FECHA.....
 07.01.04
 07.01.05 GASTOS LOCOMOCION
 07.01.06
 07.01.07

07.02 VIAJES

07.02.01 PERSONA A
 07.02.02 PERSONA A
 07.02.03 PERSONA A
 07.02.04 PERSONA A
 07.02.05
 07.02.06

07.03 HOTELES Y COMIDAS

07.03.01 FACTURACION HOTEL
 07.03.02
 07.03.03 COMIDAS EN FECHAS DE RODAJE
 07.03.04
 07.03.05
 07.03.06

TOTAL CAPITULO 07

ESPAÑA				
0	0	0	0	0

TOTAL CAPITULO 08

0	0	0	0
---	---	---	---

TOTAL CAPITULO 09

1.500	0	0	0
-------	---	---	---

TOTAL CAPITULO 10

0	0	0	0
---	---	---	---

TOTAL CAPITULO 11

0	0	0	0
---	---	---	---

TOTAL CAPITULO 12

3.003	0	0	0
-------	---	---	---

RESUMEN COMPLEMENTARIO

	TOTALES	
CAP. 01	12	OBSERVACIONES Sin incluir productor ejecutivo
CAP. 02	5.163	
CAP. 03	20.363	
CAP. 04	16	
CAP. 05	1.157	
CAP. 06	1.157	
CAP. 07	0	
CAP. 08	0	
CAP. 09	1.500	
CAP. 10	0	
COSTE DE REALIZACION	29.367	Subtotal
Productor Ejecutivo	0	Limite máximo: 5% del subtotal
Gastos Generales (cap.11)	0	Limite máximo: 5% del subtotal
Publicidad (cap.12.02)	60	Limite máximo: 30% del subtotal
Intereses Pasivos (cap. 12.03)	2.943	Limite máximo: 10% del subtotal
Copias (cap. 12.01)	0	A cualquier idioma
Doblaje/subtitulado		
Informe E. Auditoria		
COSTE TOTAL	32.369	Subtotal

g) REGISTRO EN LA PROPIEDAD INTELLECTUAL

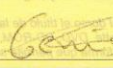
GENERALITAT VALENCIANA		OBJECTE/S DE PROPIETAT INTEL·LECTUAL QUE DESITJA PROTEGIR	MODEL / MODELO B
		OBJETO/S DE PROPIEDAD INTELLECTUAL QUE DESEA PROTEGER	NUM. SOLICITUD N° SOLICITUD N-1032-13
A OBJECTES DE PROPIETAT INTEL·LECTUAL (Assenyal·le amb una creu en la casella corresponent. Les obres hauran de presentar-se segons la informaci3 al dors) OBJETOS DE PROPIEDAD INTELLECTUAL (Señale con una cruz en la casilla correspondiente. Las obras deber3n presentarse seg3n la informaci3 al dorso)			
1.	<input checked="" type="checkbox"/> Obra literària, científica o dramàtica (text) / Obra literaria, científica o dramática (texto) <input type="checkbox"/> Amb il·lustracions de l'autor / Con ilustraciones del autor <input type="checkbox"/> Amb il·lustracions alienes (indiqueu pàgina en observacions) / Con ilustraciones ajenas (indicar página en observaciones)	Núm. de pàgines / N° de páginas: 10 Núm. de volums / N° de volúmenes: 1 Format / Formato: DIN-A4 En obres Dramàtiques duraci3 aproximada / En obras Dramáticas duraci3n aproximada	
2.	<input type="checkbox"/> Composici3 musical / Composici3n musical Gènere musical / Género musical Sense lletra / Sin letra / Duraci3 aprox. / Duraci3n aprox. Amb lletra / Con letra / Núm. de compassos / N° de compases	Plantilla instrumental (i vocal, si escau) / Plantilla instrumental (y vocal, en su caso)	
3.	<input type="checkbox"/> Coreografia o pantomima / Coreografía o pantomima Gravaci3 / Grabaci3n Descripci3 mov. esc. / Descripci3n mov. esc.		
4.	<input type="checkbox"/> Obra cinematogràfica i la resta d'obres audiovisuals / Obra cinematogràfica y demás obras audiovisuales Minutatge / Minutaje Idioma original / Idioma original	Extracte resum / Extracto-resumen	
5.	<input type="checkbox"/> Escultura, dibuix i pintura i la resta d'obres plàstiques siguen o no aplicades / Escultura, dibujo y pintura y demás obras plásticas sean o no aplicadas	Material emprat / Material empleado Tècnica emprada / Técnica empleada Tipus de suport / Tipo de soporte Dimensions / Dimensiones	
6.	<input type="checkbox"/> Gravat i litografia / Grabado y litografía Tècnica de gravaci3 / Técnica de grabaci3n Material del suport / Material del soporte		
7.	<input type="checkbox"/> Tebeo i c3mic / Tebeo y c3mic Núm. de pàgines o fulls / N° de páginas u hojas Núm. de volums / N° de volúmenes Format / Formato		
8.	<input type="checkbox"/> Obra fotogràfica / Obra fotogràfica Suport / Soporte		
9.	<input type="checkbox"/> Arquitectura i enginyeria / Arquitectura e ingenieria Projecte / Proyecto Pla / Plano Disseny / Diseño		
10.	<input type="checkbox"/> Maquetes / Maquetas Escala / Escala Dimensions / Dimensiones		
11.	<input type="checkbox"/> Topografia, geografia, ciència en general / Topografía, geografía, ciencia en general Gràfic / Gráfico Mapa / Mapa Disseny / Diseño		
12.	<input type="checkbox"/> Programa d'ordinador / Programa de ordenador Executable / Ejecutable Codi font: / C3digo fuente: Paper / Papel Suport digital / Soporte digital		
13.	<input type="checkbox"/> Estructura i disposici3 de base de dades / Estructura y disposici3n de base de datos		
14.	<input type="checkbox"/> Continguts originals de pàgina web o multimèdia / Contenidos originales de página web o multimedia Text / Texto Imatge / Imagen Audiovisuals / Audiovisuales Multimèdia / Multimedia So / Sonido Codi font / C3digo fuente		
15.	<input type="checkbox"/> Actuacions d'artistes, intèrprets o executants / Actuaciones de artistas, intérpretes o ejecutantes		
16.	<input type="checkbox"/> Produccions fonogràfiques / Producciones fonogràficas <input type="checkbox"/> Produccions audiovisuals / Producciones audiovisuales		
17.	<input type="checkbox"/> Meres fotografies / Meras fotografías Data de realitzaci3 / Fecha de realizaci3n		
18.	<input type="checkbox"/> Produccions editorials art. 129 TRLPI / Producciones editoriales art 129 TRLPI		
19.	<input type="checkbox"/> Un altre (indiqueu quin) / Otro (indicar cual)		
		REGISTRE DE LA PROPIETAT INTEL·LECTUAL DE LA C.V. REGISTRO DE LA PROPIEDAD INTELLECTUAL DE LA C.V. Data: 16 MAY 2013 d 16 MAY 2013 de Norm / Signatura / Nombre / Firma / DNI: 	

3/3) EXEMPLAR PER A LA PERSONA SOL·LICITANT I EXEMPLAR PARA LA PERSONA SOLICITANTE

03/04
DIN - A4
IA - 14123 - 01 - E

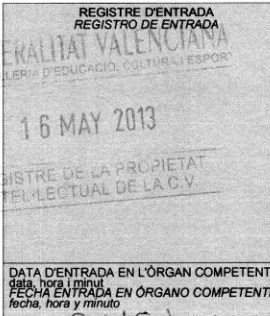
 GENERALITAT VALENCIANA		SOL·LICITUD REGISTRE PROPIETAT INTEL·LECTUAL SOLICITUD REGISTRO PROPIEDAD INTELLECTUAL		MODEL A / MODELO A	
		NÚM. INSC. Nº INSC. 09 / /		NÚM. SOL·LICITUD / Nº SOLICITUD V-1038-13	
A DADES DEL SOL·LICITANT / DATOS DEL SOLICITANTE (En cas de representació ha d'acreditar-la per mitjà d'autorització de l'autor/a i còpia del DNI de la persona sol·licitant) (En caso de representación debe acreditar ésta mediante autorización del autor/a y copia del DNI de la persona solicitante)					
COGNOMS / APELLIDOS BENAVENT OLTRA		NOM / NOMBRE GENÍS		DNI/PASSAPORT / DNI/PASAPORTE 07259556C	
ADREÇA (CARRER/PLAÇA, NÚMERO I PORTA) / DOMICILIO (CALLE/PLAZA, NÚMERO Y PUERTA) C/ Sant Joan, 8		LOCALITAT / LOCALIDAD Quatretonda		NACIONALITAT / NACIONALIDAD ESPAÑOLA	
LOCALITAT / LOCALIDAD Quatretonda		PROVÍNCIA / PROVINCIA Valencia		TELÈFON / TELÉFONO 615914583	
LOCALITAT / LOCALIDAD Quatretonda		PROVÍNCIA / PROVINCIA Valencia		CORREU ELECTRÒNIC / CORREO ELECTRÓNICO genisbenavent@gmail.com	
B DADES DE L'OBRA / DATOS DE LA OBRA					
TÍTOL DE L'OBRA (HAURA DE SER IDÈNTIC AL QUE FIGURA EN L'EXEMPLAR APORTAT) / TÍTULO DE LA OBRA (DEBERÁ SER IDÉNTICO AL QUE FIGURA EN EL EJEMPLAR APORTADO) Reverse Chain					
CLASSE D'OBRA / CLASE DE OBRA Literaria (guió)					
DATA I LLOC DE DIVULGACIÓ / FECHA Y LUGAR DE DIVULGACIÓN				COL·LECCIÓ DE COLECCIÓN DE OBRES OBRAS	
DATA I LLOC DE DIVULGACIÓ / FECHA Y LUGAR DE DIVULGACIÓN				HA SIGUT DIVULGADA? / ¿HA SIDO DIVULGADA? <input type="checkbox"/> SÍ <input checked="" type="checkbox"/> NO	
DATA I LLOC DE DIVULGACIÓ / FECHA Y LUGAR DE DIVULGACIÓN				NÚM. DE DEPÓSIT LEGAL / Nº DE DEPÓSITO LEGAL	
DATA I LLOC DE DIVULGACIÓ / FECHA Y LUGAR DE DIVULGACIÓN				NÚM. D'ISBN/ISMN / Nº DE ISBN/ISMN	
C AUTOR/S / AUTORES					
<input checked="" type="checkbox"/> UN. PSEUDÒNIM: SEUDÓNIMO:					
<input type="checkbox"/> DIVERSOS. Indiqueu-ne nre.: (S'inclouran en Model A -2, aportant la fotocòpia del DNI i l'autorització de cada un per a sol·licitar la inscripció) (Se incluirán en Modelo A -2, aportando la fotocopia del DNI y la autorización de cada uno para solicitar la inscripción)					
<input type="checkbox"/> VARIOS. Indicar nº.:		COGNOMS / APELLIDOS BENAVENT OLTRA		NOM / NOMBRE GENÍS	
COGNOMS / APELLIDOS BENAVENT OLTRA		NOM / NOMBRE GENÍS		DNI/PASSAPORT / DNI/PASAPORTE 07259556C	
ADREÇA (CARRER/PLAÇA, NÚM. I PORTA) / DOMICILIO (CALLE/PLAZA, Nº Y PUERTA) C/ Sant Joan, 8		LOCALITAT / LOCALIDAD Quatretonda		NACIONALITAT / NACIONALIDAD ESPAÑOLA	
ADREÇA (CARRER/PLAÇA, NÚM. I PORTA) / DOMICILIO (CALLE/PLAZA, Nº Y PUERTA) C/ Sant Joan, 8		LOCALITAT / LOCALIDAD Quatretonda		PROVÍNCIA / PROVINCIA Valencia	
TELÈFON / TELÉFONO 615914583		PART DE L'OBRA DE LA QUAL ÉS AUTOR / PARTE DE LA OBRA DE LA QUE ES AUTOR Completa		CORREU ELECTRÒNIC / CORREO ELECTRÓNICO genisbenavent@gmail.com	
D TITULAR DEL DRET / TITULAR DEL DERECHO (Rellenar només en el cas de no coincidir amb l'autor/a) (Rellenar solamente en el caso de no coincidir con el autor/a)					
<input checked="" type="checkbox"/> Autor/a					
<input type="checkbox"/> Altre (*): <input type="checkbox"/> Relació laboral <input type="checkbox"/> Transmissió interviu <input type="checkbox"/> Transmissió mortis causa					
<input type="checkbox"/> Otro (*): <input type="checkbox"/> Relación laboral <input type="checkbox"/> Transmisión inter-vivos <input type="checkbox"/> Transmisión mortis causa					
(*) S'aportará DNI del titular de drets, i en cas de persones jurídiques, el títol que acredite la seua personalitat jurídica, el poder de representació i el CIF, a més d'aquella documentació exigida per a acreditar la cessió. En cas de diversos titulars dels drets diferents s'inclouran en el Model A-3.					
(*) Se aportará DNI del titular de derechos, y en caso de personas jurídicas, el título que acredite su personalidad jurídica, el poder de representación y el CIF, además de aquella documentación exigida para acreditar la cesión. En caso de diversos titulares de derechos distintos a los autores se incluirán en Modelo A-3.					
COGNOMS I NOM O RAZÓ SOCIAL / APELLIDOS Y NOMBRE O RAZÓN SOCIAL BENAVENT OLTRA, Genís		DNI/PASSAPORT / CIF / DNI/PASAPORTE / CIF 07259556C		NACIONALITAT / NACIONALIDAD	
ADREÇA (CARRER/PLAÇA, NÚM. I PORTA) / DOMICILIO (CALLE/PLAZA, Nº Y PUERTA)		LOCALITAT / LOCALIDAD		PROVÍNCIA / PROVINCIA	
TELÈFON / TELÉFONO		PART DE L'OBRA DE LA QUAL ÉS TITULAR DEL DRET / PARTE DE LA OBRA DE LA QUE ES TITULAR DEL DERECHO Completa		CORREU ELECTRÒNIC / CORREO ELECTRÓNICO	
E COMUNICACIÓ / COMUNICACIÓN					
El termini màxim per a resoldre i efectuar la notificació corresponent serà de sis mesos comptats des de la data d'entrada de la present sol·licitud a registre territorial competent per a resoldre segons l'art. 24.1 del Reglament del Registre (R.D. 281/2003, de 7 de març, BOE del 28 de març). Transcorregut este termini sense que s'haja dictat resolució expressa, s'entendrà estimada la sol·licitud d'acord amb el que disposa l'art. 43 de la Llei 30/1992, de 26 de novembre, de Règim Jurídic de les Administracions Públiques i del Procediment Administratiu Comú segons redacció donada per la Llei 4/1999, de 13 de gener.					
El plazo máximo para resolver y efectuar la notificación correspondiente será de seis meses contados desde la fecha de entrada de la presente solicitud en el registro territorial competente para resolver según el art. 24.1 del Reglamento del Registro (R.D. 281/2003, de 7 de marzo, BOE del 28 de marzo). Transcurrido dicho plazo sin que se haya dictado resolución expresa, se entenderá estimada la solicitud de acuerdo con lo dispuesto en el art. 43 de la Ley 30/1992, de 26 de noviembre, de Régimen Jurídico de las Administraciones Públicas y del Procedimiento Administrativo Común según redacción dada por la Ley 4/1999, de 13 de enero.					
F SOL·LICITUD / SOLICITUD					
La inscripció al Registre de la Propietat Intel·lectual de l'obra el títol i les circumstàncies de la qual s'expressen.					
La inscripción en el Registro de la Propiedad Intelectual de la obra cuyo título y circunstancias se expresan.					
La persona signant declara que són certes les dades que figuren en esta sol·licitud i en la documentació que s'adjunta, assumint, en cas contrari, les responsabilitats legals que pogueren derivar-se.					
La persona que firma declara que son ciertos los datos que figuran en esta solicitud y en la documentación adjunta, asumiendo, en caso contrario, las responsabilidades legales que pudieran derivarse.					
Valencia, 16 d mayo de 2013		Nom / Firma / DNI: Genís Benavent Oltra.DNI 07259556C			
Les dades personals que conté l'imprès podran ser incloses en un fitxer per al tractament per la Conselleria d'Educació, Cultura i Esport, en l'ús de les funcions pròpies que té atribuïdes en l'àmbit de les seues competències, i es podrà dirigir a qualsevol òrgan d'èsta per a exercir els drets d'accés, rectificació, cancel·lació i oposició, segons disposa la Llei Orgànica 15/1999, de 13 de desembre, de Protecció de Dades de Caràcter Personal (BOE núm. 298, de 14/12/99).					
Los datos personales contenidos en este impreso podrán ser incluidos en un fichero para su tratamiento por la Conselleria de Educación, Cultura y Deporte, en el uso de las funciones propias que tiene atribuidas en el ámbito de sus competencias, pudiendo dirigirse a cualquier órgano de la misma para ejercitar los derechos de acceso, rectificación, cancelación y oposición según lo dispuesto en la Ley Orgánica 15/1999, de 13 de diciembre, de Protección de Datos de Carácter Personal (BOE nº 298, de 14/12/99).					
REGISTRE DE LA PROPIETAT INTEL·LECTUAL DE LA CV REGISTRO DE LA PROPIEDAD INTELLECTUAL DE LA CV				dglib.cult.gva.es/li-prop-reg-terr_v.htm 18/04/13 dglib.cult.gva.es/li-prop-reg-terr_e.htm	

EXEMPLAR PER A LA PERSONA SOL·LICITANT I L'EXEMPLAR PER A LA PERSONA SOL·LICITANTE

CHAP - IAC
DIN - A4
IA - 14019 - 01 - E

 GENERALITAT VALENCIANA CONSELLERIA DE TURISME, CULTURA I ESPORT		TAXA PELS SERVEIS PRESTATS PEL REGISTRE TERRITORIAL DE LA PROPIETAT INTEL·LECTUAL DE LA COMUNITAT VALENCIANA DECLARACIÓ-LIQUIDACIÓ		MODEL MODELO 046 CPR: 9056436	
CODI TERRITORIAL / Cód. Territorial C D 4 6 ÓRGAN GESTOR / ORGANÓ GESTOR: MIREU DORS / MIRAR DORSO		TASA POR LOS SERVICIOS PRESTADOS POR EL REGISTRO TERRITORIAL DE LA PROPIEDAD INTELLECTUAL DE LA COMUNIDAD VALENCIANA DECLARACIÓ-LIQUIDACIÓ			
CONCEPTE / CONCEPTO: 9 8 9 2					
A DECLARANT O SUBJECTE PASSIU DECLARANTE O SUJETO PASIVO	Espai reservat per a l'etiqueta identificativa (Si no disposeeu d'etiquetes, feu constar a continuació les vostres dades identificatives, així com les del vostre domicili fiscal) Espacio reservado para la etiqueta identificativa (Si no dispone de etiquetas, haga constar a continuación sus datos identificativos, así como los de su domicilio fiscal)		046 7 9 7828091 6		
	NIF / NIF 07254556-C		COGNOMS I NOM O RAÓ SOCIAL / APELLIDOS Y NOMBRE O RAZÓN SOCIAL BENAVENT OLTRA GENIS		
	C.-PL.-AV./CL.-PL.-AV. CALLE		NOM DE LA VIA PÚBLICA / NOMBRE DE LA VÍA PÚBLICA SANT JOAN		NÚM. / NÚM. 8
	TELÈFON / TELÉFONO 615914583		FAX / FAX	MUNICIPI / MUNICIPIO QUATRETONDA	PROVÍNCIA / PROVINCIA VALENCIA
				PIS / PISO	PTA./PTA. 46837
B LIQUIDACIÓ LIQUIDACIÓN	N°EXPEDIENT / N° EXPEDIENTE V-1038-13				
	TÍTOL DE L'OBRA/TÍTULO DE LA OBRA REVERSE CHAIN				IMPORT / IMPORTE
	Per la sol·licitud de primera inscripció, sent titular dels drets el mateix autor, anotacions preventives i cancel·lacions Por la solicitud de primera inscripción, siendo titular de los derechos el propio autor, anotaciones preventivas y cancelaciones				1159
	Per obres col·lectives / Por obras colectivas				
	Per la sol·licitud de primera inscripció, amb transmissió de drets i per les posteriors transmissions inter vivos Por la solicitud de primera inscripción, con transmisión de derechos y por las posteriores transmisiones inter-vivos				
	Per transmissió mortis causa / Por transmisión mortis causa				
	Per expedició de certificats / Por expedición de certificados				
	Per expedició de notes simples / Por expedición de notas simples				
	Per expedició de còpia certificada de documents / Por expedición de copia certificada de documentos				
	Per pàgina / Por página				
Altres suports per unitat / Otros soportes por unidad					
C DECLARACIÓ DECLARACIÓN	DATA PRESENTACIÓ / FECHA PRESENTACIÓN DIA 16 MES 05 ANY 2013 DIA 16 MES 05 AÑO 2013		A INGRESSAR / A INGRESAR		
	EL DECLARANT O PRESENTADOR / EL DECLARANTE O PRESENTADOR FIRMAT / FIRMADO Genis		IMPORTE / IMPORTE 1159 €		
D INGRES INGRESO	ENTITATS COL·LABORADORES: Bankia, Rural/Caixa CRM, CajaMar, Banc de València, Banc de Santander, Banc Bilbao i Argenta Argentina, La Caixa, CAM, IberCaja, CatalunyaCaixa. ENTIDADES COLABORADORAS: Bankia, Rural/Caja CRM, CajaMar, Banco de Valencia, Banco de Santander, Banco Bilbao y Argenta Argentina, La Caixa, CAM, Ibercaja, CatalunyaCaixa.				
	Este justificant d'ingrés no serà vàlid sense la certificació mecànica o firma autoritzada / Este justificante de ingreso no será válido sin la certificación mecánica o firma autorizada				
	A OMLIR PER L'ENTITAT BANCÀRIA / A RELLENAR POR LA ENTIDAD BANCARIA BANC-SUCURSAL / BANCO-SUCURSAL		DATA INGRES / FECHA INGRESO		IMPORTE INGRESSAT / IMPORTE INGRESADO
160513*REF:158416050001**IMPORTE:*****11,59*****ZC50*2013*1584*9602****					
Les dades de caràcter personal que conté l'impres podran ser incloses en un fitxer per al seu tractament per este òrgan administratiu, com a titular responsable del fitxer, en l'ús de les funcions pròpies que té atribuïdes i en l'àmbit de les seues competències. Així mateix, se li informa de la possibilitat d'exercir els drets d'accés, rectificació, cancel·lació i oposició, tot això de conformitat amb el que disposa l'art. 5 de la Llei Orgànica 15/1999, de Protecció de Dades de Caràcter Personal (BOE núm. 298, de 14/12/99). Los datos de carácter personal contenidos en este impreso podrán ser incluidos en un fichero para su tratamiento por este órgano administrativo, como titular responsable del mismo, en el uso de las funciones propias que tiene atribuidas y en el ámbito de sus competencias. Asimismo, se le informa de la posibilidad de ejercer los derechos de acceso, rectificación, cancelación y oposición, todo ello de conformidad con lo dispuesto en el art. 5 de la Ley Orgánica 15/1999, de Protección de Datos de Carácter Personal (BOE nº 298, de 14/12/99).					

EXEMPLAR PER A L'INTERESSAT / EJEMPLAR PARA EL INTERESADO

h) CALENDARIO

<u>FECHA</u>	<u>OBJETIVO</u>
PREPRODUCCIÓN	
28 de enero	Inicio de la preproducción
Febrero	Reuniones con el tutor del proyecto y los miembros del equipo.
1 de marzo	Entrega del anteproyecto
14 de marzo	Cerrar y confirmar preproducción: casting, desglose, localizaciones, plan de rodaje, etc.
27 de marzo	Cerrar definitivamente otros aspectos que puedan faltar (posibles permisos por confirmar, etc.). Dejar todo preparado para rodar después de Pascua.
PRODUCCIÓN	
Viernes 12 de Abril	Grabación secuencias: 20,22
Sábado 13 de Abril	Grabación secuencias: 8, 10, 13, 18, 19, 21
Viernes 19 de Abril	Grabación secuencias: 2,3,4,5
Domingo 21 de Abril	Grabación secuencias: 1, 7
Sábado 27 de Abril	Grabación secuencias: 6
Martes 30 de Abril	Grabación secuencias: 9, 11, 12, 14, 15, 16, 17
POSTPRODUCCIÓN	
Domingo 14 de Abril	Revisión brutos de rodaje días 12 y 13. (Elección de planos correctos)
Lunes 15 de Abril	Reunión Director y montaje con Producción musical
Martes 16 de Abril	Montaje secuencias: 19, 21
Miércoles 17 de Abril	Montaje secuencias: 8, 10, 13, 18, 20 y 22
Jueves 18 de Abril	Montaje secuencias: 8, 10, 13, 18, 20 y 22
Sábado 20 de Abril	Montaje secuencia: 22

Lunes 22 de Abril	Revisión brutos de rodaje días 19 y 21. (Elección de planos correctos)
Martes 23 de Abril	Montaje secuencias: 2, 3, 4, 5
Jueves 25 de Abril	Montaje secuencias: 1, 7
Viernes 26 de Abril	Montaje secuencias: 1, 7
Domingo 28 de Abril	Reunión Director y montaje con VFX + revisión brutos rodaje días 27 y 30 (Elección de planos correctos)
Lunes 29 de Abril	Montaje secuencias: 6, 12
Miércoles 1 de Mayo	Montaje secuencias: 6, 12
Jueves 2 de Mayo	Montaje secuencias: 17, 9, 11, 14, 15, 16
Viernes 3 de Mayo	Montaje flashbacks
Domingo 5 de Mayo	Reunión Director y montaje con VFX + Producción musical
Lunes 6 de Mayo	Grabación doblaje. Sonorización montaje.
Martes 7 de Mayo	Grabación doblaje. Sonorización montaje.
Jueves 9 de Mayo	Sonorización montaje. BSO Reunión con el tutor.
Viernes 10 de Mayo	Montaje VFX y Etalonaje. Reunión grupo para proyecto final.
Sábado 11 de Mayo	Montaje VFX y Etalonaje.
Domingo 12 de Mayo	Montaje Grafismos + Créditos
Lunes 13 de Mayo	Entrega de memorias
Viernes 17 de Mayo	Entrega del proyecto final: Trabajo + cortometraje

5.

MEMORIAS

DEL

EQUIPO

REVERSE CHAIN

Memoria del Director

Si hay algo que se puede afirmar con certeza es que nunca se sabe demasiado. Por mucha preparación que uno tenga, por mucho que haya leído, experiencias vividas o por muy organizado que pueda estar todo, jamás se tiene el suficiente conocimiento. Esta afirmación es algo que se tiene que tener en cuenta siempre, más todavía cuando estás haciendo un trabajo en el que no sólo participas tu solo sino que implica la colaboración de más gente, de un equipo que también tendrá su preparación. Un equipo dispuesto a aportar su punto de vista, su experiencia y sobretodo su profesionalidad para que en conjunto salga lo mejor, pues claro está que dos mentes piensan más que una. Y en este caso en concreto, siete más que una.

Cuando empezaron a explicarnos que el último año de carrera iba a incluir realizar un trabajo de final de grado, la primera idea que me vino a la cabeza fue la de realizar un cortometraje. Hacía años que tenía guardado un guión que quería dirigir, pero que siempre por falta de tiempo, medios y dedicación se había quedado guardado en el cajón. Al enterarme que una de las posibilidades del trabajo de fin de grado podía ser la de hacer un cortometraje, vi que era el momento de llevar a cabo esa idea.

A lo largo de los cuatro años de carrera he tenido la ventaja de haber trabajado con casi todos los compañeros de clase en el trabajo de campo. Hemos hecho varios cortometrajes, secuencias y alguna que otra pieza audiovisual. En el momento que supe que quería hacer un cortometraje me dispuse a buscar de entre mis compañeros a la gente que sabía que podía interesarles la idea de terminar la carrera haciendo un proyecto serio y bien realizado. Como he tenido la suerte de trabajar con la mayoría de gente de clase y siempre hemos tenido una buena y gratificante relación, decidí preguntar de entre todos ellos a los que ya

habían trabajado conmigo y habíamos conseguido labrar unos resultados fructíferos en otras piezas audiovisuales.

Los primeros que formamos el equipo éramos Javier Albert, Álvaro Sanahuja y yo. Nosotros tres siempre hemos estado juntos los últimos años, proponiendo proyectos e intentando sacar el máximo provecho de las instalaciones para aumentar nuestra experiencia en el sector. A ellos les parecía bien llevar a cabo mi idea y seguir adelante con el guión que ya tenía escrito. Empezamos a reunir a más gente interesada en el proyecto y conseguimos juntar un grupo de siete personas, entre los cuales estaban Fernando Moreno, Javier Ceres, Lorena Quevedo y David de la Fuente.

Una vez se tiene un equipo formado es inevitable alegrarse por el interés que pone la gente para trabajar en conjunto. Las primeras semanas ya había quien se entusiasmaba con la idea de hacer un cortometraje para terminar la carrera. Nos podía servir como carta de presentación al finalizar el grado y también como una oportunidad para hacer algo de lo que nos sintiésemos realmente orgullosos.

El primer problema que me planteé era si el guión que yo tenía podría servir para las bases que se tenía que seguir en el trabajo. Para asegurarme estuve durante unos días hablando mediante email con el profesor Santiago Maestro. Le expliqué la idea y le pregunté si podía excederme con el tiempo de duración de la obra, ya que en mi opinión la narrativa de la historia lo exigía. Además también le expliqué que el corto habíamos pensado rodarlo todo en un interior ficticio rodado en *Chroma*, con el que mediante técnicas 3d intentaríamos crear el escenario en postproducción. Santiago Maestro respondió rápidamente al correo argumentando que primero tenía que consultarlo con el resto de gente que se encargaría de la calificación del trabajo. A los pocos días me explicó que aunque la idea fuese atractiva, el trabajo consistía en transmitir aquello que nosotros habíamos aprendido durante la carrera,

usando las técnicas que nos habían impartido, además la duración era demasiado extensa ya que doblaba la que ellos proponían.

Sin ningún tipo de problema decidimos apartar el guión para otro futuro proyecto. Era el momento de crear una nueva idea que pudiese amoldarse a las exigencias del trabajo. Mi intención desde el principio fue la de dirigir el cortometraje desde un guión propio. Al tener que crear una nueva idea, puse en duda mi función como guionista y pregunté al resto del equipo si alguno de ellos estaba interesado escribir alguna historia. Al no recibir ninguna propuesta me propuse escribir un nuevo guión, con una historia totalmente distinta. En mi experiencia personal como alumno del CEU, he hecho diferentes cortometrajes en los que he intentado cambiar siempre de género. El primero era un drama romántico con un toque fantástico. El segundo se trataba de una comedia negra sobre unos chicos que creen que hay un muerto viviente en la habitación contigua a la suya. El tercero, que fue finalista en el Maratón Proyecta 2012, era una especie de thriller a contrarreloj. Cuando me propuse escribir una nueva idea estuve barajando entre diversos géneros con los que pudiese trabajar. El que más me atrajo fue el de cine negro. Algo que aunque para mi opinión se había hecho numerosas veces en la universidad podía tener juego. Pues mi idea era contar una historia sobre una familia mafiosa en la que uno de los súbditos se hace con el poder. Una historia de venganza y de negocios turbios donde se resumiese toda la historia mediante flashbacks que apareciesen en una conversación entre el capo y su consigliere. Esta fue la idea que propuse cuando nos inscribimos en el trabajo.

La idea aunque me pareciese atractiva en un primer momento, perdía fuerza mientras escribía sobre ella. No me parecía convincente crear ese tipo de historia teniendo que adaptarla a una pieza de corta duración. Después de varios intentos de reescribir el guión decidí apartarlo y tirar por otro camino.

La siguiente idea que vino a mi cabeza sin apartarme del género fue crear un personaje que había huido de una banda. En consecuencia la banda le buscaría para matarle, teniendo como líder de esta banda a su antigua novia. Para esta historia escribí tres guiones diferentes de los cuales ninguno de ellos terminaba de convencerme. A todos ellos les faltaba profundidad.

Finalmente decidí que no iba a escribir a gusto con este género y me propuse apartarlo para dedicar mi tiempo a otro que se me diese mejor. Personalmente me considero un fan incondicional de las historias de ciencia ficción, ya sean futuristas, actuales, fantásticas o simples relatos cortos. Toda mi vida he sido un seguidor del género y siempre ha sido algo que me ha entusiasmado hacer. Al tratarse de un trabajo del que quería sobretodo disfrutar y aprovecharlo al máximo, decidí que iba a hacer una historia de lo que a mí más me gustaba, la ciencia ficción, pero en concreto, de viajes en el tiempo.

La temática de los viajes en el tiempo siempre me ha gustado. Desde las tramas más simples a las más complejas, pasando por las que en un primer visionado sean casi incomprensibles. Siempre he sido un fanático del subgénero, y he leído libros, blogs, teorías y visto series y películas que tratan el tema. Para mí, la mayor virtud de tratar uno de estos temas tan complejos es la posibilidad de adaptarte a miles de teorías, incluso de crear la tuya propia, llegando a poder crear una enrevesada trama llena de paradojas, viajes y bucles espacio-temporales. Me propuse escribir sobre ello y dedique unas semanas a plasmar sobre el papel una historia que girase alrededor de un chico con la capacidad de viajar en el tiempo. De allí nació el primer borrador de nuestro guión final. La historia hablaba sobre dos personajes, Dídac y Blanch, una especie de cazadores de recompensas del tiempo que dedicaban su tiempo y su vida a evitar catástrofes apareciendo momentos antes de que ocurriesen y deteniéndolas en el momento exacto. Siempre trabajando clandestinamente y ocultos para una compañía secreta. El problema, o

conflicto que aparece en este planteamiento es que estos dos personajes se encontrarán ante un caso que les afectará personalmente, en el que su propia compañía usará a personas cercanas a ellos con el fin de manipularles cueste lo que cueste.

Una vez tenía clara la idea, empecé a escribir sobre ella llegando a acumular cuatro borradores distintos. En todos la historia seguía el mismo patrón, pero cada uno tenía algo distinto del otro. El problema que yo encontraba es que ninguno terminaba de convencerme. Preparar un guión sobre viajes en el tiempo y paradojas temporales tiene también su complicación, cualquier paso que se dé mal puede perjudicar a la lógica interna de la historia haciendo que se tambalee y se convierta en vez de una historia compleja a una historia sin ningún sentido, o con vacíos que no tengan ni pies ni cabeza. Para poder comprender a la perfección toda la complejidad de la trama empecé a diseñar todos los universos posibles y alternativos que se creaban a partir de una acción del protagonista, es decir, un salto en el tiempo. De esta manera logré comprender todo lo que podía ocurrir desde el momento que se realiza un salto en el tiempo, se altera algo y se vuelve al momento exacto. Para mi sorpresa llegué a un punto en el que no lograba solucionar un problema, tenía que buscar un final que me gustase y diese juego a la trama. No lo logré encontrar hasta que diseñé todas las líneas temporales. Cuando llegué a intentar comprender el personaje femenino de la historia, Alex. Me di cuenta de que ese personaje estaba encerrado en un bucle temporal, iba i volvía siempre al mismo sitio a causa de que el protagonista la llevase consigo en cada salto temporal. De manera que lo que en un principio era un error de cálculo en la escritura del guión acabó por convertirse en el verdadero clímax y significado de la historia. Visioné lo que buscaba, un guión complejo que en su segundo o tercero visionado descubras más y más cosas, llegando a comprender incluso el bucle en el que esta chica está encerrada. El problema, como siempre, era si esto sólo lo veía yo, o si por el contrario lo verían los miembros del equipo y los espectadores. Sólo podía salir de la duda de una forma, mostrando el guión a todos y

haciéndoles un pequeño cuestionario. Me dispuse a enseñarles a todos el guión, compañeros, miembros del equipo amigos y familiares. Una vez lo habían leído, la pregunta más importante que tenía para ellos era ¿Qué función crees que tiene en la historia la chica?. La mayoría tuvieron que releerlo varias veces para comprenderlo pero para mi sorpresa algunos sí que lo entendían. Para que fuese comprendido del todo decidí añadir al guión algunas pistas más que facilitasen entender este punto clave.

Una vez teníamos el guión cerrado era el momento de prepararlo todo para rodar. Cada uno tenía asignada ya su función y empezamos a reunirnos colectivamente para hablar sobre el guión, sobre cómo lo trasladaríamos. Durante el proceso cada uno aportó su visión en cuanto al estilo y a como lo grabaríamos todo. Comparamos ideas tomamos referencias y nos dispusimos a empezar con el rodaje.

Para la primera semana de rodaje teníamos las dos secuencias más complicadas. Una de ellas era la pelea final del cortometraje, la otra era la escena con más diálogo del corto. El primer día era el de la pelea, mientras preparábamos todo, el actor protagonista y coreógrafo de la pelea se puso a practicar con todos los actores. La secuencia había tenido una preparación complicada ya que hacer un guión técnico o un *storyboard* nos parecía una cosa demasiado complicada e inútil. De modo que decidimos aprendernos la coreografía y visualizarla, establecer algunos planos que haríamos e intentar cubrir toda la pelea con el mayor número de planos. Lo preparamos así, lo rodamos así y nos funcionó. La pelea es uno de los platos fuertes de la historia y nos ha tenido un resultado favorable.

En cuanto a la secuencia del día siguiente todo nos fue bien. Fue un rodaje agil y sin ningún tipo de problema. El único surgió en el posterior visionado del sonido que nos dimos cuenta que el sonido de los tubos fluorescentes se colaba en mayor cantidad que las voces de los personajes. Es aquí donde decidimos que lo mejor sería doblar el cortometraje entero, ya que se trataba de la secuencia que más diálogo

contenía. Comparada al resto de secuencias era la única que bebía directamente de lo que hablaban los personajes, y donde se juntaban todos ellos en la historia.

Para el siguiente fin de semana teníamos como localización el centro comercial Nuevo Centro. Al ser un centro comercial al que ya he ido numerosas veces tenía claro los espacios por los que iba a mover a los personajes. Antes de empezar a rodar nos desplazamos el director de fotografía y yo para ver el sitio mejor y probar los diferentes tiros de cámara que haríamos, siempre intentando que no saliese el nombre de ninguno de los establecimientos que ahí había sin su consentimiento. En comparación a la semana anterior, la secuencia era rápida de grabar y cumplimos con el horario que teníamos pensado sin ningún tipo de problema.

El siguiente día era en una localización situada en Utiel. Conseguimos esta localización gracias a los tíos del productor. Recibimos un trato muy agradable por parte de ellos y el equipo estaba muy a gusto. Rodamos las secuencias que teníamos sin ningún problema y nos tomamos un pequeño descanso para relajarnos entre las secuencias y tomar un aperitivo. Fue un día bonito y muy productivo.

Por motivos de reajuste de calendario tuvimos que cambiar los últimos días de rodaje y aplazarlos una semana. Aprovechamos para empezar con el montaje de las secuencias grabadas y mostrarles al resto del equipo lo que teníamos hecho.

El siguiente día rodamos en el barrio del Carmen de Valencia una persecución. El mayor problema que podíamos encontrarnos ahí era la lluvia, pues habría sido algo que nos habría detenido el rodaje por completo. Tuvimos la suerte de que empezase a llover justo en el momento que cortamos el último plano. En esta secuencia aproveche para meterme en la piel de uno de los extras que participaban en la persecución. Habiendo explicado anteriormente al equipo la grabación de

esos planos y teniéndolo todo planificado al detalle pude interpretar un pequeño papel mientras el ayudante daba la acción y organizaba al equipo según mis indicaciones. Después podía ver el contenido de las tomas y corregir lo que fuese necesario si existía el caso.

El último día de rodaje era en el restaurante A la Luna, situado en Valencia. Esta localización la conseguí gracias al contacto de una amiga. Estaban interesados en que se grabase algo en su restaurante y a nosotros nos vino como anillo al dedo poder disponer de sus instalaciones.

Una vez habíamos terminado el rodaje era el momento de terminar el montaje. Lorena Quevedo y yo nos encerramos algunos días para intentar dotar con el mayor ritmo a las secuencias que teníamos grabadas. Algunas de ellas tuvimos que plantearlas de otra manera por algunos fallos que no vimos en el rodaje. Lo bueno de que alguien monte lo que tú has grabado es que puede aportar una visión totalmente diferente y tener más objetividad que tú en algunas de las secuencias. En este caso, la montadora pudo dotar de un ritmo adecuado a muchas de las secuencias y salvar algunas que yo ya daba por perdidas.

En general todos los días de rodaje fueron muy bien, algunos de ellos nos salimos del tiempo. El problema más grande con el que me he encontrado ha sido el estrés. Siempre me he considerado una persona que disfruta mucho haciendo su trabajo, lo pasó muy bien dirigiendo y más cuando se trata de un proyecto el cual también he escrito. Tengo una gran amistad con los miembros del equipo y una confianza ciega hacia ellos. Pero siempre hay momentos en un rodaje en los que me distancio completamente y el estrés se apodera de mí. Esto supone un problema ya que se transmite a todo el equipo y no se trabaja con las mejores condiciones. No quiero decir con esto que nos haya perjudicado, para nada. A mi personalmente me ha servido para darme cuenta de que aunque haya acumulado algunos proyectos como director, los problemas están ahí, pueden surgir en mitad de un rodaje, el día anterior a rodar,

pueden surgir mil cosas para las que muchas veces uno no está preparado.

Como he hablado al principio, uno nunca sabe demasiado. Por mucho que haya terminado los cuatro años de carrera, haya hecho proyectos o cualquier otra cosa, siempre se aprende algo más con cada rodaje. En este yo he aprendido a que no puedo dejar que se apodere de mi el pánico, que hay veces que se tiene que sacrificar un plano por el bien de los otros, y que todo el mundo tiene que recibir un trato adecuado. No quiero decir que haya gritado a alguien o le haya dicho a algún miembro del equipo que ha hecho mal su función, no es eso. Simplemente es que mi ritmo de trabajo se acelera, sacrifico algunas cosas en el camino con tal de cumplir los horarios y me agobio mucho dejando que ese estrés lleve el rodaje a un ritmo que puede que no sea el mejor.

En conclusión este rodaje ha sido el más complicado en el que me haya involucrado. Contenía numerosas escenas de acción, una temática complicada y un trabajo de equipo interno y externo que no había tenido nunca. Pero estoy más que satisfecho con el trabajo de todos y me alegra poder haber tenido esta experiencia antes de haber finalizado la carrera, pues me he dado cuenta de que todavía queda un largo camino que recorrer y que cada día se aprende algo nuevo en esta profesión.

Fdo.

Genís Benavent Oltra,

Director.

REVERSE CHAIN

Memoria del productor

Desde siempre me ha llamado la atención el área de producción. Me parece muy interesante el proceso de creación de una obra, desde que se concibe su idea y se va moldeando poco a poco hasta llegar al producto final, coordinando también para ello al resto del equipo.

Por ello, en cuanto surgió la posibilidad de hacer un cortometraje como trabajo de final de grado, no me lo pensé dos veces y me lancé a ello. Una vez que tuvimos al equipo, comenzamos a engendrar la semilla del proyecto.

Como a excepción del director nadie tenía realmente ninguna idea demasiado llamativa para escribir el guión, se lo dejamos en sus manos. Durante finales del mes de enero - principios de febrero, el director y yo estuvimos viendo qué opciones teníamos o qué es lo que más nos llamaba la atención contar. Tras la negativa por parte del comité de la asignatura de sacar adelante una idea que ya teníamos desarrollada de la asignatura de guión (debido a que era demasiado complicada, opinión completamente lógica), decidimos probar con otras ideas.

Al principio, Genís me planteó una historia de amor imposible, en la línea de *Romeo y Julieta* pero con su peculiar toque de estilo. Tras ver que se encontraba atascado en la idea, decidió descartarla hasta que a fuerza de ensayo y error, fue probando con otras cosas diferentes hasta dar con el primer borrador del proyecto que a partir de ahí titularíamos, a nombre provisional, como *Reverse chain*.

Reverse chain era un corto de ciencia-ficción, género que fascina a nuestro director. Durante los primeros borradores, teníamos claro una idea: se trataba de Dídac y Blanch, dos cazarrecompensas que se

dedican a ayudar a la gente aprovechando el poder del primero para viajar en el tiempo.

A partir de aquí, fuimos moldeando y corrigiendo el guión e introducimos la figura de Álex, la novia de Dídac, a quienes los miembros de una organización que desean el poder de nuestro protagonista para hacer el mal, la raptan para chantajearle.

Desde un primer momento, todos los miembros del equipo éramos conscientes de que no se trataba de una idea completamente nueva, pero había algo que especialmente me llamaba la atención: enfrentarme a una producción compleja, con variedad de localizaciones, actores y algún que otro efecto especial. Al resto del equipo también le llamó la atención la dificultad del proyecto y su distinción de otros que habíamos hecho hasta el momento, por lo que decidimos continuar.

Debido a que la universidad nos proporcionaba el material, y quizás aprovechándonos un poco (a veces en exceso, he de reconocer) de nuestra condición de estudiantes, pudimos hacer cosas que de no ser así, habrían elevado considerablemente el coste del proyecto; como contar con la ayuda de diversos profesionales del sector como compositores consolidados, trabajar de primera mano con efectos especiales y teniendo que planificar con anterioridad todo ello para su posterior integración o grabar en grandes localizaciones como un centro comercial o las calles de Valencia, las cuales necesitan de un previo proceso administrativo.

Así pues, decidí que era una buena oportunidad para poder hacer algo quizás de aspecto más comercial, pero que de salir adecuadamente sería un buen reflejo y una buena síntesis de todo lo que hemos aprendido durante estos años de carrera, además de que también todos los miembros del equipo pasaríamos por situaciones nuevas de las que podríamos aprender.

En un principio, una de las referencias que teníamos para realizar el cortometraje era la serie de animación *Cowboy Bebop*, teniendo la música

jazz una gran importancia estética, además de que las localizaciones de nuestra obra iban a ser un poco más oscuras, con una atmósfera más decadente.

Pero tras darle vueltas, observamos que una de las sensaciones que transmitía el guión era una especie de delirio o paranoia por parte del protagonista tras perder a su amada y ser perseguido por un perverso grupo que quiere su don.

En ese momento acabábamos de ver la primera temporada de una serie británica llamada *Utopía*, que justamente trataba acerca de una conspiración política. La serie a niveles técnicos roza un excelente nivel, pero uno de los aspectos que más nos llamaba la atención era la música, compuesta por el compositor chileno Cristóbal Tapia de Veer que con una aparente simplicidad, conseguía transmitir una sensación de paranoia muy potente.

Así pues, hablando acerca de este tema, pensamos que al corto le sentaba mucho mejor una música electrónica como la de Cristóbal que jazz por el tema que trataba. Pensando que sería idóneo tenerle a él, casi bromeando, casi en serio, dijimos ¿y por qué no hablar directamente con él? Una de las máximas que seguí en esta obra fue el ser consciente de que no perdemos nada por preguntar, actitud que nos abrió muchas puertas.

Buscamos por internet su página web (la cual ahora ha cambiado completamente), y en la sección de contacto les mandamos un correo explicándoles quiénes éramos, lo mucho que nos gustaba su trabajo, y si existía la posibilidad de que nos ayudase con la composición del tema principal. No teníamos puesta mucha fe en que nos contestaran, pero no perdíamos nada por enviarles el correo. Para nuestra sorpresa, al poco de nuestra petición nos contestó Kim Neundorf, su representante, aceptando la propuesta transmitida.

A partir de ahí establecimos una relación por correo, en la que le dimos tres referentes de composiciones de Cristóbal: los temas en cuestión eran *Descent*, *Rubber crime* y *Revenge* (que debido a la pertenencia de algunas a la discográfica Universal, aparecen en los títulos de crédito con otro nombre). Con ellos, el compositor chileno intentaría adaptarlos a las imágenes que le pasásemos, intentando crear una composición original. Al final, también nos cedieron la canción *Beat Sampler* para incluirla en el corto.

En lo referente a la estética del corto, en un principio iba a ser más oscuro, con una atmósfera bastante más apocalíptica. Pero al tener el estilo musical más determinado y vistas algunas localizaciones por primera vez, decidimos que fuese todo más moderno, más estilizado, y que según fuese avanzando el metraje los lugares irían adquiriendo un aspecto más sucio y callejero. Por ello, empezamos con una casa moderna y minimalista y acabamos en un garaje lleno de suciedad.

Relacionado con este aspecto, uno de los temas que también más me preocupaban eran las localizaciones, puesto que teníamos que tratarlas con el máximo mimo y cuidado para que el corto transmitiese esa sensación futurista sin llegar a desentonar. Aquí utilizamos como referente la película *Looper*, la cual muestra un futuro no muy lejano de una manera muy simple, mostrando los cambios tecnológicos a través de cosas cotidianas como teléfonos móviles ligeramente más avanzados que los actuales o, por ejemplo, vehículos con algún avance puntual (algún pequeño cambio en el diseño, etc). Además, a pesar de que se trataba del futuro, no había edificios gigantescos con múltiples pantallas luminosas o naves voladoras, sino que la mayoría tienen un aspecto normal y corriente, por lo que decidimos continuar por esa estética.

Para las localizaciones, no tuvimos problema con algunas como el garaje o la casa de Dídac y Blanch, puesto que o bien nos pertenecían a nosotros, o bien a alguno de nuestros familiares. Donde sí encontramos

ciertas dificultades fue con el centro comercial, el bar o las calles de Valencia.

Respecto al bar, teníamos distintas opciones que podían servir, el problema es que no todos los establecimientos aceptan de buen grado albergar un rodaje audiovisual. Por suerte, nuestro director conocía al dueño del bar *A la luna*, situado en el paseo de la Alameda, el cual estaba interesado en que su establecimiento saliese en un cortometraje para hacerle publicidad del mismo, por lo que le comentamos la idea y aceptó muy amablemente.

Para las calles de Valencia, debido a que para una producción anterior me tuve que informar del proceder para filmar en las calles, sabía más o menos cómo debía actuar. Para realizar un trámite más rápido y directo, me dirigí a la Valencia Film Office, comisión que llevaba la Oficina de turismo que se dedica a informar y a agilizar los trámites burocráticos para rodar en exteriores de Valencia. Me puse en contacto con Pepa Jordá, la chica que gestiona la Film Office para contarle de qué se trataba nuestro proyecto y el proceder. Ella me explicó que para grabar en las calles de Valencia, siempre y cuando no se interrumpa el paso de vehículos ni viandantes no es necesario pedir permiso. Aun así, como rodábamos por el barrio del Carmen en pleno centro y en sábado, nunca se sabe el humor que pueden tener los policías que rondan por allí, así que decidí guardarnos las espaldas y redactar una petición de permiso igualmente, algo que Pepa también me recomendó cuando se lo comenté. Como tampoco sabía el tiempo que iba a durar el trámite, lo pedí con suficiente tiempo de antelación, a casi un mes de rodar la secuencia. A mi sorpresa, tan sólo tardaron dos días hábiles en proporcionármelo. A modo de anécdota, en el permiso hay un error en mi número de contacto, pero tras notificar la equivocación me respondieron que no era algo de importancia porque aparecía tanto el número de Pepa, como el de la oficina de turismo y el Jefe de Policía.

Finalmente sólo quedaba el centro comercial el cual, sinceramente, no pensaba que nos iba a proporcionar tantos quebraderos de cabeza. En primer lugar intentamos contactar con Heron City, quienes se mostraban dispuestos siempre y cuando no se tratase de una obra violenta o que pusiese en mal lugar al centro. Como la secuencia justamente se trataba de un terrorista que ponía una bomba en los lavabos, teníamos nuestras dudas de que nos la aceptaran. Tras una breve charla, nos remitieron a una dirección de correo de la responsable de marketing para solicitar el permiso, correo al que nunca nos contestaron. Probamos con el centro comercial Bonaire, y ocurrió exactamente igual que con el anterior.

El siguiente en la lista era el centro comercial El Osito. Al informarnos, nos comentaron que el exterior pertenecía al supermercado Carrefour que allí se encuentra, mientras la galería comercial es de ellos. Debido a unas complicaciones en el trámite, probamos con el centro comercial MN4, en Alfafar. Me presenté en persona para asegurarme de que obtendría esta vez una respuesta, y acabaron por remitirnos a otra dirección de correo. Al ver que a los tres días no había recibido respuesta alguna, decidí personarme allí otra vez. Al final me respondieron al e-mail negándonos la posibilidad de utilizar el establecimiento, alegando a razones de seguridad.

Casi desesperados, comenzamos a pensar, al menos, en cambiar la localización de la secuencia. Todavía nos quedaba una última baza, que era el centro comercial Nuevo Centro. Debido a una serie de contactos, logramos hablar con David Mazcuñán, jefe de relaciones públicas y de animación, quien aceptó de buen grado a que grabásemos allí siempre y cuando fuésemos estudiantes. Por ello, hablé con nuestro profesor de la asignatura de producción, Santiago Maestro, para que nos firmase una carta que avalase nuestra condición académica. Además, el día de la grabación también nos dejó filmar en los baños del Centro Comercial acompañados de un guarda de seguridad.

Respecto al diseño visual del cortometraje y efectos especiales, el guión original no incluía el mismo número de VFX que la versión final. Conforme fuimos determinando algunos aspectos como la música y las localizaciones, poco a poco tuvimos más claro este punto para hacerlo algo más futurista pero de manera simple.

Lo que al principio sólo iban a ser unos efectos de aparición y desaparición, al final fueron un poco más.

Al comienzo del primer guión vemos a nuestro protagonista, Dídac, observando un corcho con todo el entramado de líneas temporales. Para simplificar el proceso de arte y darle un toque algo más futurista, decidimos cambiarlo por una interfaz electrónica más moderna que se proyectaría a modo de holograma. Como referente utilizamos la película *Minority Report* o el videojuego *Heavy Rain*. Respecto a las imágenes de la interfaz, contactamos con David Revenga, un fotógrafo profesional que nos cedió una de las fotos, mientras que las otras pertenecen a la librería de imágenes SXC.hu.

Para estos efectos contamos con la ayuda del grupo de diseño Darart, compuesto por dos compañeros de clase nuestros, Pedro Giménez y Alberto Montalvá, y dos personas externas a la universidad: Carla Marqués y Jonathan Kutnowski, quienes también nos ayudaron con el montaje de la pelea final, añadiendo algunos efectos para dotarle de más ritmo, con la integración de *chroma* y también realizaron los créditos finales de la película, con un sistema similar al de la interfaz del inicio.

Respecto al casting, fue una de las cosas que por ciertos imprevistos y motivos personales, fue variando casi hasta la última fecha. Para realizar el papel de Dídac, contamos desde el primer momento con Marco Huertas, pero para los demás secundarios al principio teníamos a Enric Puig como Blanch, a Lorena Luján como Álex y a Félix Blanco como Tasio. Por distintos motivos, tuvimos que prescindir de ellos.

Debido a que el carácter del corto necesitaba apoyarse en secundarios creíbles para que el conjunto del corto saliese bien, no podíamos conformarnos con menos, así que necesitábamos actores profesionales. Uno de los mayores problemas lo encontramos con el personaje de Blanch: debido a que tiene una importante voz en off al final del cortometraje, necesitábamos que quien lo interpretase fuese o bien actor de doblaje o bien alguien que tuviese un buen dominio de la voz.

Buscando en la web del Sindicato de Actores Valencianos, dimos con Paco Gisbert con quien contactamos, pero al cambiarse de residencia no le venía bien venir a rodar. Así que tuvimos que pedir ayuda a nuestra compañera Paloma Mas, quien tenía experiencia profesional en temas de casting y nos puso en contacto con Ramón Orozco, a quien nos recomendó por su agradable trato y su humildad, algo que después del rodaje agradecemos, y mucho.

Justo cuando cerramos a Blanch, la actriz que hacía de Álex se cayó del proyecto, por lo que rápidamente tuvimos que buscar una alternativa. Por ello, Paloma nos recomendó a Elena Climent, una chica que se presentó a un casting que hicimos recientemente y que tanto el director, como el ayudante de dirección y yo conocíamos. Nos ayudó con la gestión y se incorporó al equipo.

Y un par de días antes de grabar, a nuestro actor que hacía de Tasio le salió una oferta profesional y nos tuvo que dejar. Por suerte, los chicos de Bocabadats Media nos recomendaron a Nacho Bort, que cumplió perfectamente con el papel.

Uno de los principales problemas con los que contábamos era el reducido número de personas que conformaban nuestro grupo, siete en total, por lo que necesitábamos sobre todo ayuda externa para determinados asuntos de arte. Para ello contamos con la ayuda de Ethan Giménez, licenciado en diseño industrial, que nos ayudó en este campo.

Durante todo el proceso de pre-producción, tanto el director, el ayudante de dirección y yo, fuimos hablando uno a uno con todos los miembros del equipo para transmitirles referentes y guiarles sobre cómo la dirección que debería de seguir el corto. Lo que sí que es cierto es que, a pesar de que hablamos individualmente con todos los miembros del equipo, tardamos demasiado tiempo en hacer una reunión grupal y dejar todos los aspectos claros, algo que supimos subsanar a tiempo. A partir de ahí, todo fue muchísimo más encaminado, factor que se nota en el rodaje en donde cada uno sabe perfectamente cuál es su cometido y se trabajó en completa sintonía y profesionalidad.

En esta fase, el ayudante de dirección se encargó de todo lo referente a la organización del equipo, siguiendo siempre las directrices que le daba y bajo mi supervisión, mientras que por otro lado me dedicaba a trabajar con el director en algunos problemas que pudiesen surgir y en los permisos necesarios para rodar, además de ir coordinando a grupos externos de trabajo como los efectos especiales o la música.

Tras un primer día de rodaje con algún que otro pequeño problema puntual con parte del material (tal y como se pueden ver en los informes de producción), el resto del rodaje transcurrió sin ningún problema, a excepción de un contratiempo que le surgió al actor principal que nos obligó a modificar una pequeña parte del plan de trabajo. Además ciertas cosas del desglose de guión cambiaban (a mejor) debido a las localizaciones o por cambios en el libreto, improvisando (pero para improvisar hay que tenerlo todo planificado con anterioridad).

Al acabar cada día de rodaje, realizaba un pequeño informe para comunicarle a nuestro tutor cómo había ido la jornada de trabajo.

Debido al relativo poco tiempo del que disponíamos para la post-producción, planteamos el rodaje en tres fines de semana, de tal manera que el montaje se realizaría de manera paralela: al acabar de grabar en un fin de semana, al día siguiente se comenzaba a montar las

secuencias. Así, el primer fin de semana se rodó la secuencia del almacén para poder montarla lo primero de todo con tal de que el compositor fuese trabajando en ella. Aunque finalmente, tras explicarle el tratamiento que queríamos para la música y realizar distintas pruebas, no acabaron por convencerle a él ninguna de las que había hecho y nos cedió las canciones que le dijimos como referente para que las montásemos como quisiésemos.

Además, debido a los efectos especiales, la producción requería de este tipo de planificación para que no se amontonase todo en la post-producción y así podernos dedicar al diseño de sonido del cortometraje en esta fase principalmente.

Una vez finalizado el rodaje, era el turno de la post-producción, en donde tuvimos un serio problema con el audio. Lo que pensábamos que se trataba de una irregularidad de la grabadora digital, resultó ser realmente una interferencia causada por los tubos de neón del garaje donde grabamos, quedando todo el audio inservible. Como he comentado, una de las desventajas que tuvimos en nuestro equipo fue el reducido número de gente disponible, debido a lo cual tuvimos que delegar la función de sonido en la persona que se encargaba de montaje (puesto que en ese momento de la producción no tenía ningún cargo), algo que en ningún momento nos agradó. No vimos justo cargar a una persona con dos funciones, pero realmente, tras buscar de manera ineficaz a alguien que nos ayudase con esta función, no nos quedó ningún otro remedio, además de que en ocasiones yo tuve que ejercer de pertiguista por falta de personal.

Por ello, este error no es atribuible a una sola persona, sino a todo el equipo, puesto que además, a la hora de localizar, tuvimos en cuenta muchos factores que podrían afectar al sonido (reverberación, el sonido de la calle, coches, cañerías, etc.), pero ninguno de nosotros cayó en que los tubos de neón causan interferencias, lección que hemos acabado aprendiendo.

Así, a pesar de que no se trata de un corto con mucho diálogo, no nos quedó más remedio que doblarlo. Ello lo hicimos en los estudios de doblaje de la productora Bocabadats Media, quienes nos ofrecieron su ayuda, encargándose Ricard Ballester de la dirección del doblaje.

Este proyecto fue concebido desde el primer momento como una obra que reflejase nuestra manera de trabajar y no verlo desde una perspectiva lucrativa. Gracias a ello hemos podido mejorar técnicamente muchos aspectos del corto y tener algo con lo que estar orgullosos de mostrar.

Por ello, la distribución del mismo está planteada para ser realizada vía online por medio de sistemas de streaming y la creación de una página web, acompañada con técnicas de marketing 360° y festivales de estudiantes. Nuestra principal intención es generar el mayor ruido posible.

Cada miembro del equipo desempeñó su función con total profesionalidad y en líneas generales estoy completamente satisfecho con el rendimiento del equipo ya que cada uno dio lo mejor sí, y no se trataba de un rodaje sencillo: habían varias localizaciones en exteriores y se trataba de una obra de ciencia-ficción que requiere un tipo de planificación diferente, además de que incorporamos elementos con los que nunca habíamos trabajado anteriormente y tuvimos que adaptarnos a ello.

En cuanto a la valoración personal que tengo de mi trabajo, este rodaje me ha servido para darme cuenta de que todavía tengo cosas que mejorar. Quizás, echando la vista atrás, ahora posiblemente haría ciertas cosas posiblemente de otra manera, como ser más rápido para detectar posibles problemas de comunicación o quitarme cierta timidez que en muchas ocasiones me invade cuando establezco contacto con alguien la primera vez, algo que he notado, sobre todo, en algunos contactos telefónicos.

Aun así, el trabajo de final de grado me ha servido para reforzar una vez más el dicho de que en esta carrera no se llega a ningún sitio siendo un egocéntrico: gracias a la ayuda y al esfuerzo de todo el equipo hemos

sido capaces de crear un producto de una buena factura técnica teniendo en cuenta nuestras limitaciones. Hemos adquirido una experiencia en distintos campos en los que no teníamos ninguna competencia y hemos trabajado con profesionales de primer nivel. En mi caso, por ejemplo, he tenido que realizar una planificación completamente distinta debido al modo de rodaje, los efectos especiales y por trabajar con profesionales. Además, también he podido adquirir conocimientos en asuntos que desconocía, como ciertos permisos o licencias musicales (en nuestro caso, tenemos los derechos de “master use” y “sincronization” para las canciones, no el de explotación comercial).

En definitiva, el trabajo de fin de grado nos ha permitido a todos a acercarnos de una manera realista a una situación profesional, adquiriendo una serie de conocimientos que nos ayudarán a desempeñar futuras acciones.

Fdo.

Javier Albert Cervera,
Productor.

REVERSE CHAIN

Memoria del director de fotografía

Desde que se tuvo la iniciativa de este proyecto, que las funciones, sobre todo la mía, se concretaron enseguida. Junto con el montaje, la fotografía es la función en la que más cómodo me encuentro, y como ya había trabajado con el mismo grupo de trabajo en otras asignaturas como realización publicitaria o realización cinematográfica, con resultados muy satisfactorios, se puede decir que estaba motivado desde el principio.

El director y guionista tenía la idea meses antes de la elaboración de la preproducción del proyecto, por lo que tuvo mucho tiempo para escribirlo y hacer modificaciones con tranquilidad, lo ha dado muy buenos resultados de cara al guión definitivo; pudiendo preguntarnos opiniones a los demás miembros del grupo como a mí personalmente como dirección de fotografía y sobre todo al productor, para ver si era factible recrear las diferentes escenas.

El productor creó una carpeta de *dropbox* donde se iban subiendo los archivos tales como el guión literario, técnico, fotografías de las localizaciones, plan de producción, etc. Esto facilitó en gran medida mi trabajo personalmente. Además, el productor, también creó un grupo de *Facebook* donde todo el equipo técnico podía hacer dudas y comentar diferentes asuntos que atañeran al proyecto. Este grupo facilitó muchísimo la comunicación, ya que este trabajo ha sido realizado al final del grado y todo el equipo ha estado haciendo diferentes trabajos a la vez, y el Facebook, para cuando alguien no acudía a clase, ha sido el punto de encuentro donde todos han estado actualizados de las noticias, imprevistos y cambios de planes que se han ido haciendo.

Ir a las localizaciones con el director y cámara, sobre todo a la del garaje, ha sido la clave para que en el rodaje, pese a los contratiempos, se pudiera cumplir con los objetivos previstos.

En la preproducción comentamos director y yo todo el guión y dimos nuestras ideas, opiniones, y diferentes maneras de llevar el proyecto. Conforme el guión se iba modificando teníamos el estilo más claro, compartiendo referencias de películas, cortometrajes y videoclips. Además debatimos del modo en que podíamos grabar algunos planos por nuestra propia experiencia, como por ejemplo el rodaje de la persecución en las calles, que fue grabado con una *flycam*, ya que yo había hecho un cortometraje del mismo estilo que esta secuencia, y sabíamos que era posible.

Los rodajes han sido duros porque cada uno duraba muchas horas y requerían, por lo menos en mi función, concentración durante todo el tiempo. Era necesario pensar en el plano que se iba a rodar posteriormente además del que se estaba rodando en ese momento, para agilizar el trabajo y adelantarse a los posibles imprevistos, que es lo que, en ocasiones ha retrasado algún rodaje, como el del garaje. Cabe destacar, en cuanto a imprevistos y contratiempos se refiere, los dos días de rodaje transcurridos en la localización del garaje, ya que de un set de iluminación que tenía pensado, tuve que cambiarlo a otro que no fuera muy diferente, pero con menos fuentes de luz, ya que de los seis focos que tenía previsto utilizar uno no funcionaba desde el principio, otro se fundió al encenderlo la tercera vez, y el otro cayó al suelo y se fundió la perilla. Con tres focos tenía disponible un triángulo de luces: luz lateral, relleno y contra. Esto fue lo que hice en el resto del rodaje, pero siempre pretendiendo que no se saliera del estilo de fotografía que se había planteado desde el principio.

Una vez rodado todo el cortometraje, y habiendo analizado los días de grabación, podemos decir que, de lo que teníamos pensado en un principio, al resultado final, ha habido una evolución constante, la cual viene dada por el trabajo común de los miembros del equipo: de cómo el guión iba evolucionando y cambiando de forma, de cómo la producción se hacía imposible y los cambios que se realizaban la hacían posible,

cuando uno de los actores no podía asistir a dos días de rodaje y se tuvieron que cambiar de manera que no hubiera un parón en la producción, etc. Además, y, aunque como he dicho antes, ya había trabajado con los demás miembros del equipo técnico en otros trabajos audiovisuales, ha habido una evolución en la comunicación y en el modo de trabajar conjunto. Cabe destacar que en el primer rodaje hubieron algunas discusiones profesionales por el asunto antes comentado de la pérdida de focos útiles, y la falta de tiempo, que, aunque nada negativo, nos enseñó a trabajar conjuntamente en los momentos difíciles para que no se pierda la esencia de lo que se quiere en un principio realizar pese a las complicaciones que surgen en el rodaje. Se puede decir que hemos aprendido a apoyarnos, más aún, y a hacer que algunas funciones las puedan solventar, si uno sólo no puede, todos a una, sin descuidar las suyas establecidas.

También cabe destacar la difícil puesta en marcha del proyecto desde el principio, por las horas de clase y las horas de prácticas, que entre ambas, ocupaban ocho de las horas del día para algunos miembros del equipo. Esto no ha hecho imposible, aunque sí que haya dificultado, la realización, ya que ha conseguido que nos esforcemos más y tengamos más presente el proyecto. La falta de horas diarias se ha hecho notable en el montaje, para el director y montadora, y para mí, como director de fotografía, en la parte del etalonaje, cosa que me ha obligado a realizarlo sin descanso y ha permitido que tuviera presente la idea constantemente.

Fdo.

Fernando Moreno Martí,

Director de fotografía

REVERSE CHAIN

Memoria del ayudante de dirección

El primer punto a resolver tras elegir al equipo y asignar las funciones era ponerse a trabajar en el guión, que iba ser escrito por el director, Genís Benavent. Durante el periodo de escritura del guión tuve tiempo para informarme correctamente sobre todos los puntos de mi función, que tenía varias sub-funciones que dividí en tres funciones principales: Ayudar al director y asistirlo en todo lo posible o necesario, hacer de coordinador y portavoz entre el director y los distintos equipos; y asegurarme de que todo saliera a la perfección durante todo el proceso (horarios, fechas, organización, transportes, etc...). Es decir, era el encargado de organizarlo todo para que todo el mundo pudiera hacer su trabajo de la mejor forma posible sin preocuparse de los problemas que pudieran surgir.

Durante el proceso de escritura del guión básicamente mi trabajo era aconsejar al director sobre los distintos borradores que iban surgiendo y sobre las posibilidades que tendríamos de rodar lo incluido en ellos. También utilicé este tiempo para hacer un plan provisional con algunas fechas generales del ritmo de trabajo que debíamos llevar durante toda la producción del cortometraje. Esto último me fue útil para meter prisa al director con las fechas de entrega de un borrador final, o al menos operativo para iniciar una preproducción real.

Cuando ya teníamos un borrador sobre el que basarnos para empezar en algunos aspectos nos reunimos el director, el productor y yo para revisar los puntos se podrían empezar a trabajar y los puntos que había que cambiar. Los puntos en los que se podrían empezar a trabajar era el estudio de algunos departamentos, especialmente fotografía y sonido, de las referencias visuales que conllevaría ese tipo de guión y las preferencias del director. Los puntos en los que coincidimos que había

que cambiar era sobre todo los excesos en algunos puntos del guión, ya que debido al tipo de producción al que hacíamos frente no se podrían afrontar o no se podría conseguir la calidad deseada en caso de hacerlo, tanto el productor, el director y yo coincidimos en eso. Algunos de esos puntos eran: un exceso de extras, demasiadas localizaciones o localizaciones demasiado complejas.

Una vez acordados estos puntos se reescribió un nuevo guión, un borrador definitivo y basándose en ese borrador se preparó un pre-proyecto para entregar al tutor y que diera el visto bueno y luz verde al cortometraje.

Al día siguiente de conseguir el visto bueno para el proyecto por nuestro tutor hubo otra reunión entre el productor, el director y yo. En esta reunión tratamos varios temas. Primero hicimos una lectura y revisión del guión, esto fue muy útil porque entre los tres localizamos los puntos más importantes que podrían dar problemas a la hora de narrar el cortometraje y buscamos soluciones conjuntas a todos esos problemas. Otro de los puntos tratados en esa reunión fue hacer un pequeño desglose de guión provisional, especialmente para actores y localizaciones. Vimos los que serían necesarios, propusimos alternativas y marcamos prioridades en estos puntos. Lo último que hicimos en esta reunión fue una lista de cosas que tendríamos que tener listas para el rodaje y el proyecto a entregar, así como qué tenía que hacer cada miembro en la preproducción.

De esta reunión salimos con al menos propuestas para todos los actores y para todas las localizaciones, y algunos de estos puntos ya cerrados: como la localización del garaje o los actores que interpretarían a Dídac (Marco Huertas), Blanch (Enric Puig) y Alex (Lorena Lujan). Este último punto, el del casting, fue bastante problemático ya que hubo varias bajas de actores y hubo que buscarles sustitutos cada vez con menor tiempo, lo que complicaba las cosas. El primero en caer fue Enric Puig, que fue sustituido por Felix Blanco, un actor con el que ya habíamos trabajado previamente varios miembros del equipo, pero también cayó en el último

momento y hubo que sustituirlo. El sustituto fue Ramón Orozco, un actor recomendado por una compañera que se ajustaba perfectamente al papel. La segunda en caer fue Lorena Lujan, que interpretaba a Alex, tras esto recomendé al director a la actriz Elena Climent, que había conocido con anterioridad en un casting y se adaptaba a las exigencias del personaje, el director finalmente se decantó por ella ya que la directora de casting le hizo la misma recomendación. Para los otros actores intenté aportar los máximos extras posibles, todo el equipo se involucró mucho en ese aspecto. Conseguí a un amigo militar con experiencia en lucha para que hiciera de malo. También añadí un amigo corredor para la escena de la persecución. Gran ayuda a la hora de cerrar el casting sobre todo con los actores principales vino de nuestra compañera Paloma Mas, directora de casting del cortometraje.

El primer paso que tomé durante la preproducción después de esa primera reunión fue aprenderme todo el proyecto de memoria, para ello me estudié el guión, el storyboard y el guión técnico. Por ello, nada más se hubo completado el storyboard me reuní con el director para revisar plano por plano todo el cortometraje y aclarar todas las dudas que pudieran surgir, como: el tiempo que llevaría grabar un determinado plano, como cortaría con el otro, que se vería en el encuadre, si sería necesario otro plano para entender la escena, cuáles eran los planos prioritarios para entender la escena, etc... La reunión fue muy fructífera para mí, ya que mi intención era salir de ella viendo en mi cabeza la misma película que el director veía en la suya, y además sirvió también para corregir alguna cosilla y realizar algunos cambios, fue una reunión muy explicativa y creativa. También intenté asistir a los ensayos que hizo el director con el actor, principalmente por dos motivos: por tener aún más claro el concepto del director en la cabeza y por ver los ritmos que marcaban tanto la actuación del actor como las interacciones de él con el director, esto me ayudaría mucho a determinar los horarios y tiempos de rodaje.

Esta reunión con el director me dio otra idea, la de que esa misma reunión de explicación de todo el proyecto punto por punto y resolución de todas las dudas se hiciera con todo el equipo. Al principio creí que no era necesaria porque cada miembro sabía lo que tenía que hacer pero llegó un punto que me di cuenta de que no solo era necesaria sino también muy productiva, ya que ayudaría a la colaboración de los distintos departamentos. Por suerte me di cuenta de mi error de no tomar demasiado en serio esa idea antes de que fuera demasiado tarde y organicé una reunión-cena de todo el equipo para tratar este punto. En ella le dije al director que explicara todo el concepto, no solo plano por plano sino en general y al equipo que preguntará todas las dudas que pudiera tener. También quería que quedara claro para todos los miembros del equipo en que punto nos encontrábamos en cada parte y qué faltaba por hacer. Creo que esta reunión fue muy productiva ya que pasamos de ser un grupo de gente que trabajaba por separado a ser un equipo que trabajaba en conjunto hacia una misma dirección, además ayudo a crear un mayor compañerismo.

Otro de mis trabajos durante la preproducción fue el de organizar horarios y calendarios. Lo más difícil de esto fue crear el plan de producción ya que en muchos casos dependía de los permisos y de la disponibilidad de los actores. Para ello tome las recomendaciones del productor basadas en los permisos, la disponibilidad de los actores y el desglose de guión definitivo e hice un plan de producción provisional, que mostré al grupo después de verificarlo con el productor. Al tener experiencia previa en rodajes, sabía que iban a surgir problemas que harían cambiar el plan de producción de una forma u otra, por ello me aprendí el plan de producción y todos sus sub-apartados de memoria. Me sabía que días se rodaban, en que sitios, que material técnico era necesario, que actores participaban y en que fechas estaban disponibles tanto los actores como las localizaciones. El aprenderme el plan de memoria me fue muy útil porque a la hora de surgir imprevistos pude calcular y presentar todas las opciones con bastante rapidez. Cuando surgieron los imprevistos, como

un día que estaba previsto grabar pero al actor principal le surgió un compromiso ineludible o el fallo del permiso de un par de lugares, rápidamente pude presentarles al director y al productor todas las opciones y los motivos por los cuales una opción era mejor que otra, y entre los tres decidir. Esta rapidez nos ayudó a que no hubiera en ningún momento un día colgando con la duda de que se fuera a grabar esa escena o no. Personalmente, creo que esta ha sido una de las partes más estresantes ya que dependes mucho de situaciones externas e imprevisibles para hacer tu trabajo.

Otra de mis funciones en la preproducción fue la de asistir al director (y al productor y al resto del equipo en caso de que fuera necesario) en todo lo que fuera necesario. Esto supuso hacer algunas llamadas y buscar algunas informaciones. Pero la parte más importante de esta función fue la de buscar y visitar localizaciones en colaboración con el director, especialmente para el garaje y las calles. También acudimos a una casa que en principio estaba pensada para ser la de los protagonistas para comprobar sus posibilidades, pero la localización se acabó cambiando. En el garaje acudimos el director, el cámara, el director de fotografía y yo; mi intención era que comprobaran todas las posibilidades del lugar y comprobaran la posibilidad de grabar todos los planos del storyboard, especialmente siendo la primera localización del rodaje. Mientras el equipo de fotografía hacía esto, me dediqué a ver las características que tenía el lugar: problemas que podrían surgir, aparcamiento, distribución del material, zonas de descanso, luces, enchufes, etc. También dibujé la planta de localización para indicar todo esto en ella.

La otra búsqueda de localizaciones importantes significativa fue la de las calles, acudí con el director a varios pueblos que podrían servir para la persecución pero ninguno se adaptaba a lo que buscábamos, especialmente por su limitado número de calles y su estilo poco urbano. Para ello fuimos al barrio del Carmen, que conocía bastante bien, para buscar calles. Recorrimos el barrio del Carmen e hicimos fotografías de

todas las calles que podrían sernos útiles, también me guarde la ubicación exacta de cada una de ellas. Una vez vistas todas las calles nos reunimos y elegimos cual sería la más apropiada para cada escena y descartamos las innecesarias. Hice un horario basado en la distancia entre cada una de las localizaciones de la otra, curiosamente esta planificación coincidía en orden de planos con la elección que había hecho el director de las calles así que nos permitía cambiar de localización de la forma más rápida y al mismo tiempo rodar de forma cronológica la persecución. Con esto hice una previsión de horarios y se lo envié al productor para que pidiera los permisos de grabación para las calles elegidas.

Todo este proceso lo materialice en las órdenes de trabajo. Me fueron muy útiles porque me ayudaron a organizar de mejor manera la grabación, calcular los horarios de la manera más efectiva posible y ver que necesitábamos en cada momento de cada día. En las ordenes de trabajo incluí no solo los horarios de citación y trabajo de cada miembro del equipo técnico y artístico, sino que añadí muchos apartados de utilidad: El orden de grabación de las secuencias (basado en los actores que aparecían y su complejidad), la hora de citación para el viaje (en caso de que fuera necesario), la distribución en coches, la forma de llegar detallada desde el punto de salida, los materiales técnicos y de attrezzo necesarios y los apuntes técnicos a tener en cuenta (objetivos de fotografía, sonido, attrezzo especial, etc...).

Esto me ayudo a tener un conocimiento de que iba a ser necesario y de lo que teníamos que conseguir aún, y con ello me puede hacer una lista de todo lo que había que reservar y recoger de material en el CEU.

A grandes rasgos está fue toda mi labor en la preproducción, el resto fue solucionar problemillas y prepararlo todo para que estuviera listo a la hora de rodar. Además de ayudar al director y al productor a reunir todos los documentos y maquetar todo el pre-proyecto a entregar, que resultó ser una tarea mucho más dura y costosa de lo que habíamos previsto en un

principio aunque al final lo conseguimos llevar a cabo gracias al esfuerzo y la colaboración entre los tres.

El primer día del rodaje era el que más me preocupaba, había citado a todo el equipo en un punto medio de Valencia para acudir a Quatretonda, donde se encontraba la localización. El viaje lo había calculado de una hora y cuarto, sabía que iba a ser el primer día y que sería el que más constaría arrancar, además había que preparar parte de escenario. Se rodaban dos escenas: la 20 (diálogos) y la 22 (la pelea). Quería tener la escena 20 acabada para la hora de comer y sabía que el ritmo del rodaje ese día iba a ser más lento al ser el primero. Por ello, cité al equipo a las 8:30, calcule que con los retrasos llegaríamos a las 10:00, y que ese primer día empezaríamos a rodar sobre las 11:30. El horario se cumplió hasta ese punto. Era el día que más inseguro me encontraba ya que al ser el primer día que todo el equipo trabajaba junto por primera vez tenía que ver cuál era el ritmo de trabajo de rodaje real del equipo, hasta entonces habían sido todo especulaciones y cálculo debido a la falta de experiencia previa de rodaje del equipo de trabajo. Mi plan era acabar la escena 20 a las 14:00 horas para que el equipo se fuera a comer y reanudar el rodaje a las 16:00 horas. El rodaje se retrasó media hora y la pausa para comer se hizo a las 14:30, este retraso de media hora de tiempo lo solucioné mandando a esa hora a todo el equipo a comer y quedándome con el director de fotografía y el cámara para organizar y ensayar los planos más complejos de la siguiente escena, de modo que fuera llegar de comer y grabarlos sin problemas. Esto dio resultado. A las 15:30 empecé a mover al equipo, ya que sé que lo que más cuesta es hacer que la gente empiece a trabajar después de un parón, especialmente después del parón de comer. Pero conseguimos empezar a las 16:00 horas. El rodaje se había previsto para acabar a las 19:00 horas pero se retrasó una media hora debido a unos planos recurso que se grabaron y se añadieron. Se acabó el rodaje a las 19:30 horas. Se mandó a un coche con los actores a casa y algunos miembros se

quedaron recogiendo para el día siguiente, pero esto se hizo de forma rápida y efectiva.

Lo que aprendí este primer día de rodaje fue que no debía decir los horarios que había planeado para cada momento, solo el de inicio de la grabación y el de la finalización. Al saber la gente las horas podían pasar dos cosas: que supieran que iban bien de tiempo y relajarse, lo cual acaba haciendo que fueran mal de tiempo, o saber que iban mal de tiempo y estresarse, lo cual no era beneficioso para el ambiente ni para el trabajo. Desde ese momento lo que hice es guardarme las previsiones y los horarios que había calculado para mí e ir yo diciendo a la gente cuando tenía tiempo y cuando tenía que ir más rápido, es decir, que la gente fuera trabajando preocupándose de su trabajo y yo ir controlando el ritmo de trabajo de la gente según mi plan. Este método resultó muy efectivo y lo seguí durante el resto de días del rodaje.

El segundo día de rodaje teníamos que rodar varias escenas de diálogo y conversación. Había organizado el rodaje por escenas y por posiciones de cámara, cubriendo siempre los planos máster los primeros para tener cubierta siempre la escena entera por si acaso, esto lo hice siempre que me fue posible. Mi intención era acabar las escenas con Elena Climent antes de comer, así ella podría irse y podríamos continuar luego solo con las de Marco Huertas y Ramón Orozco. Sabía que ese día el equipo trabajaría más rápido puesto que ya había tomado una dinámica de trabajo, pero al haber más material y más diálogo organicé los viajes igual que el día anterior, para llegar a la localización a las 10:00. Ese punto se cumplió. Mientras los actores se maquillaban, hice que el equipo de fotografía y director repasaran todas las posiciones de cámara en el coche, especialmente las de los contraplanos. Ayudamos a organizar el coche y dejarlo todo listo. Sugerí grabar un plano recurso del coche saliendo mientras el actor terminaba de maquillarse, a lo que el director accedió encantado. Mientras el cámara, el equipo de sonido y el director rodaban en el interior del coche, cogí al director de fotografía y

organizamos todo para que nada más llegaran de grabar esos planos ya estuviera todo listo en el interior para empezar a grabar. Sabía que cualquier minuto que ganáramos era valioso, ya que muchas veces un plano se alargaba o se incluía uno nuevo, y si algo ocupaba un poco más de tiempo iba a tener que quitárselo a otra cosa. Por esto mismo era importante marcarse prioridades y saber los planos en los que podía añadir más tiempo y en cuales podría quitar más. El tenerlo todo listo cuando volvieron nos dio bastante tiempo. El rodaje estaba previsto para pausar para comer a las 14:30, e hicimos la pausa a las 14:40, con todas las escenas de Elena Climent ya grabadas, ella fue llevada a la estación de tren por el productor después de comer.

El rodaje tenía previsto para reanudarse después de comer a las 16:00, pero se reanudó a las 16:30 aproximadamente debido a un retraso en el restaurante, que estaba demasiado lleno. Había calculado el tiempo de las siguientes escenas con la intención de acabar a las 20:00, pero el rodaje de la mañana había ido más fluido de lo previsto y creí que no supondría un gran problema ese pequeño retraso. El rodaje de la tarde no fue tan fluido como el de la mañana, a pesar de ser fluido, y se acabó a las 20:15, unos minutos más tarde de lo pensado pero habiendo conseguido grabar todos los planos y algunos añadidos más.

El siguiente día se fijó para el viernes 19, debido a los permisos de Nuevo Centro, lugar de la grabación. Podíamos grabar a partir de las 10:30, así que cité al equipo a las 10:00 en el mismo Nuevo Centro para prepararlo y revisar todo el plan antes del rodaje.

El orden de grabación que había previsto era el siguiente: Primero los exteriores de Nuevo Centro, es decir, la secuencia 2 y los planos 1, 3, 5, 6, 2 y 4; en ese orden basándome en la posición de cámara y la aparición de los actores (basado en el storyboard). El resto era interior y lo había organizado según los mismos conceptos siguiendo este orden: primero la secuencia 2 (planos 7-9), la secuencia 4 (plano 2), secuencia 2 (planos 10 y 12), secuencia 4 (plano 1), secuencia 2 (planos 11 y 8) y, por último, la

secuencia 4 (plano 3). La mezcla de las secuencias 2 y 4 se justifica ya que muchos planos se repiten igual o casi igual en ambas secuencias. Esa parte estaba planificada para tenerla acabada a las 12:00. Después de eso se cambiaría a la localización del baño de Nuevo Centro, donde se grabarían las secuencias 3 y 5, unidas en las posiciones de cámara por el mismo motivo que la 2 y la 4. El orden de grabación previsto era el siguiente: planos 1, 3, 4, 5, 7, 6, 2 y 8. La hora prevista para acabar era a las 14:00.

El día de Nuevo Centro todo el equipo llegó a la hora prevista a Nuevo Centro y se repasó todo el material a grabar y el lugar, pero el rodaje se retrasó un cuarto de hora por el hecho de la explicación del acuerdo de permisos que nos hizo el centro, por lo que se empezó a grabar a las 11:45. Esa parte del rodaje fue la que más se retrasó de toda la producción, ya que estaba previsto acabar a las 12:00 y acabamos a las 12:40, por suerte el traslado al baño se hizo más rápido de lo previsto. Tuve que hacer al equipo consciente del retraso que llevábamos y entonces el ritmo se aceleró mucho, por lo que el retraso no solo se solucionó sino que acabamos un cuarto de hora antes de lo previsto, a las 13:45. Este fue el día más estresante para mí, ya que surgieron varios problemas y al principio parecía que no iba a dar tiempo, pero el respetar el orden de grabación que había marcado y el insistir en el grupo sobre el tiempo hizo que al final acabara mejor de lo previsto. Fue importante el que me mantuviera firme e hiciera que los otros no se relajaran en ningún momento. Me siento decepcionado con mi actuación al principio del día pero orgulloso de como pude solucionarlo más tarde.

El cuarto día, el equipo se tenía que desplazar a Utiel para grabar en la siguiente localización, era el domingo 21 de abril. En la localización nos habían dicho que podríamos estar a partir de las 10:30, así que cite en al equipo en el punto de partida habitual a las 9:00 para poder dividirnos en los coches que había planificado con anterioridad en la orden de trabajo. Llegamos a las 10:45 a la localización y el equipo se puso a trabajar en la

preparación del set y de la primera secuencia a grabar, la 7. A las 11:20 todo estaba listo, estaba planeado empezar a las 11:00. Pero el problema se había solucionado ya que la escena se había reestructurado en una charla con el director, para que pudiera ser solventada de forma mejor y más efectiva con solo 2 planos, lo que nos daba un margen de tiempo mayor de lo previsto. Esto no solo nos dio no solo tiempo a grabar un plano recurso más, sino a hacer una pausa para que el equipo almorzara tranquilamente. La siguiente escena a grabar era la 1, estaba planeada empezarse a las 12:30, pero al haber hecho una pausa para almorzar al equipo le costó bastante empezar a ponerse a trabajar otra vez y se empezó a las 12:50. La hora prevista estaba pensada para ser las 14:30, en especial por necesidades de horario del actor Ramón Orozco. Al ver que había costado bastante arrancar tras el almuerzo adelante la grabación de planos de Ramón en el plan, de hecho que a las 14:15 había acabado su trabajo y podía marcharse. El resto de planos se acabó de grabar a las 14:45, un cuarto de hora más tarde de lo previsto. Mientras el equipo recogía el material para meterlo en el coche e irnos, grabamos unos pocos recursos con el director para usarlos en montaje. Salimos de Utiel a las 15:10 aproximadamente. A pesar del pequeño retraso fue el día que se trabajó de forma más distendida y agradable, hubo una gran camaradería y profesionalidad entre los miembros del equipo y no hubo ningún problema ni retraso innecesario, salvo el de la pausa para almorzar.

El siguiente día fue algo peligroso por el clima, era el rodaje de exteriores, se grabaría el sábado 27 de Abril y había habido dudas sobre si iba a llover o no. El cielo salió nublado pero no llovió, lo cual fue una ventaja, habíamos decidido rodar lloviera o no, pero el que no lloviera ayudaba en el siguiente rodaje. El rodaje estaba previsto empezar a las 10:30 en la primera localización del barrio del Carmen, así que cite al equipo a las 9:00 en la casa más cercana disponible para que los actores se vistieran y maquillaran apropiadamente para después dirigirnos en dos coches al barrio del Carmen.

Como he mencionado antes ese día se grababa en diferentes localizaciones próximas las unas a las otras y se había ordenado la grabación por orden de cercanía de las localizaciones, que casualmente coincidía de forma cronológica con el orden de los planos. Había calculado unos 15 minutos por cada cambio de localización pero para avanzar en tiempo y para no perdernos por el laberinto de calles del Carmen había usado mi aplicación de mapas del Iphone para hacer una ruta que nos marcaba la distancia más corta de cada localización por orden. A la hora de calcular el tiempo también había supuesto que sería el día más difícil debido al uso de la fly-cam y de los cambios de lugar, así que había dado bastante tiempo de margen a los planos por si surgían estos problemas. Además estaba previsto que lloviera a las 17:00, así que según mi plan teníamos que acabar a las 16:15 para evitar así problemas, pero cuando antes acabáramos mejor.

Al principio el rodaje se retrasó porque como había previsto la fly-cam dio problemas, e incluso hubo que cambiar de cámara, algo que ya se había planteado en preproducción que podía pasar y veníamos preparados con una cámara de repuesto. Por suerte, la fly-cam no volvió a dar bastantes problemas, así que tuvimos bastante tiempo del que había previsto para contratiempos ganado. Surgieron aun así bastantes contratiempos inesperados que hicieron que el tiempo previsto para el uso de la fly-cam se ocupara con ellos: el más grande de los problemas fue el fallo electrónico de mi mapa de localizaciones, lo que nos hizo perder una localización específica de un callejón sin nombre, el otro contratiempo fue la pérdida de objetos personales por un miembro del equipo. Para solucionar la pérdida del callejón con el menor gasto de tiempo posible, mientras el equipo fue a comer, el director y yo buscamos el callejón hasta encontrarlo. Una vez todo el equipo comió seguimos grabando y surgió otro problema inesperado, una de las calles seleccionadas para grabar se había puesto en obras y habían levantado todo el suelo, por lo que era imposible grabar ahí. Lo que hice fue buscar una alternativa cercana mientras el equipo grababa un plano, gracias a conocer el barrio

por haber hecho la búsqueda de localizaciones la encontré con rapidez. Salvo esos incidentes el rodaje transcurrió con rapidez y profesionalidad y el tiempo que había calculado para imprevistos surgió efecto ya que acabamos de grabar a las 16:24, solo 9 minutos después de lo previsto, algo bastante positivo teniendo en cuenta que se añadió un plano al final del rodaje. Fue un acierto acabar a tiempo este día ya que empezó a llover media hora antes de lo previsto, justo 10 minutos después de acabar el rodaje.

Este día tuve que llevar muchas veces al equipo de detrás de las cámaras ya que el director salía en varios planos como actor, así que dirigí yo al equipo basándome en sus indicaciones, el storyboard y el guión técnico.

El sexto día de rodaje se había tenido que retrasar una semana debido a problemas de última hora con el lugar, que había cancelado la fecha prevista. Finalmente se acordó hacerlo el martes 30 de Abril, día que estaban disponibles tanto localización como actores. El problema de ese día volvía a ser la lluvia, ya que si llovía nos tocaría grabar la parte de exteriores en el interior y solo teníamos de 17:00 a 20:00 para grabar en el restaurante, lo que nos ajustaba un poco el tiempo. Era difícil saber si iba a llover o no ya que había sido un día de tiempo bastante irregular y las páginas meteorológicas decían cosas distintas. Por ello cité al equipo a las 16:00 en el restaurante, si no llovía podíamos empezar a grabar sin problemas en el exterior, y si llovía y nos tocaba grabar en el interior usaríamos esa hora para ensayar con los actores y repasar con todo el equipo técnico a la perfección el plan para que no se produjeran retrasos luego.

El orden de grabación estaba previsto de la siguiente manera: Primero la secuencia 17, de exterior, con el orden de planos siguiente 1, 4, 5, 2, 6, 8, 3, 7, 9, 10, 11, 12. Y después el interior, las secuencias 9A, B, C, D y E; con el orden de planos siguiente: 3, 4, 5, 7, 2, 6, 1. El orden se había hecho como siempre pensando en los conceptos de posición de cámara,

actores que participan y complejidad del plano, para hacerlo de la forma más rápida, sencilla y eficiente.

Por suerte ese día no llovió, y pudimos empezar a grabar fuera en vez de tener que adaptarnos al interior, esto no dio un gran respiro de tiempo. La grabación ese día fue muy fluida y no hubo ningún problema en ningún momento, parecía que se iba a retrasar el rodaje de la secuencia 17 pero al final se acabó a tiempo, a las 18:00. Ese día incluso se acabó a las 19:30, media hora antes de lo previsto. Mi labor ese día también fue organizar con la dueña del local una forma de que ni los clientes interfirieran en la grabación, ni la grabación con los clientes. Lo hicimos delimitando el área de trabajo que necesitábamos y poniendo un biombo entre nosotros y los clientes.

Durante los rodajes, la forma que tuve de informar a los miembros del equipo del plan fue principalmente las ordenes de trabajo, subidas al dropbox del equipo, pero también se lo recordaba de forma presencial y poniendo una nota recordatoria con la explicación del plan en la página web Facebook del equipo el día previo al rodaje.

Durante la postproducción mi trabajo fue asegurarme de indicarle las fechas a los editores y al director y asegurarme del cumplimiento del calendario previsto, el cual se cumplió a la perfección y sin problemas. También asistí al productor en la creación del trabajo de final del equipo, representé al director en una reunión con el tutor a la que no pudo acudir por motivos laborales y organicé la última reunión de equipo para acabar el proyecto con tiempo de sobra para la entrega.

A nivel general, durante los días de rodaje me encargue en la mayoría ocasiones de dirigir al equipo técnico y de asistir a los miembros del equipo según las indicaciones del director, de hecho, en la mayoría de los planos era el encargado de colocar al equipo técnico y la cámara y preparar el encuadre según las indicaciones del guión técnico, el storyboard y el plan de cámaras, para que después el director lo revisara.

Y cuando el director salía en pantalla o estaba preparando algo con actores me encargaba de llevar las riendas yo, sustituyéndole según sus indicaciones. También había de mantener el orden y la calma en el rodaje y la buena relación entre todos los equipos.

Era el encargado de prevenir la acción y poner a todo el mundo listo para grabar, una vez había prevenido y cada uno se había colocado en su puesto, gritaba “Silencio”, para que todo el mundo se callara y supiera que íbamos a grabar y el claqueta se pusiera en su sitio; “Sonido” para que el sonido le diera a grabar, cuando me respondía “Grabando” yo gritaba “Cámara”, para que la cámara se pusiera a grabar y cuando me respondía “Grabando” yo gritaba “Claqueta”, y el claqueta cantaba el plano, la secuencia y la toma y hacía el gesto de sonido. Después el director ya podía cantar la acción y el corten, excepto en los planos en los que acordábamos que los cantará yo por el motivo que fuera, aunque fueron pocos. Este proceso servía no solo para llevar un orden de rodaje sino también para crear una conciencia de que ya se iba a grabar y que el equipo funcionara como un reloj en ese momento.

Otra de mis funciones fue la reserva, recogida y entrega del material en el CEU y encargarme de su traslado al lugar donde fuera necesario, no era necesario que lo llevara yo personalmente, pero si organizar los transportes para que fuera en uno de los coches.

Una cosa difícil de ser ayudante de dirección es la relación con el resto del equipo, ya que eres el miembro del equipo que les está diciendo todo el rato lo que tienen que hacer y el que les mete prisa para hacerlo y para hacer funcionar el engranaje del rodaje. Y por ello creo que hay que tener iniciativa, una voz potente en el grupo y carisma, porque si no es fácil que se te coman vivo o no despertar simpatías. Por ello siempre mantuve una actitud firme en el trabajo pero intentando hacer que el equipo no se aburriera y lo pasara bien, lo cual creo que funcionó y fue beneficioso para el ambiente del rodaje.

También hay que estar atento al desarrollo del rodaje y los problemas que pueden surgir como decirle al director cuando le va hacer falta un plano para cubrirse una escena o intentar solucionar problemas de raccord o de otro tipo que han podido surgir durante el rodaje. Lo que hay que estar es atento siempre a todo e informar al director para que él tome la decisión, es importante no decirlo nunca en voz alta sino informar antes al director, igual que si un actor ha fallado en texto o algo similar. También es importante escuchar al resto de miembros sobre los problemas que puedan surgirles y como poder solucionarlos y hacer de portavoz y mediador del equipo tanto entre ellos como con el director, y viceversa.

En conclusión, creo que ha sido una experiencia agradable y tranquila gracias a la preparación que he llevado previa del plan de rodaje y el estudio del material de trabajo, creo que podría haber sido un infierno si no hubiera llevado ese trabajo previo. También he aprendido que es un puesto en el que te ves en muchas ocasiones obligado a solucionar muchos problemas y dificultades, ya que eres el miembro del equipo al que la gente acude cuando le surge alguno, tiene alguna duda o alguna preocupación o queja, pero creo que lo importante es saber escuchar y saber explicar a los miembros cuales son las problemas y las soluciones, y sobre todo saber distinguir entre los problemas reales que puede tener la gente y los que no lo son y saber explicarlo y solucionarlo siempre con calma y comprensión. Lo único desagradecido del trabajo ha sido ser el portavoz de los distintos miembros del equipo que en algunas ocasiones no suele ser agradable y el tener que adaptarse a los pequeños inconvenientes.

Fdo.

Álvaro Ortega Sanahuja,

Ayudante de dirección.

REVERSE CHAIN

Memoria del Técnico de Sonido y Montador

Para el proyecto del Trabajo de Final de Grado se optó por la realización de un cortometraje de acción y ciencia-ficción que rondaría aproximadamente los 15 minutos de metraje. Era uno de los proyectos más extensos que había abordado hasta el momento, y mis funciones a desempeñar serían pues las de técnico de sonido y montaje. De modo que debía estar implicada desde un primer momento tanto en la pre-producción, producción y la post-producción del film.

Así pues, mi experiencia como **técnico de sonido** fue la siguiente. Al tratarse de un género de acción y ciencia-ficción se buscaron ciertas referencias musicales para aportar al cortometraje. Desde un primer momento la finalidad era apostar por un diseño de producción musical que se ajustara a este tipo de género. Requería una serie de sonidos electrizantes y tecnológicos, intentando recrear un ambiente ecléptico y disonante, muy similar al que se aborda en la película “*La red social*”, de David Fincher. Una banda sonora compuesta por Trent Reznor y Atticus Ross, donde ese ritmo obsesivo y repetitivo reflejaba a la perfección los momentos más perturbadores en los que se encuentra nuestro protagonista *Didac*.

La música estaría marcada pues de instrumentos electrónicos y conseguir ese aire de ciencia-ficción, sobre todo en las representaciones de los saltos temporales, *flashbacks* y *flashforwards* que tienen lugar a lo largo de toda la obra audiovisual. Sería pues crear una atmósfera bizarra, con carácter y vanguardista, que apele a una adrenalina constante y un ritmo *increscendo* que dote a este cortometraje de acción un tono inquietante, para conseguir atrapar al espectador desde el primer segundo de metraje.

De modo que cuando el diseño musical estuvo zanjado en la preproducción, llegó la hora de buscar a un compositor que nos creara nuestra banda sonora original. Es por ello, que el director y el productor estuvieron de acuerdo en contactar con *Cristóbal Tapia de Veer*, creador de la BSO de la exitosa serie británica *Utopía*, la cual se ajustaba perfectamente al estilo que se buscaba, ya que todos sus temas consiguen gran emotividad a través de su música psicodélica. Tras conseguir su aprobación de participar en el proyecto, se concretarían fechas para ir pasándole ciertas secuencias, y que así pudiese ir componiendo a través del material facilitado, y también poder recrearse para construir el tema principal de todo el film.

En cuanto al diseño sonoro se contactó con *Sergio Navarro*, estudiante de conservatorio ajeno a la universidad, el cual se encargaría de mezclar toda la producción musical. Tras reunirme con él, y comentarle el estilo de la obra, referencias inclusive de lo que se pretendía abarcar, se pondría manos a la obra y crear todos aquellos sonidos extradiéuticos que acompañasen el tono de suspense del que se caracteriza la obra. Así pues, se fueron realizando reuniones con él, para facilitarle las secuencias que se iban montando entre rodaje y rodaje y pudiese ir trabajando con ellas.

En cuando al rodaje, como se había planificado, se iba a tomar sonido directo en todas las escenas de grabación, tanto diálogos, como ambientes. Y así fue, los primeros días de rodaje, en la secuencia del garaje, la cual era la que tenía la mayor parte del diálogo, se grabó sonido directo, pero surgieron ciertos inconvenientes. Al escucharlo detenidamente, me di cuenta de que las luces de tungsteno que habían allí interferían con las voces de los personajes, tanto es así que se colaba dicho sonido entre sus conversaciones. De modo que el sonido recogido no era limpio. Tras este problema, se decidió doblar posteriormente a los actores.

Como hubo otra secuencia en la que rodábamos en los baños públicos de un centro comercial, surgió otro inconveniente, y es que en estos se escuchaba de fondo la música de los altavoces del centro comercial. Una vez más, no podía registrarse el diálogo de los actores de una manera limpia, ya que se colaban constantemente las canciones que sonaban en los baños públicos. De modo que esa secuencia también debía ser doblada a posteriori.

Tras esto, se decidió lo mejor para el cortometraje, y sería apostar por el doblaje de los actores en la post-producción, y así conseguir una voz limpia y clara durante todo el film. Esto es así, porque ya que debían doblarse dos escenas enteras, una de ellas la que poseía el mayor peso de diálogo, se harían con todos los diálogos de la historia, pues no íbamos a dejar unas escenas dobladas y otras con sonido directo, es algo que no resultaría efectivo. Al margen de esto, aunque ya estuviese decidido que se iban a doblar las voces de los personajes, se siguió grabando sonido directo en todas las escenas para tomarlo como referencia en la post-producción, poder sincronizarlo a la perfección, y por supuesto para poder tomar ciertos sonidos de las acciones que si podían servir en ciertas secuencias, así como los ambientes de todas las localizaciones.

De modo que cuando hubo finalizado el rodaje, a través de los partes de sonido, estos fueron enviados a *Sergio Navarro* para que pudiese ir mezclando los sonidos necesarios que aparecían en el cortometraje. No obstante, al mismo tiempo, a través de la empresa *Bocabadats media* (lugar en donde el director Genis Benavent realiza sus prácticas de empresa), nos ofrecería sin ningún problema su sala de sonido para poder realizar el doblaje correspondiente a cada actor. Así pues, gracias a la ayuda y la colaboración de un miembro de la empresa, *Ricard Ballester*, nos dispondríamos a grabar a cuatro de los personajes que serían *Didac*, *Blanch*, *Alex* y *Tasio* (el antagonista del cortometraje). El proceso fue eficaz, ya que incluso mejoró la calidad del sonido y sus correspondientes

interpretaciones, con unas voces limpias, dotó al film un estilo sonoro mucho más impecable. Cuando dicho proceso de doblaje hubo finalizado, este material fue enviado al productor de sonido, para que fuese trabajando con él.

En cuando a la fase de post-producción, la **edición** de la obra audiovisual, no iba a ser nada fácil, ya que se trataba de un montaje alterno, con un gran ritmo *increscendo*, con gran cantidad de efectos digitales que aportasen ese toque de ciencia-ficción a través de los viajes en el tiempo en los que está sometido nuestro protagonista. Mucha acción, con peleas, persecuciones, flashbacks repentinos, flashforwards que adelantasen las acciones que iban a ocurrir... De modo que había que tomar como referencias de montaje ciertas películas en las que se había inspirado dicho cortometraje.

Referencias de acción en películas de Guy Ritchie, como "*Snatch, cerdos y diamantes*", o "*Sherlock Holmes, Juego de sombras*", todas aquellas escenas en las que se abordan acciones en cámara lenta, efectos rápidos, avanzarse en acontecimientos a través de flashforwards, de modo que tomarlo como referencia para el montaje de las peleas. También tomar como referencia a la película "*Inception*" de Christopher Nolan, en la persecución de nuestro cortometraje, o inspirarse en el montaje alterno de "*Pulp fiction*" de Tarantino, muchas referencias a las que había que acoplarse para llevar a cabo este proyecto.

De modo que se trataría de un tipo de montaje rápido y acelerado. Un montaje alterno sin seguir una línea cronológica, apostando por este tipo de registro para darle cierta belleza a la narratividad. Estamos pues ante la creación de un montaje analítico en gran parte de las secuencias a través de la colocación de planos rápidos y de corta duración.

Tras esta descripción del tipo de montaje que se quería reflejar visionando todas aquellas escenas de los films que se acaban de mencionar, llegaba la hora de ponerse a editar.

El proceso de edición fue trabajado entre rodaje y rodaje, montando cada semana el material que se había grabado. Para ello se apostó por los programas de edición de Adobe: *Adobe Premiere pro CS5* y *After effects CS5*.

Tras la finalización de cada rodaje, el script me facilitaba los partes de rodaje, con aquellas tomas que eran buenas y aquellas que se habían descartado. Una vez las tenía, me dispuse al visionado de brutos, observar si la continuidad de las acciones eran correctas, y de todos modos visionar todos los brutos aunque en los partes del script estuviesen descartadas, ya que ciertos planos siempre podían servir en cualquier momento, y así fue.

Una de las primeras secuencias que me dispuse a editar, siempre junto al director del cortometraje fue la del garaje, quizás era una de las más extensas debido a la gran carga de diálogo que poseía, debían cuadrar todos los ejes de miradas entre ellos, que al mismo tiempo tuviera ritmo la conversación entre Blanch y Didac, acciones que se volvían a repetir, intercalar en mitad de las acciones los flashbacks (editados con after effects), los saltos en el tiempo. Hubo que cambiar en varias ocasiones la finalidad del montaje, ya que en ciertos planos habían fallos de continuidad ya que los personajes no repetían la misma acción que en la anterior, por lo que se debía solucionar pensando otro tipo de montaje al esperado (en muchas ocasiones no se podía seguir el story realizado), aunque finalmente quedó mejor de lo esperado, y le dio un gran ritmo colocando aquellos planos recursos que en un principio no iban a utilizarse, podría decirse que los planos recursos nos salvaron en ciertas escenas.

Otra de las secuencias a editar, y quizás de las más complicadas era la pelea. Como ya se ha mencionado anteriormente, era un montaje inspirado sobre todo en la película de *“Sherlock Holmes, Juego de sombras”*. Se trataba de una escena muy complicada por la gran cantidad de VFX que contenía. Debía ser muy rápido, con planos excesivamente

cortos de duración, y la colocación a su vez de los flashforwards de nuestro protagonista. Fue una de las secuencias que más costó, pues se fue modificando una y otra vez hasta conseguir el efecto esperado. No preocupaba mucho la continuidad de las acciones en dicha secuencia, ya que se trata más de algo discontinuo a través de movimientos rápidos y planos bastante cortos y cerrados. Una escena pues, para llamar la atención y que sea atrayente de manera visual. Una vez estuvo montada dicha escena, fue trasladada al equipo de efectos digitales para que trabajasen con ella, y pusiesen gran cantidad de VFX.

Otra de las escenas con más ritmo en el cortometraje sería la de la persecución, inspirada en el film de *"Inception"*. Lo cierto es que fue una secuencia bastante amena de editar, pues poseía gran ritmo, los movimientos de cámara eran precisos y esto amenizaba el proceso de edición. Existe un cierto parón rítmico, que es cuando Didac intenta teletransportarse, pero no lo consigue. Tras esta "pausa momentánea" continúa de nuevo el ritmo visual que se busca a través de "placajes", choque con un coche repentino que aparece, etc.

La siguiente secuencia a montar fue la del centro comercial. Esta debía poseer un cierto dinamismo, ya que se trata de un seguimiento, la cual le aporta un gran ritmo debido a estar grabado mediante la steady-cam. Secuencia en la que se repite dos veces la misma acción y se debe volver de nuevo a un "punto inicial" de la escena. Lo cierto es que esta escena fue de la que menos problemas nos supuso a la era de editarla, ya que se consiguió la fluidez esperada.

Todas las demás secuencias fueron más tranquilas de editar, ya que quizás eran más pausadas, como la secuencia del inicio del cortometraje, quizás lo más vistoso de esta es el holograma creado en la TV, para ello se grabó a través de un chroma, para que luego los encargados de los efectos especiales, se dispusieran a diseñarlo.

La escena del trayecto en el coche requería un ritmo más pausado, y quizás esto se debe a que debe cobrar gran importancia el monólogo de Blanch, el cual desvela aspectos importantes de la historia. Un montaje simultáneo previo a la pelea que se va a disputar para darle un cierto dinamismo, ya que al mismo tiempo se desvela que está ocurriendo en el interior del garaje.

Y por último, abordar la secuencia que trajo problemas. Quizás no ha quedado cómo se esperaba, pero se ha podido resolver lo mejor posible. Estoy hablando del acontecimiento que ocurre en la cafetería. En ella, ocurre una pelea, pero a falta de planos de reacción y de perspectiva, no se podía montar correctamente. Hay algo que choca, ya que ocurre todo demasiado rápido, pues sólo hay 3 planos distintos para montar la pelea y no se ve muy bien que ocurre, ya que en uno de los planos la acción está casi en fuera de campo. Se intentó prescindir de dicho plano, pero no había continuidad en la acción, se intentó resolver de todas las maneras posibles. Dicho acontecimiento es el momento que más “raro” queda en el cortometraje, ya que cómo he mencionado ocurre muy rápido, y es un momento en el que quizás el espectador está esperando a que ocurra algo monumental, ya que en esa secuencia fluye el suspense al inicio de la toma. Finalmente se solucionó de la mejor manera posible.

Tras estas descripciones de todas las secuencias que se abordan, decir que tras el montaje de cada una de ellas, se enviaron al departamento de VFX para que ajustasen todos los efectos digitales necesarios para que trabajasen en ello, una vez el material estaba hecho, lo recuperábamos para poder intercalarlo de nuevo en el montaje final. Lo mismo se hacía con el compositor *Cristóbal Tapia de Veer*, le pasamos ciertas secuencias que eran las que queríamos que sonorizase, y poder crear la BSO ambientándose en el estilo visual del cortometraje.

Una vez estuvo todo montado, con los efectos, la banda sonora, y sonorizado correctamente, se exportó el proyecto para enviárselo al director de fotografía, encargado de etalonar el film según sus directrices

deseadas. Tras esto, se volvió a hacer un visionado global de la obra para poder ir reajustando ciertos detalles.

Fdo.

Lorena Quevedo Morte,
Técnico de sonido y montaje.

REVERSE CHAIN

Memoria del script

Este cortometraje ha sido el proyecto con mayor dificultad que he podido afrontar llevando a cabo la función del script durante toda la carrera. Cuenta con dos grandes dificultades: la temática/género, ciencia ficción y acción; y el constante cambio de líneas temporales del guión. Debido a que el protagonista puede saltar en el tiempo, se trata de un cortometraje con varias líneas temporales, por lo que igual podemos encontrar un salto al pasado como al futuro y esto repercute mucho en la función del script, teniendo en cuenta que el protagonista debe aparecer en las distintas secuencias con la misma caracterización y posición.

Una vez estuvo escrito el guión y, debido a los constantes saltos de tiempo que se producen en el argumento, realicé un esquema en el que se distinguen las distintas líneas temporales y el orden cronológico de las mismas. De esta forma, pretendía conseguir que el equipo tuviera también las líneas temporales del proyecto claras, ya que es fácil desubicarse.

Durante el proceso de preproducción del trabajo, mi función consistía en realizar el estudio de la continuidad desglosando las secuencias plano a plano atendiendo a los movimientos, posiciones, gestos, miradas, ejes, vestuario, atrezzo, maquillaje, peluquería... Una vez confeccionado el guión técnico, las plantas de cámaras y el *storyboard*, empecé a realizar mi trabajo. Para ello, decidí realizar el desglose de *raccord* por orden de grabación. Debido a que el plan de rodaje se realizaba en fines de semana me encargaba de realizar, durante la semana, los desgloses de continuidad de las secuencias que se rodaban el fin de semana siguiente; de esta manera he pretendido centrarme únicamente en la continuidad de las secuencias que se iban a rodar, sin prestar atención o pudiéndome

confundir con el resto. Así, cada vez que terminaba un rodaje, me centraba en las secuencias del rodaje posterior; y así sucesivamente.

También consulté las plantas de localizaciones (plan de cámaras) para realizar unos pequeños mapas anotando las distintas posiciones de los actores y sus movimientos por la localización, con el fin de facilitarme el trabajo y tener todos los movimientos/posiciones de los personajes en mente. Así también, marqué los ejes (acción/mirada) de cada secuencia para evitar cualquier posible salto de eje. Esto me sirvió de gran ayuda, ya que con un sólo golpe de vista tenía bastante claro todo lo que iba a ocurrir durante el rodaje. Durante la preparación de este trabajo, he contado con la gran atención del Director, que me ayudaba constantemente a entender las cosas que no tenía tan claras o a explicarme ciertas dudas que podían surgirme de cualquier secuencia/plano. También me encargué de confeccionar los partes de montaje para llevarlos al rodaje y anotar todo lo necesario para facilitar el trabajo de selección de planos durante el proceso de montaje.

Durante el proceso de producción/grabación, a la hora de aplicar el trabajo en la parte práctica, mis tareas eran las siguientes:

- Cantar la claqueta.
- Anotar en los partes de rodaje/montaje los planos grabados y las tomas (buenas y malas) de cada uno. Así como todas las observaciones/ anotaciones que pudiesen facilitar el trabajo a la montadora en la posproducción.
- Observar con gran atención cada mirada, gesto, movimiento, posición y caracterización de cada personaje.
- Visualizar en cámara las tomas grabadas para asegurar la continuidad de las acciones.
- Hablar con los actores para recordarles el modo en el que habían realizado las acciones para las siguientes tomas/planos en las que se repiten las mismas.

- Atender a los diálogos de cada personaje, teniendo en cuenta las acciones que se producen en cada frase.
- Observar la distribución de los objetos de atrezzo y decorados, y garantizar su posición en cada secuencia.

Llevar a cabo todas estas tareas me ha resultado costoso y agotador, ya que tenía que tener “mil ojos” para poder estar atento a todo. Llevaba siempre una cámara fotográfica tanto para tomar fotografías de los actores (para controlar la continuidad en la caracterización de los actores durante toda la secuencia y para las secuencias posteriores), de la localización, atrezzo y decorado, así como de los planos que se repetían en secuencias posteriores con las mismas posiciones de los actores.

La continuidad durante todas las jornadas de rodaje me ha resultado bastante equilibrada, ya que las secuencias de mayor acción (peleas/persecuciones) apenas contaban con atrezzo o diálogos y se contrarrestaban con las secuencias más calmadas, en las que el atrezzo y el diálogo adquirían gran importancia.

Destaco la dificultad de la secuencia final, la pelea del protagonista con los “tipos malos”, ya que es la pelea más complicada de todo el cortometraje, con mayor número de actores y de posiciones o movimientos. No obstante, me ha resultado bastante más fácil de lo que esperaba gracias a la ayuda del protagonista, que contaba con una coreografía muy pautada que controlaba a la perfección. El director me comentó que no tenía por qué estar justificada la continuidad en la pelea, que sería de manera discontinua, pero que aun así repetiríamos todas las acciones en cada plano, grabándolo en orden cronológico, a modo de videoclip. Además, el protagonista y el resto de actores habían ensayado la coreografía varias veces con el Director. Por lo que, cuando llegó el momento de la grabación, estuve observando cada movimiento y cada posición de cada personaje y observé que tenían todos muy claras las acciones y las realizaban siempre del mismo modo, por lo que salió muy fluido.

Donde también he encontrado bastante dificultad ha sido el último día de rodaje, en la localización de la cafetería, ya que era un sitio público, la secuencia contaba con saltos de tiempo y peleas, y había mucho atrezo en el local. Al estar atento a tantas cosas, se me pasó por alto una importante, que se trataba de la puerta de los baños de la cafetería en la que los camareros entraban o salían constantemente; y ésta sale en la mayoría de los planos de esta secuencia. No obstante, el director y la montadora pudieron arreglar este fallo de raccord en el montaje.

Así pues, cada vez que acabábamos una jornada de rodaje, pasaba a limpiar los partes de montaje y se los daba al director y a la montadora lo antes posible para que pudiesen avanzar. Por tanto, durante la posproducción, he ido hablando con ambos para ir entregándoles el resto de partes y para preguntarles cómo habían quedado las secuencias rodadas y si habían observado algún fallo de raccord. Me comentaron que estaba todo correcto en cuanto a la continuidad, excepto alguna posición de una secuencia que no era exactamente la misma en un plano posterior o el fallo de continuidad de la puerta de los baños de la cafetería; pero que podían corregirlo ya que contaban con tomas/planos distintos.

Como conclusión, pienso que el trabajo del script era mucho más complicado de lo que imaginaba, un trabajo muy minucioso donde tienes que tener todo el “universo” del cortometraje en la cabeza. Creo que me hubiera venido bien un ayudante para complementar mi función y poder realizarla con mayor atención. También creo que ha faltado un poco más de tiempo para prepararlo todo, ya que tenemos clase por las mañanas y, la mayoría de miembros del grupo, prácticas por las tardes, por lo que nos era difícil dedicarle mucho tiempo al proyecto. Aun así, el equipo de trabajo ha sabido sacar tiempo de donde ha podido, se ha involucrado y ha trabajado muchísimo para que este proyecto saliera en adelante lo mejor posible. Ha habido muy buen ambiente de trabajo y creo que se ha reflejado en el resultado que, desde mi punto de vista, ha sido muy bueno.

Fdo.

David de la Fuente Agustín

Script

REVERSE CHAIN

Memoria de operador de cámara

Desde el momento en que el director nos envió el primer borrador, empecé a desarrollar mi trabajo junto con él y el director de fotografía. Lo primero que debíamos decidir era la cámara que íbamos a usar. Nos planteábamos dos opciones, una de ellas era grabar con la PANASONIC. La otra opción era utilizar la Canon EOS 5D Mark II. En cuanto a textura y calidad de imagen, posibilidad de usar una amplia gama de diferentes objetivos y la disponibilidad (ya que es mía) los tres preferíamos usar la Canon EOS 5D Mark II, pero conforme le fui planteando al director los movimientos de cámara y las formas de hacerlo pensamos que podría ser más manejable la PANASONIC. Estuvimos discutiéndolo unos días y yo personalmente hice pruebas con la Canon EOS 5D Mark II para cerciorarme de las facilidades o dificultades que podría darnos esta cámara. Tras discutirlo con el director y el director de fotografía, decidimos que usaríamos la Canon EOS 5D Mark II.

El guión tuvo tres modificaciones hasta llegar a su versión final y durante este tiempo tanto el director de fotografía como yo veíamos las posibles opciones a la hora de grabar los diferentes planos. Cuando estuvo finalizada la versión definitiva del guión, ya teníamos totalmente claro el estilo visual del cortometraje, así como todas las referencias a tener en cuenta a la hora de rodar y efectuar los movimientos de cámara pertinentes.

Con el story board terminado y en la mano, era hora de empezar a escribir el proyecto detalladamente según quería que quedase. Ya sabíamos todos los planos que habría y yo debía decidir la forma en que se grabaría cada uno de ellos. Junto con el director de fotografía decidí las ópticas que usaría en cada uno de los planos, así como la altura y la angulación de la cámara. También le comenté al director de fotografía lo que yo tenía pensado a la hora de hacer los movimientos. Cada uno teníamos una idea y juntos decidimos como hacerlo finalmente. El director

nos dio plena libertad en ese sentido ya que desde el primer momento nos dijo que confiaba en nosotros y se haría como nosotros quisiésemos.

Teniendo ya claro todo esto, teníamos que visitar las diferentes localizaciones para probar los tiros de cámara, ver el espacio para los movimientos y hacernos una idea de la estética del lugar. La localización más importante era el garaje, de modo que fue la primera que visitamos. El director, ayudante de dirección, director de fotografía y yo nos desplazamos a la localización situada en Quatretonda y además de probar tiros de cámara y movimientos, realicé el story fotográfico. Visitar esta localización vino muy bien ya que tanto el director de fotografía como yo nos aclaramos las diferentes dudas que teníamos. Además el director nos explicó plano por plano como iba a transcurrir la acción, algo muy importante ya que en esta localización transcurría la gran pelea y eso era lo más dificultoso de grabar. Las demás localizaciones no tenían una gran dificultad y el trabajo de iluminación era mucho menor que en esta.

Algo que yo personalmente destacaría son los problemas que hemos tenido en cuanto a una localización en concreto. La escena que se rueda en un centro comercial es una de las que más problemas ha dado en cuanto a los permisos. Fue muy difícil encontrar un centro comercial que accediese a que rodásemos esa escena del cortometraje en sus instalaciones. Tan difícil que hasta dos días antes del rodaje no tuvimos totalmente confirmado el permiso para grabar en Nuevo Centro.

Con la mayoría de las localizaciones claras y el storyboard bien comprendido, mi trabajo era realizar el plan de cámaras para que el director de fotografía pudiese realizar su plan de iluminación. Nada complicado en esta parte de mi trabajo ya que únicamente debía de dibujar en planta las posiciones de cámara que anteriormente ya había estudiado junto con el director.

Ya teníamos todo preparado y habíamos hecho una última reunión para aclarar todo lo concerniente al cortometraje, de modo que estábamos todos listos para empezar a rodar.

El primer día de rodaje fue en Quatretonda, el día entero para rodar la escena de la pelea. Todo el rodaje marchó muy bien, la única pequeña dificultad que tuve fue a la hora de usar la dolly ya que nunca la había usado. No fue una gran dificultad, pero tenía una tendencia a girarse en el movimiento y tuve que pillar el truco para forzarla. El segundo día en Quatretonda todo fue mucho más fluido al ser una escena mucho más sencilla de rodar. Fueron dos días seguidos de trabajo intensivo ya que empezamos a primera hora de la mañana y acabamos bastante tarde. No obstante, cumplimos perfectamente los horarios establecidos y no perdimos tiempo en ningún momento.

Esta localización fue la más complicada ya que era la que constaba de más planos y además era la que más diálogo contenía, algo que dificulta la labor de los actores. El equipo fue muy profesional en todo momento y todos cometimos nuestra labor de la mejor manera posible. He de destacar la labor del director de iluminación ya que pese a fallar tres focos fue capaz de desarrollar su trabajo de la mejor manera posible.

El tercer día de rodaje era en el centro comercial, íbamos con un horario muy justo de modo que desde el minuto uno tuvimos que estar al cien por cien para no perder ni un segundo de tiempo. He de decir que este fue un día complicado para mí ya que muchos de los planos tenían que ser rodados con fly-cam y no tenía mucha práctica con ella. Había hecho algunas prácticas para desarrollar mi labor en este cortometraje pero no tenía demasiada experiencia. Recibí mucha ayuda por parte del director de fotografía a la hora de realizar los seguimientos con la fly-cam y el resultado final fue muy satisfactorio. Otro día de rodaje con el horario cumplido y con una gran labor del equipo entero.

El quinto día de rodaje había que desplazarse a Utiel para rodar en la localización de la casa. Este día no tuvo ninguna complicación a la hora de rodar y todo fue bastante fluido. Eran planos simples y sin mucha dificultad. La única pequeña dificultad que tuve fue a la hora de rodar un plano en el que el foco cambiaba de un personaje a otro. El cambio de enfoque había que hacerlo justo cuando uno de los personajes caía al suelo

Por último, el sexto día nos quedaba grabar la localización de la cafetería. Era algo muy sencillo de grabar que se nos complicó por las condiciones meteorológicas. Salió un día de lluvia y esto hizo que tuviésemos que repetir muchas tomas ya que el sol salía y se ponía constantemente. En lo técnico no hubo ningún tipo de problema y aun con el problema meteorológico, pudimos acabar a la hora estimada.

Si he de valorar mi trabajo, creo que ha sido bastante bueno y he cumplido las expectativas. En cuanto a mi relación con los demás integrantes del equipo, he de decir que ha sido muy buena con todos ellos. No he tenido ninguna clase de discusión ni malentendido con ninguno. Con el director de fotografía, al ser el compañero con el que más he tenido que trabajar conjuntamente, sí que he tenido pequeñas “discusiones” a la hora de decidir hacer una cosa de uno u otro modo, pero nunca de malas formas si no intentándonos convencer el uno al otro.

Mi conclusión, sin haber visto aún el resultado final, es buena. El pre-montaje cumple de sobra las expectativas que yo, y creo que el equipo en general, teníamos en este trabajo. Debo recalcar el excelente trabajo de postproducción, así como del productor al conseguir la aportación musical del compositor. Creo que este cortometraje necesitaba un excelente montaje así como una muy buena música y, en mi opinión, las dos partes están cumplidas.

El equipo en general tuvo una muy buena actitud durante todo el periodo de rodaje y desde el principio la actitud fue positiva. Todos y cada uno de

los miembros se involucraron desde el primer momento en su función. Se creó un grupo de Facebook donde cada uno ponía sus ideas para que el equipo supiese en todo momento de que manera estaban planteando sus trabajos los demás compañeros. Yo personalmente tuve muchas conversaciones con el director en las que me propuso referencias para determinadas escenas y yo le proponía diferentes formas de grabar para posibles efectos posteriores. Estoy satisfecho en este sentido porque muchas de esas referencias que el director me dijo, se ven reflejadas en el montaje y creo que es algo bueno ya que significa que hice bien mi labor.

Además, creo que técnicamente ha habido un buen trabajo que se verá reflejado en el resultado. Cada uno en su función ha demostrado que somos capaces de realizar un cortometraje con una calidad muy profesional. Disponiendo de pocos medios y ningún presupuesto, hemos conseguido un producto con una calidad muy profesional.

Fdo.

Javier Ceres Chico,

Operador de cámara.

REVERSE CHAIN

Memoria colectiva

En el momento de la producción y tras tener a todo el equipo reunido, procedimos a realizar distintos borradores de guión para el proyecto. Finalmente se decidió usar uno relacionado con una historia de acción y ciencia ficción que giraba alrededor del subgénero de los viajes en el tiempo.

Para llevar a cabo esta producción nos pusimos en contacto con personas ajenas al proyecto que nos pudiesen echar una mano. Buscamos ayuda para los efectos especiales con Alberto Montalvá, Carla Marqués, Pedro Giménez y Jonathan Kutnowski. Ellos se encargarían de crear unos efectos e integrarlos a un *chroma* que crearíamos para una televisión. Además también tendrían que crear un efecto característico para cada una de las veces que el protagonista daba un salto en el tiempo.

Al tratarse de una historia sobre viajes en el tiempo, para decidir cuál sería el mejor efecto para el teletransporte del personaje barajamos diversas opciones. Estuvimos viendo diferentes efectos de series como *Héroes*, *Embrujadas* o de películas como *Más allá del tiempo*. Ellos propusieron hacer una mezcla entre *Embrujadas* y *Héroes* dando un resultado sutil pero que quedaba muy bien con la estética que se buscaba.

Para la creación del *chroma* queríamos crear una interfaz futurista que le sirviese al protagonista para trabajar los casos que se le presentaban. Les mostramos referencias de *Iron Man*, *Terminator Salvation* o la serie de animación japonesa *Cowboy Bebop*. Cogieron un poco de cada una y pusieron su toque personal también acorde con nuestra estética creando una interfaz con colores semejantes a los usados en lo largo del cortometraje.

En dirección artística nos pusimos en contacto con un chico llamado Ethan Giménez. Él ha estudiado diseño industrial y ha participado como dirección artística en algunos proyectos. Le gustó la idea y se puso manos a la obra con nuestro proyecto añadiendo un estilo particular a la obra con aportaciones como las armas que utiliza la compañía o la decoración del almacén donde se esconde Dídac y Blanch. Para las armas de la compañía estuvimos mirando de hacer unas porras que tuviesen un toque distinguido y diferente. Por costumbre suelen ser negras como las de los policías, pero ya que estábamos en una obra de ciencia ficción con algunos toques estéticos minimalistas decidimos que el mejor color sería el blanco, lo cual les iba a dar un toque de personalidad.

Para el diseño de sonido teníamos claro que iba a ser una de las partes más importantes para dar personalidad a la historia. Serían necesarios toda una serie de sonidos para los flashes que tendría el protagonista y para dotar al corto de una atmósfera de ciencia ficción. Tomando como referentes los diseños de sonido de Tony Scott y Guy Ritchie hicimos un desglose de cómo sería el sonido en cada secuencia. El profesor Raúl Cruz nos puso en contacto con un chico llamado Sergio Navarro que nos ayudaría con esta tarea. Desde el comienzo de la producción se puso a trabajar codo con codo con nosotros diseñando toda una atmósfera y clima que acompañase a la historia en cada segundo.

Para peluquería y maquillaje contamos con la ayuda de dos chicas que nos ayudaron algunos días de rodaje. Ellas controlaron en todo momento el pelo de los protagonistas, para que tuviese continuidad con el resto de secuencias y aplicaron un maquillaje base anti brillos.

En el momento de buscar el reparto adecuado para el cortometraje nos pusimos en contacto con diferentes actores. Entre ellos teníamos a uno que no era profesional pero con el que ya habíamos trabajado numerosas veces. Se trataba de Marco Huertas, un compañero al que le gusta la interpretación y que se ofreció a hacer cualquier cosa por conseguir el papel. Se cortó el pelo para meterse en la piel del personaje y estuvo

semanas yendo al gimnasio para prepararse físicamente para las escenas de acción. Además fue el diseñador de la coreografía y el que dirigió la coreografía en las escenas de acción. Semanas antes del rodaje nos pusimos con él a ensayar y preparar el personaje a conciencia. Practicamos los diálogos mientras le dábamos las réplicas de los otros personajes y le dimos las indicaciones necesarias.

Para el personaje de Blanch se buscaba un actor de unos 40 años de edad aproximadamente. Este tendría que interpretar al mentor de nuestro protagonista. Con el primer actor que nos pusimos en contacto fue con Enric Puig, el cual nos comentó que le entusiasmaba la idea. A los pocos días de empezar el rodaje tuvo un imprevisto y se alejó de la producción. En ese momento nos pusimos en contacto con una compañera, Paloma Mas que había trabajado en algún casting con actores. Nos propuso a varios actores y finalmente dimos con el perfecto, Ramón Orozco. Nos pusimos en contacto con él y nos reunimos para hablar del personaje. Le gustó mucho el guión y dotó al personaje del carácter necesario. El resultado con Ramón fue más que satisfactorio. Trabajar con profesionales de su talla es todo un placer para cualquiera.

Para la chica protagonista nos pusimos en contacto con la actriz Lorena Luján, que se interesó en seguida con el proyecto. El problema surgió la semana anterior al rodaje. Se desinteresó del proyecto y tuvimos que buscar otra actriz. Paloma Mas nos puso en contacto con Elena Climent, una chica con la que ya habíamos trabajado en un proyecto anterior. Elena que ya nos conocía aceptó el papel encantada. Dotó al personaje de un carácter diferente al que teníamos en mente pero que creemos que ha dado un mejor resultado, es una estupenda actriz que transmite muchísimo.

En el rol del villano de la historia nos pusimos en contacto con diferentes actores con el grupo de Facebook de Escuela del Actor de Valencia. Acostumbramos a usarlo para conocer nuevos actores y probar suerte con ellos. Recibimos muchas propuestas de actores que se ofrecían a

participar en el corto. Uno de ellos era Félix Blanco, un actor con el que también habíamos trabajado anteriormente en varios proyectos. Siempre que hemos trabajado con él hemos quedado muy satisfechos y nos pareció que encajaba muy bien con el personaje. Unos días antes de empezar el rodaje le surgió una oferta que no podía rechazar, una gran oportunidad para un actor que por supuesto le dijimos que aceptase sin ningún tipo de problema con nosotros, pues nos alegramos mucho por él. Nuestro problema era que teníamos dos días para buscar un actor y la cosa estaba complicada. Nos pusimos en contacto con el resto de actores y ninguno podía intervenir según nuestro plan de rodaje. De modo que como último recurso la empresa Bocabadats Media nos propuso que hablásemos con Ignacio Bort, un joven que le encanta interpretar. Le llamamos y le explicamos el guión y su personaje. A él le encantó la idea y que hubiésemos pensado en él. Así que rápidamente se unió al equipo y cerramos el casting.

Para la creación de un estilo visual apropiado, el director de fotografía y el director acordaron un tipo de clima y atmósfera que se quería conseguir. Habría localizaciones sucias y otras limpias, serían como polos opuestos que en conjunto creasen el estilo visual de la obra. Se tomó como referencias la fotografía y escenarios de películas como *Old Boy*, *Seven*, *Origen* y *El club de la lucha*. Se hicieron varias visitas a las localizaciones y se intentó planear al detalle lo necesario para cada una de ellas y como se podría recrear de la mejor manera ese ambiente. Lo que se pretendía en el corto era conseguir estos ambientes pero siempre remarcando un estilo colorido para cada uno de ellos. Por ello se decidió grabar con un estilo de color para cámara llamado *Cinestyle* que ayudaría a un mejor etalonaje en la fase de postproducción.

El cortometraje iba a requerir algunos planos complejos ya que al tratarse de un corto de ciencia ficción apostamos por hacer un tipo de realización distinta a las que habíamos usado frecuentemente. El uso de *travellings* y *steady-cam* fue algo que queríamos incluir en este trabajo, para dotar de

dinamismo las escenas de acción y dar énfasis en algunos planos. En el planteamiento de los encuadres que queríamos hacer nos propusimos hacer toda una serie de planos contrapicados y picados y con alturas de cámara diferentes. Ya que no podíamos crear un ambiente de ciencia ficción irrealista usaríamos diferentes técnicas de grabación para conseguir un estilo a menudo incómodo y extraño. Por ello, el operador de cámara, junto con el director decidieron rodar con una Canon EOS 5D y una 60D por su calidad y la facilidad de usarla que teníamos ya que disponíamos de las cámaras.

El productor, junto al ayudante de dirección se encargaron de todo lo referente a la planificación de la obra, desde citas a permisos, pasando por licencias u organización de transporte, trabajando juntos durante todo el proceso.

Para la fase de preproducción se hizo un análisis de cada secuencia junto al script para ver el guión técnico y el *storyboard* y de esta manera poder determinar los puntos en que tendríamos que hacer hincapié para la continuidad. Cuando se hace una realización monocámara se tienen que tener siempre en cuenta los movimientos y el espacio por el que se van a mover los personajes ya que hay muchas acciones que se repetirán a lo largo del día en diferentes planos. El supervisor de continuidad estuvo trabajando muy concienzudamente y se planificó de manera sobresaliente para algo tan complejo como es un cortometraje de ciencia-ficción.

Una vez estaba todo listo era el momento de empezar con el rodaje. Ya teníamos el casting, las localizaciones, todo el *atrezzo* preparado.

El primer sitio al que nos desplazamos para rodar era a Quatretonda. Una localidad situada a una hora de viaje en coche desde Valencia. Allí nos desplazamos en primer lugar el director y el director de arte para preparar la localización antes de que llegase el resto del equipo con los actores. Nos esperaba uno de los días más duros de rodaje, pues teníamos que rodar la pelea del final de cortometraje.

Una vez tuvimos listo todo el atrezzo y estaba la localización preparada empezaron a llegar los miembros del equipo. Mientras el director de fotografía preparaba la luz, sonido y cámara hacían pruebas y el director y ayudante repasaban la orden de rodaje, las maquilladoras iban preparando a los actores para que saliesen en escena. Empezaron a surgir los primeros problemas, de los seis focos que teníamos nos quedamos con solo tres. Los planos que rodábamos con la *steady* no salían lo suficientemente finos como queríamos pero pudimos solucionarlo todo manteniendo la calma e intentando buscar soluciones. Finalmente rodamos todos los planos que queríamos sin ningún problema. El actor protagonista se encargó del diseño de la coreografía y se dispuso a practicarla con todos los extras para que en el momento de empezar a grabar no surgiese ningún tipo de problema. Nosotros por nuestra parte planeamos de antemano toda una serie de planos con los que podríamos cubrir la pelea entera para que después en montaje se pudiese agilizar y dotar del ritmo suficiente.

El segundo día de rodaje era en el mismo sitio, esta vez las secuencias que teníamos eran de diálogos. Nos trasladamos nuevamente hacia allí para hacer las últimas secuencias en la localización. En este día los actores que participaban eran Marco, Ramon y Elena. Las escenas salieron rápidamente después de hacer varios ensayos con ellos. Rodamos primero una secuencia exterior donde la acción tenía lugar en el interior de un coche. En el coche nos metimos el cámara, sonido y el director viendo la acción desde un monitor en el maletero. Al terminar con Elena el productor la llevo hasta su casa, a unos pocos minutos de la localización y el resto del equipo siguió con las secuencias de Ramon y Marco.

El tercer día de rodaje era en el centro comercial de Nuevo Centro. Allí nos pusimos en contacto con el director. Una vez llegamos ahí el productor y el director fuimos para hablar con él y conocerle en persona. Tuvimos un trato muy agradable en el centro comercial. Nos presentaron

al jefe de seguridad y no dudaron en ayudarnos en todo lo que fuese necesario, incluso de ponernos un vigilante en los baños para que nadie interrumpiese el rodaje. Grabamos casi todo con la *steady-cam*. El director y el operador de *steady* iban junto a los actores, de manera que al no estar el equipo al completo no llamábamos tanto la atención de la gente que estaba en el centro comercial.

El cuarto día de rodaje fue en la localidad de Utiel, situada a una hora de Valencia. Nos trasladamos nuevamente todo el equipo hacia allí junto con los actores Marco Huertas y Ramon Orozco. Teníamos dos sencillas secuencias que íbamos a solucionar rápidamente. Al llegar allí comprobamos que lo que en un principio teníamos planeado no se podía hacer tal cual. Nosotros queríamos crear un holograma en la pared blanca para que el protagonista interactuase con él. El director de arte nos propuso hacer lo mismo pero usando el televisor. Aprovechando que teníamos un ordenador portátil y un *pendrive*, creamos rápidamente con *photoshop* un *chroma* y lo pusimos en la pantalla del televisor para poder hacer después mediante postproducción el efecto deseado. No tuvimos ningún tipo de problema este día. Nos dio tiempo incluso para tomarnos un pequeño descanso a todo el equipo y comer un poco.

El quinto día de rodaje era en las calles del barrio del Carmen en Valencia. Ese día teníamos problemas meteorológicos, ya que teníamos la amenaza de que se pusiese a llover en cualquier momento. Este día se rodó todo sin trípode por calles peatonales mediante la *steady-cam*. Todo se grabó más rápido de lo esperado, al tener claras las calles por las que íbamos a grabar y ser todo muy ágil no tardamos en terminar la secuencia. Minutos antes de que empezase a llover. Se puso a llover de tal forma cuando terminamos que hubiese sido imposible grabar con el tiempo que hacía.

El sexto día de rodaje era en el bar-restaurant A la Luna. Gracias a un contacto que nos facilitó el número de teléfono del propietario, José Luis Maluenda, pudimos rodar en tan agradable y atractiva localización. Pues

nos pusimos en contacto con él ya que estaba entusiasmado con que se grabase algo de calidad en su establecimiento. Recibimos un buen trato por parte de él y de todo el personal que trabajaba ahí y se pusieron a nuestra disposición con todo, incluyendo la propuesta de cerrar el bar al público durante unas horas. A esto nos negamos ya que podíamos solucionar la secuencia sin tener que molestar a la clientela del local, utilizando un espacio reducido del restaurante donde tendría lugar la acción. La otra secuencia se grababa afuera del local, en la misma calle. Decidimos grabarla antes para después centrarnos en la secuencia de dentro de la cafetería.

En la fase de la post-producción tuvimos que tener en cuenta varias cosas. El corto se decidió rodar sin sonido por problemas que aparecieron el primer fin de semana con el sonido. De manera que se tenía que sonorizar todo el corto. Se pudieron aprovechar algunas cosas de las que teníamos grabadas de los otros días de rodaje, pero las voces fueron regrabadas en los estudios de Bocabadats Media. Allí con la ayuda de Ricard Ballester citamos a los actores de uno en uno para grabar por takes todo el diálogo del cortometraje.

Para la sonorización del cortometraje contamos con la ayuda de Sergio Navarro que usando muchos de los sonidos que tenía en sus bibliotecas personales de sonido pudimos solucionarlo. Después nos creó algunos colchones musicales para llenar los vacíos que había en el cortometraje cuando los personajes hablaban.

Para la música contamos con Cristóbal Tapia de Veer que se propuso poner la música en unas secuencias que le enviamos previamente. Nos dijo que le resulto casi imposible y que nos enviaba las pruebas que había hecho para que nosotros intentásemos por nuestra cuenta integrarlas en el corto. No tuvimos casi ningún problema pues aprovechamos las tres piezas que nos envió situándolas en los momentos que vimos más adecuados. Las piezas que nos envió nos gustaron tanto que queríamos aprovechar cada segundo de ellas.

En el montaje de la parte de vídeo estuvimos dedicando varias semanas, pues nos pusimos a montar desde la primera semana de rodaje, con el fin de que todos pudiesen empezar a trabajar con los brutos, sonorizando, haciendo los efectos especiales o creando la música necesaria, así como el etalonaje de los planos.

Algunas secuencias presentaron dificultades en el montaje y se tuvieron que plantear de una forma distinta. Decidimos evitar algunos planos con el fin de dotar de mayor ritmo las secuencias y aprovechamos otros con los que no contábamos para un determinado momento.

Una vez teníamos el montaje preparado lo enviamos a los de efectos especiales para que empezasen a crear toda la variedad de efectos visuales necesarios para el corto. Entre ellos el teletransporte del protagonista y la interfaz que usa en la televisión para trabajar. La pelea final también contenía planos en los cuales queríamos que se añadiesen efectos. El resultado de cada una de estas cosas fue más que satisfactorio para nosotros, superando las expectativas que nosotros teníamos.

Para el etalonaje también se le envió al director de fotografía una copia del proyecto así como todos los brutos para que pudiese trabajar él mismo el etalonaje desde su ordenador. Decidimos aprovechar toda la gama de colores que habíamos conseguido con la cámara y saturarlos para conseguir unos colores vivos y muy contrastados. De esta manera conseguimos una fotografía diferente a la que en un principio teníamos pensada pero que nos gustó mucho más.

Fdo.

Genís Benavent Oltra,

Director.

Fdo.

Javier Albert Cervera,

Productor.

6.

OTROS

DOCUMENTOS

a) LÍNEAS TEMPORALES

PRESENTE A

SEC. 1 CASA DIDAC Y BLANCH: HABITACIÓN
SEC. 2 PLAZA CENTRO COMERCIAL
SEC. 4 BAÑO PÚBLICO
SEC. 3 PLAZA CENTRO COMERCIAL
SEC. 5 BAÑO PÚBLICO

PRESENTE B

SEC. 7 CASA DIDAC Y BLANCH: COMEDOR

SEC. 8 GARAJE
SEC.10 GARAJE
SEC. 13 GARAJE
SEC. 18 GARAJE
SEC. 20 GARAJE
SEC. 22 GARAJE

SEC. 19 CALLE
SEC. 21 COCHE

FUTURO 1

SEC. 9 CAFÉ
SEC. 11 CAFÉ
SEC. 6 CALLE
SEC. 12 CALLE

FUTURO 2

SEC. 14 CAFÉ
SEC. 15 CAFÉ
SEC. 16 CAFÉ
SEC. 17 CAFÉ

b) ORDEN CRONOLÓGICO

SEC. 1 CASA DIDAC Y BLANCH: HABITACIÓN

Didac mirando la pizarra (fotografías hombre, bomba, Alex) y se va con Blanch.

SECUENCIAS PLAZA CENTRO COMERCIAL

SEC. 2 Didac se levanta del banco y sigue al “técnico” hasta el baño.

SEC. 4 Didac abre los ojos, se toca el pecho y llama a Blanch antes de seguir al “técnico”.

SECUENCIAS BAÑO PÚBLICO

SEC. 3 Didac habla con el técnico y éste saca un arma para dispararle.

SEC. 5 Didac hace que va a orinar y cuando el técnico está de espaldas, le tira al suelo.

**SALTO
DE
TIEMPO**

SECUENCIAS CAFÉ: Sirven un café a Didac, se lo bebe. Ve a Alex.

SEC. 9, 11 NO LO VEMOS (FLASHBACKS)

SECUENCIAS CALLE: Didac corriendo, escapando de “los malos”.

SEC. 6, 12

SEC. 7 CASA DIDAC Y BLANCH: COMEDOR

Didac aparece en el salón de su casa (Blanch) y se desmaya.

SECUENCIAS GARAJE

SEC. 8 Didac se despierta en el garaje con Blanch y recuerda lo que ha pasado (flashbacks).

SEC. 10 Blanch le explica a Didac.

SEC. 13 Didac recuerda, habla con Blanch y se va al futuro.

SECUENCIAS CAFÉ

SEC. 14 Sirven un café a Didac y NO se lo bebe.

SEC. 15 Vienen “los malos” por detrás de Didac para golpearle (flashforward)

SEC. 16 Didac se gira y golpea a los tipos.

SEC. 17 CALLE

Sigue a Alex y se va con ella.

**SALTO
DE
TIEMPO**

SECUENCIAS GARAJE

SEC. 18 Didac recuerda, habla con Blanch y se va al futuro. Blanch recoge el portátil y aparecen Didac y Alex. Alex y Blanch se van.

SEC. 20 Se acercan a Didac 4 tipos armados.

SEC. 22 Didac se pelea con todos hasta lograr tumbar al último.

SECUENCIAS COCHE/CALLE

SEC. 19 Blanch y Alex entran en el coche.

SEC. 21 Blanch y Alex dentro del coche.

c) DESGLOSES DE CONTINUIDAD

DESGLOSE DE CONTINUIDAD DÍA 1

SECUENCIAS 20, 22 - GARAJE

PRESENTE B

- CONTINUIDAD CRONOLÓGICA:

- **Anterior:** Secuencia 18 - Garaje.
- **Posterior:** No (final del cortometraje).

- PERSONAJES:

- Didac - Tipo 4
- Tasio - Tipo 5
- Tipo 1

- ATREZZO:

- Porras x4

- DIÁLOGO: SÍ

- EJES:

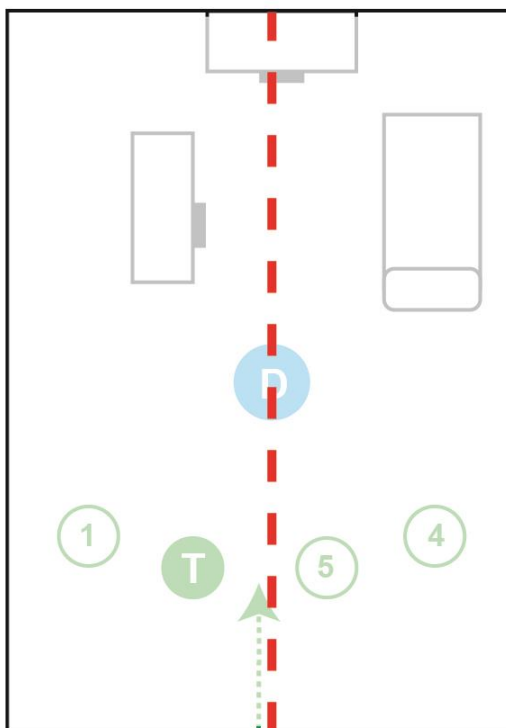

- POSICIONES:

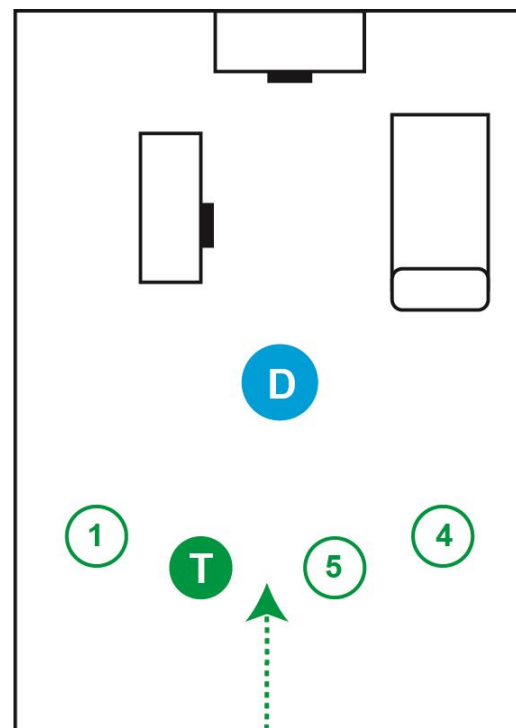

PLANO	PERSONAJES	ACCIONES/POSICIONES
25	DIDAC	Didac está quieto, al fondo del garage. Los tipos se acercan a él. Mientras, Didac levanta los dos brazos.
	TASIO	
	TIPO 1	
	TIPO 4	
	TIPO 5	
<ul style="list-style-type: none"> - Atención a las posiciones de los tipos: - Atención a las porras: Tipo 1 (mano derecha), Tasio (mano izquierda), Tipo 5 (mano derecha), Tipo 4 (mano derecha). - Didac brazos levantados: los baja mientras dice la frase: "... pero no servirá de nada (...)" 		
26	DIDAC	Igual que el plano 25 pero más abierto (PG).
	TASIO	
	TIPO 1	
	TIPO 4	
	TIPO 5	
<ul style="list-style-type: none"> - Realizar también la acción de los planos 27, 28, 29, 30, 31, 32 (máster). - <u>Citar diálogo completo</u>. - Didac brazos levantados. - A partir de este plano: <u>se mantienen las posiciones</u>. 		
27	TASIO	Tasio hablando a Didac.
<ul style="list-style-type: none"> - Repetir acción plano 26 (tipos acercándose). - <u>Citar diálogo completo</u>, con réplicas de Didac para reacciones. - Mantener posición de Didac para referencia de mirada. 		
30	TASIO	Tipos mirando a Didac. Tasio sonríe y habla a Didac.
	TIPO 1	
	TIPO 4	
	TIPO 5	
<ul style="list-style-type: none"> - Mantener posición de Didac para referencia de mirada. - <u>Citar diálogo completo</u>, con réplicas de Didac para reacciones. 		
28A	DIDAC	Didac hablando.
<ul style="list-style-type: none"> - <u>Citar diálogo completo</u> (réplicas Tasio para reacciones). - Didac brazos levantados. 		
29	DIDAC	Didac hablando (perfil).
<ul style="list-style-type: none"> - Es un PPP. - <u>Citar diálogo completo</u> (réplicas Tasio para reacciones). - Didac brazos levantados. 		
31	DIDAC	Didac hablando (perfil). Igual que el plano 29, pero Didac <u>baja los</u>

GRABAR
ACCIÓN
COMPLETA
EN LOS 4
PLANOS

		brazos.
<ul style="list-style-type: none"> - Didac brazos bajados: los baja mientras dice el texto: “... pero no servirá de nada (...)”. - Citar diálogo completo. 		

PLANO	PERSONAJES	ACCIONES/POSICIONES	
32	DIDAC	Didac y los 4 tipos frente a él (mismas posiciones planos 25, 26).	
	TASIO		
	TIPO 1		
	TIPO 4		
	TIPO 5		
<ul style="list-style-type: none"> - Didac brazos bajados. - Realizar también la acción/diálogo del plano 31 y 33. 			
33	DIDAC	Didac cierra los ojos y los abre.	SALTO DE TIEMPO
<ul style="list-style-type: none"> - Es un PD. - Cuando abre los ojos, tiene heridas y sangre (a partir de este plano, en toda la pelea). 			
PELEA	DIDAC	<p style="text-align: center;">COREOGRAFÍA</p> Se graba todo cronológicamente: todas las acciones en todos los planos (a modo videoclip).	SEC. 23
	TASIO		
	TIPO 1		
	TIPO 4		
	TIPO 5		
<ul style="list-style-type: none"> - Atención movimientos. - Atención a las porras (manos). - Atención maquillaje. 			

DESGLOSE DE CONTINUIDAD

DÍA 2

SECUENCIAS 19, 21 - CALLE GARAJE/COCHE **PRESENTE B**

- CONTINUIDAD CRONOLÓGICA:

- **Anterior:** Secuencia 18 - Garaje.
- **Posterior:** NO

- PERSONAJES:

- Blanch
- Alex

- ATREZZO:

- Bolsa de Blanch

- DIÁLOGO: SÍ

- EJES:

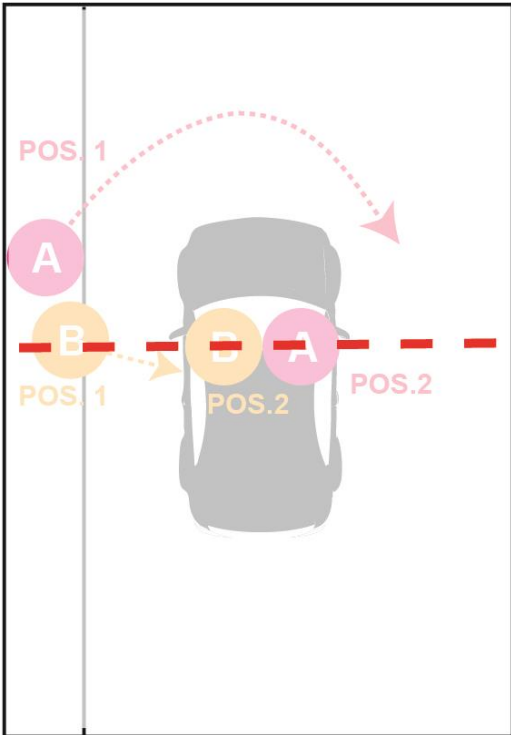

- POSICIONES:

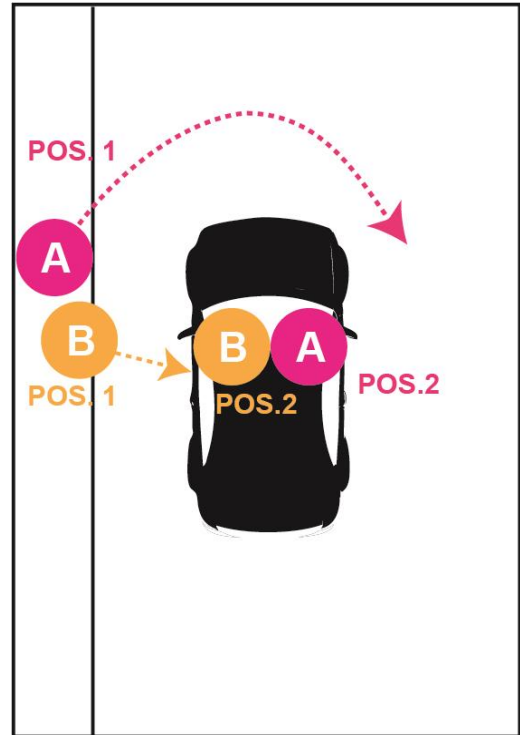

PLANO	PERSONAJES	ACCIONES/POSICIONES	
1	BLANCH	POSICIÓN 1	(Desde dentro del coche) Blanch y Alex entrando en el coche. Blanch lleva una mochila en la mano y la tira en el asiento posterior al entrar al coche. Se ponen los cinturones.
	ALEX	POSICIÓN 2	
<ul style="list-style-type: none"> - Blanch (piloto), Alex (copiloto). - Coge la mochila con la mano derecha (p. 24, sec. 18). - Realizar también acción plano 2 (arrancar el coche y mover). 			
2	BLANCH	POSICIÓN 1	Blanch y Alex dentro del coche. Vemos el coche alejándose.
	ALEX	POSICIÓN 2	
<ul style="list-style-type: none"> - Realizar también acción del plano 1: entrando al coche (tira la bolsa y se ponen los cinturones). - Citar diálogo plano 3. 			
3	BLANCH	POSICIÓN 2	(Desde dentro del coche) Blanch hablando con Alex.
	ALEX	POSICIÓN 1	
- Cinturones puestos.			

GRABAR ACCIÓN COMPLETA EN LOS 2 PLANOS

SECUENCIA 18 - GARAJE

PRESENTE B

• CONTINUIDAD CRONOLÓGICA:

- **Anterior:** Secuencia 13 - Garaje.
- **Posterior:** Secuencia 20 - Garaje.

• PERSONAJES:

- Didac
- Blanch
- Alex

• ATREZZO:

- Bolsa
- Chaqueta
- Libreta/boli
- Fichas puzle
- Puzle/tapa
- Reloj mesa

• DIÁLOGO: SÍ

• EJES

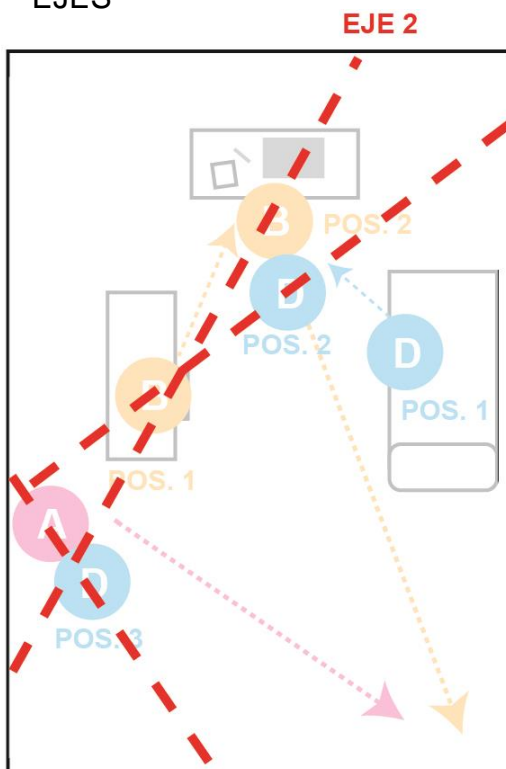

• POSICIONES:

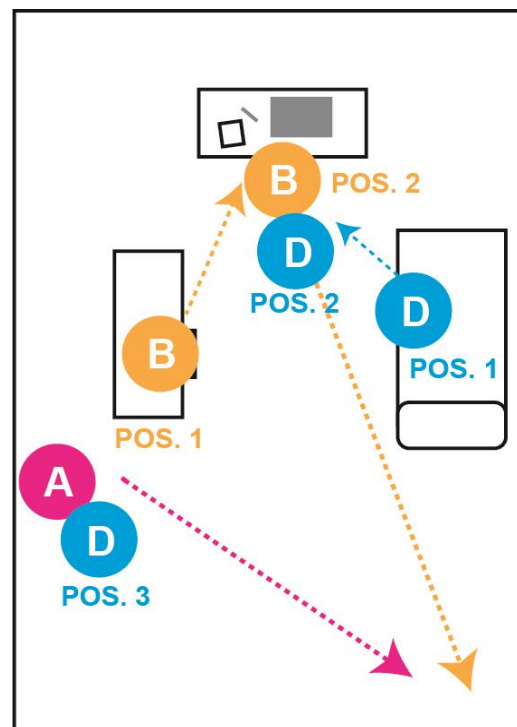

PLANO	PERSONAJES	ACCIONES/POSICIONES	
17	DIDAC	POSICIÓN 1 POSICIÓN 2	- Didac se levanta, coge la chaqueta (mano derecha) y se la pone. Mira a Blanch. Blanch habla a Didac, sentado en la mesa con el puzle (girado).
	BLANCH	POSICIÓN 1	
- Citar diálogo de Didac (p. 18). - Didac: Raccord de mirada: EJE 1 .			
18	DIDAC	POSICIÓN 2	Didac gira la cabeza hacia la derecha.
- Es un PPP.			
5B	BLANCH	POSICIÓN 2	Blanch hablando mientras recoge. Pone las piezas en el estante de la mesa.
- Realizar también acción del plano 20: tapar el puzle. - Coge la bolsa de las piezas (mano derecha), vuelve a la izquierda de la mesa y coge (dos manos) la tabla de madera.			
19	BLANCH	POSICIÓN 1	Didac y Alex aparecen abrazados delante de Blanch, que está recogiendo.
	DIDAC	POSICIÓN 3	
	ALEX	ÚNICA POSICIÓN	
- Repetir toda la acción de Blanch de recoger. - <u>Citar diálogo completo.</u>			
19B	BLANCH	POSICIÓN 1	Didac habla a Blanch, que sigue recogiendo.
	DIDAC	POSICIÓN 3	
	ALEX	ÚNICA POSICIÓN	
- Repetir toda la acción de Blanch de recoger. - Mismas posiciones para plano 20.			
20	BLANCH	POSICIÓN 1 POSICIÓN 2	Blanch está recogiendo. Tapa el puzle (madera) y se va a la otra mesa.
- Realizar también acción planos 19.			
20B	BLANCH	POSICIÓN 2	Blanch hablando a Didac mientras recoge.

PLANO 18
IGUAL QUE
PLANO 16
SEC.14(9C)

PLANO 19
IGUAL QUE
PLANO 10C
SEC.17

- Repetir acción plano 20: ir hacia la segunda mesa (bolsa).			
3D	BLANCH	POSICIÓN 2	Igual que el plano 20B pero más abierto. Didac y Alex al fondo.
	DIDAC	POSICIÓN 3	
	ALEX	ÚNICA POSICIÓN	

PLANO	PERSONAJES	ACCIONES/POSICIONES	
21	BLANCH	POSICIÓN 2	Blanch hablando con Didac, sigue recogiendo.
- Realizar acción completa de Blanch recogiendo (p. 19, 20).			
22	DIDAC	POSICIÓN 3	Didac mira a Blanch.
	ALEX	ÚNICA POSICIÓN	
- Raccord de mirada (Blanch para referencia): EJE 2. - Atención posiciones Didac y Alex (marcar).			
22B	DIDAC	POSICIÓN 3	Didac deja de mirar a Blanch y mira a Alex.
	ALEX	ÚNICA POSICIÓN	
- Raccord de mirada (Blanch para referencia): EJE 2 - EJE 1.			
23	DIDAC	POSICIÓN 3	Alex habla a Didac.
	ALEX	ÚNICA POSICIÓN	
- Realizar también acción y citar diálogo plano 24.			
24	DIDAC	POSICIÓN 3	Blanch habla a Didac y se va. Tras él, Alex.
	ALEX	ÚNICA POSICIÓN	
	BLANCH	POSICIÓN 2	
- Realizar también acción y citar diálogo plano 24.			

GRABAR ACCIÓN COMPLETA EN LOS 2 PLANOS
--

SECUENCIAS 8, 10, 13 - GARAJE

PRESENTE B

• CONTINUIDAD CRONOLÓGICA:

- **Anterior:** Secuencia 7 - Casa Didac y Blanch.
- **Posterior:** Secuencia 18 - Garaje, Secuencia 14 - Cafetería.

• PERSONAJES:

- Didac
- Blanch
- Alex

• ATREZZO:

- Bolsa
- Chaqueta
- Libreta/boli
- Fichas puzzle
- Puzzle/tapa
- Reloj mesa

• DIÁLOGO: SÍ

• EJES

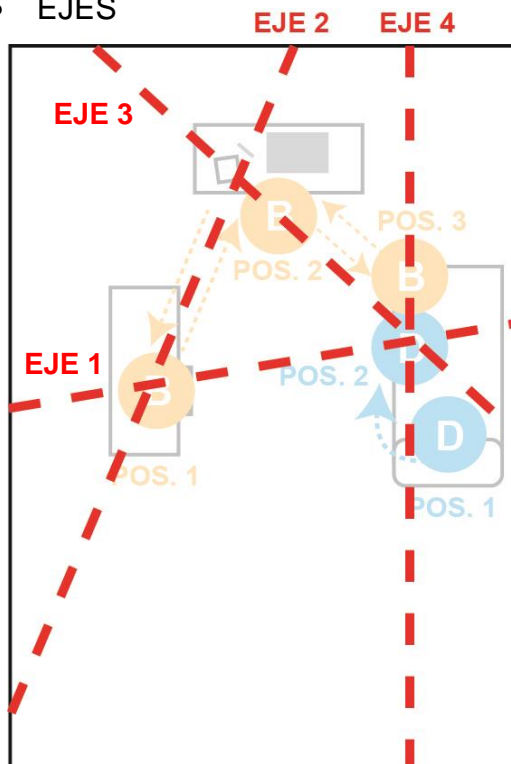

• POSICIONES:

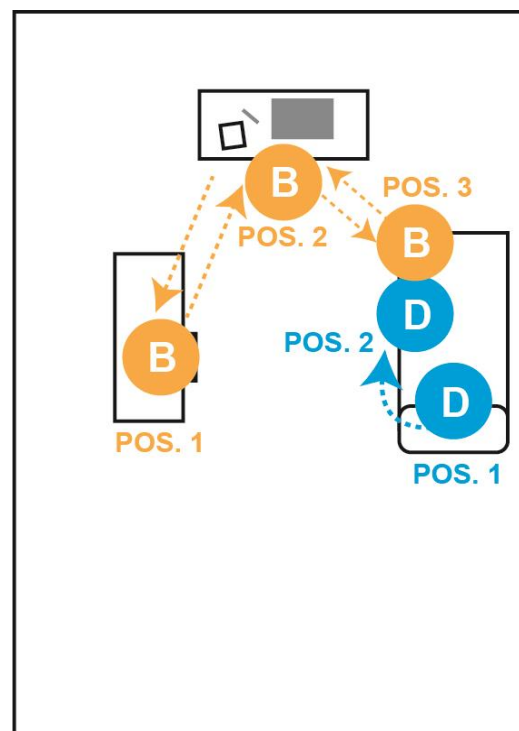

PLANO	PERSONAJES	ACCIONES/POSICIONES	
1	DIDAC	POSICIÓN 1	Didac despertándose, tumbado en la cama. Abre los ojos.
2	DIDAC	POSICIÓN 1	Didac, tumbado en la cama, intenta reincorporarse. Blanch, al fondo, sentado en la mesa montando un puzle.
	BLANCH	POSICIÓN 1	
<ul style="list-style-type: none"> - Repetir acción plano 1. - Atención a la posición de Blanch. 			
3	DIDAC	POSICIÓN 1 POSICIÓN 2	Igual que el plano 2, pero más cerrado. Didac se incorpora en la cama.
	BLANCH	POSICIÓN 1	
<ul style="list-style-type: none"> - Realizar también acción de los planos 1, 2. - Realizar acción plano 4 (Didac sentado se toca la cabeza). 			
4	DIDAC	POSICIÓN 2	Didac sentado en el borde de la cama. Se toca la cabeza mareado (flashbacks).
<ul style="list-style-type: none"> - Apoya los dos codos sobre sus piernas y se toca la cabeza con las dos manos. - Atención a la posición de Didac para los siguientes planos (6). 			
5A	BLANCH	POSICIÓN 1	Blanch montando el puzle sobre la mesa. Coge una pieza y la coloca.
<ul style="list-style-type: none"> - Coge la pieza con la mano derecha: atención a las posiciones del atrezzo (puzle, fichas, etc.). 			
7	PLANO DETALLE: Reloj		
3B	BLANCH	POSICIÓN 1	Blanch se gira y habla a Didac.
	DIDAC	POSICIÓN 2	
<ul style="list-style-type: none"> - Blanch se gira siempre hacia la derecha. Atención a su posición cuando se gira para los siguientes planos (8). - Raccord de mirada: EJE 1. 			

GRABAR
ACCIÓN
COMPLETA
EN LOS 2
PLANOS

PLANO	PERSONAJES	ACCIONES/POSICIONES	
6	DIDAC	POSICIÓN 2	Didac mira a Blanch.
6B			Didac intenta levantarse.
6C			Didac habla a Blanch.
6D			Didac mira a Blanch extrañado.
6E			Didac pensando (mirando hacia el suelo).
6F			Didac pensando (mirando hacia el suelo).
6G			Didac habla a Blanch.
6H			Didac levanta la mirada hacia Blanch.
6I			Didac habla a Blanch.
6J			Didac pensando.
8			BLANCH
8B			
8C			
8D			
8E			
8F			
8G			
<ul style="list-style-type: none"> - Atención a la posición cuando Didac intenta levantarse. - Posición de Didac: con los codos sobre las rodillas. - Raccord de miradas (poner al otro de referencia): EJE 1. 			
9	BLANCH	POSICIÓN 1	Blanch se levanta y va hacia la mesa de su derecha (bolsa) mientras sigue hablando con Didac.
		POSICIÓN 2	
- Raccord de mirada: EJE 3 .			
10	BLANCH	POSICIÓN 2	Blanch apoyado sobre la mesa, habla a Didac.
<ul style="list-style-type: none"> - Repetir acción plano 9 (ir a la segunda mesa y apoyarse). - Citar diálogo plano 11. 			
11	DIDAC	POSICIÓN 2	Didac sentado en la cama. Blanch apoyado sobre la mesa hablando a Didac.
	BLANCH	POSICIÓN 2	
- Citar diálogo plano 10 (completo).			

GRABAR ACCIÓN DE TODOS LOS PLANOS SIN CORTES

GRABAR ACCIÓN DE TODOS LOS PLANOS SIN CORTES

GRABAR ACCIÓN COMPLETA EN LOS 3 PLANOS

PLANO	PERSONAJES	ACCIONES/POSICIONES	
12	DIDAC	POSICIÓN 2	Didac sentado en la cama. Blanch coge una libreta y un rotulador de la mesa y va al lado de Blanch.
	BLANCH	POSICIÓN 2 POSICIÓN 3	
<ul style="list-style-type: none"> - Realizar también acción plano 13: Blanch se sienta en la cama, al lado de Didac. - Atención ATREZO (mesa). - Atención posición de sentarse. - <u>Citar diálogo completo</u> (con réplicas de Didac). 			
13	DIDAC	POSICIÓN 2	Didac sentado en la cama. Blanch se sienta a su lado derecho y le habla.
	BLANCH	POSICIÓN 3	
<ul style="list-style-type: none"> - Realizar también acción plano 12. - <u>Citar diálogo completo</u>. 			
14	PLANO DETALLE: Libreta		
15	BLANCH	POSICIÓN 3	Blanch habla a Didac.
<ul style="list-style-type: none"> - Es un PPP. - <u>Citar diálogo completo</u> (con réplicas para reacciones). 			
15B	BLANCH	POSICIÓN 3	Blanch habla a Didac.
<ul style="list-style-type: none"> - Es un PPP. - <u>Citar diálogo completo</u> (con réplicas para reacciones). 			
16	DIDAC	POSICIÓN 2	Didac habla a Blanch.
<ul style="list-style-type: none"> - Es un PPP. - <u>Citar diálogo completo</u> (con réplicas para reacciones). 			
3C	BLANCH	POSICIÓN 3 POSICIÓN 2 POSICIÓN 1	Blanch se levanta y deja en la mesa el rotulador y la libreta mientras sigue hablando. Vuelve a la mesa del principio y se sienta.
<ul style="list-style-type: none"> - Atención distribución del atrezzo. - <u>Citar diálogo completo</u>. - Blanch se gira hacia la derecha (mesa del principio, puzle). 			

GRABAR
ACCIÓN
DE LOS 2
PLANOS
SIN
CORTES

DESGLOSE DE CONTINUIDAD DÍA 3

SECUENCIAS 2, 4 - CENTRO COMERCIAL

PRESENTE A

- CONTINUIDAD CRONOLÓGICA:

- **Anterior:** Secuencia 1 - Casa Didac y Blanch.
- **Posterior:** Secuencias 3, 5 - Baño público.

- PERSONAJES:

- Didac
- Electricista

- Bolsa electricista (bomba)
- Móvil Didac

- DIÁLOGO: SÍ

- EJES

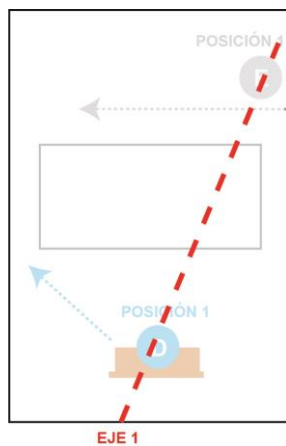

- POSICIONES:

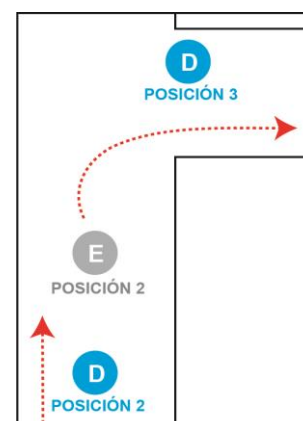
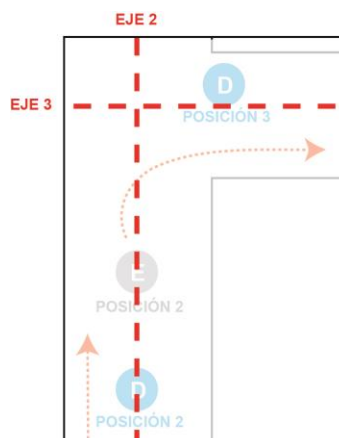
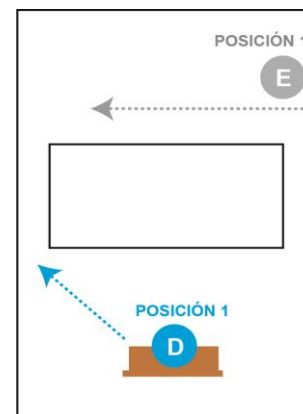

PLANO	PERSONAJES	ACCIONES/POSICIONES	
3	PG figuración: gente paseando.		
1	DIDAC	POSICIÓN 1	Didac sentado en un banco en la plaza del centro comercial.
- Atención posición sentado. - Atención a la figuración.			
2	DIDAC	POSICIÓN 1	Didac sentado en el banco (frontal).
- Atención posición sentado. - Raccord de Mirada: EJE 1.			
4	DIDAC	POSICIÓN 1	Igual que el plano 2, pero más cerrado.
- Atención posición sentado. - Raccord de Mirada: EJE 1.			
5	Electricista	POSICIÓN 1	El electricista andando (izquierda) con una bolsa de deporte.
- Atención a la bolsa (mano derecha).			
6	DIDAC	POSICIÓN 1	Didac sentado (espaldas), se levanta y sigue al electricista.
- Atención posición de levantarse.			
7	Electricista	POSICIÓN 2	El electricista andando (frontal).
- Atención a la bolsa (mano derecha). - Atención a Didac , se ve por detrás de él.			
9	Electricista	POSICIÓN 2	El electricista andando (espaldas).
- Atención a la bolsa (mano derecha). - Atención a los fondos.			
8	DIDAC	POSICIÓN 2	Didac andando frontal (plano 7).
- Atención a la posición de Didac y fondo (plano 8B).			
8B	DIDAC	POSICIÓN 2	Igual que el plano 8, pero Didac <u>se toca el pecho.</u>
- Atención a la posición de Didac y fondo (plano 8). - Se toca el pecho con la mano derecha.			
10	DIDAC	POSICIÓN 2	Didac siguiendo al electricista (igual p. 8, pero más cerrado).
11	DIDAC	POSICIÓN 2	El electricista gira por

SALTO DE
TIEMPO

	Electricista	POSICIÓN 2	una esquina. Didac le sigue.
--	--------------	------------	------------------------------

PLANO	PERSONAJES	ACCIONES/POSICIONES	
12	DIDAC	POSICIÓN 2	El electricista cruza un pasillo. Didac, detrás.
	Electricista	POSICIÓN 2	
12B	DIDAC	POSICIÓN 2 POSICIÓN 3	Igual que el plano 12, pero Didac <u>saca el móvil</u> y llama.
	Electricista	POSICIÓN 2	
<ul style="list-style-type: none"> - Saca el móvil con la mano derecha y se lo pone en la oreja derecha. - Atención a la bolsa (mano derecha). - Realizar acción completa planos 13, 14 (citar diálogo). 			
13	DIDAC	POSICIÓN 2 POSICIÓN 3	Pasa el electricista y detrás Didac.
	Electricista	POSICIÓN 2	
<ul style="list-style-type: none"> - Atención al móvil. - Atención a la bolsa (mano derecha). 			
14	DIDAC	POSICIÓN 3	Didac hablando con el móvil.
<ul style="list-style-type: none"> - Es un PP. - Atención al móvil. 			

SALTO DE TIEMPO

SECUENCIAS 3, 5 - BAÑO PÚBLICO

PRESENTE A

• CONTINUIDAD CRONOLÓGICA:

- **Anterior:** Secuencias 2, 4 - Centro Comercial.
- **Posterior:** No

• PERSONAJES:

- Didac
- Electricista

- Bolsa electricista (bomba)
- Móvil Didac
- Móvil Electricista

• DIÁLOGO: SÍ

• EJES:

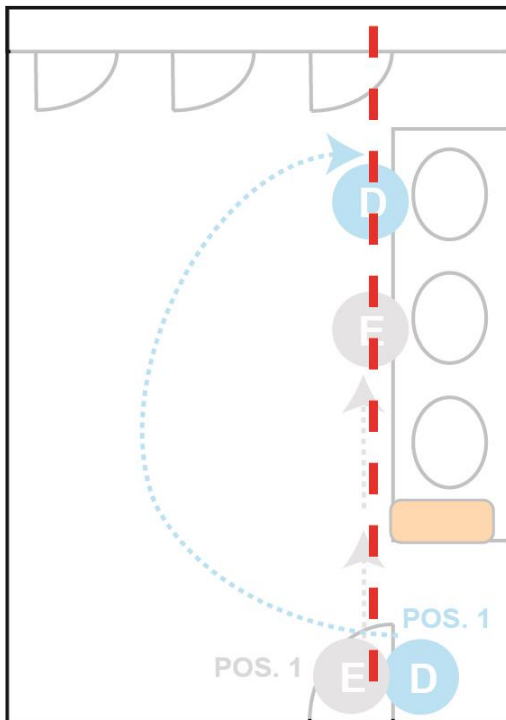

• POSICIONES:

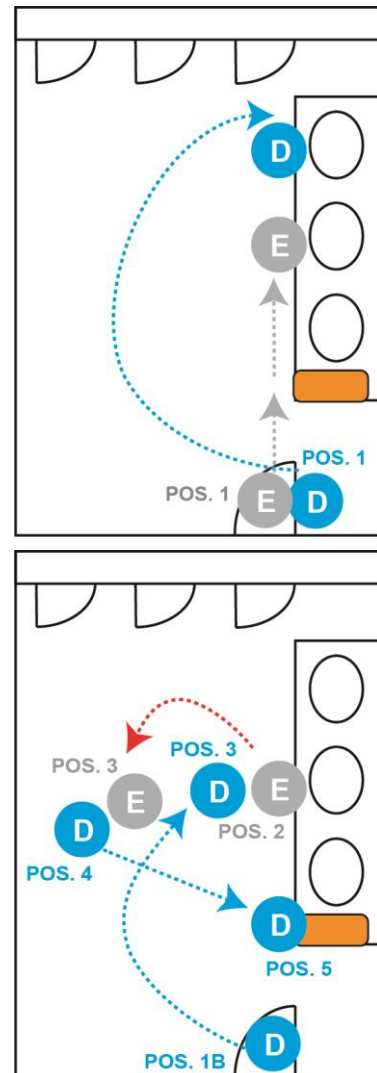

PLANO	PERSONAJES	ACCIONES/POSICIONES	
1	Electricista	POSICIÓN 1 POSICIÓN 2	El electricista entra en los baños, deja la bolsa sobre la pila y se pone a lavarse las manos.
	- Deja la bolsa y presiona el grifo con la mano derecha. - Deja el móvil con la mano derecha.		
3	DIDAC	POSICIÓN 1 POSICIÓN 2	Didac entra en los baños, pasa por detrás del electricista y se pone en la pila de su izquierda a lavarse las manos.
	Electricista	POSICIÓN 2	
- Citar diálogo plano 4. - Didac presiona el grifo con la mano derecha.			
4	DIDAC	POSICIÓN 2	Didac habla al electricista (espaldas), que saca el móvil del bolsillo.
	Electricista	POSICIÓN 2	
- Anotar frase/palabra de Didac en la que el electricista saca el móvil.			
3B	DIDAC	POSICIÓN 1B POSICIÓN 3 POSICIÓN 4	Igual que el plano 3, pero Didac no se pone a su lado, sino detrás. Le coge del cuello y tira al suelo.
	Electricista	POSICIÓN 2 POSICIÓN 3	
- Atención a la forma de coger al electricista (p. 5) - Atención a la caída (p. 5, 6)			
5	DIDAC	POSICIÓN 1B POSICIÓN 3 POSICIÓN 4	Igual que el plano 3B, pero más cerrado.
	Electricista	POSICIÓN 2 POSICIÓN 3	
- Atención a la forma de coger al electricista (p. 3B) - Atención a la caída (p. 3B, 6) - Se realiza también la acción del plano 6.			
6	DIDAC	POSICIÓN 4	Los dos en el suelo. Didac lo tiene cogido por el cuello. Lo deja inconsciente y se levanta.
	Electricista	POSICIÓN 3	
- Realizar también la acción del plano 5: caída.			
7	DIDAC	POSICIÓN 5	Se acerca a la pila y abre la bolsa.

GRABAR ACCIÓN COMPLETA EN LOS 2 PLANOS

SALTO DE TIEMPO

GRABAR ACCIÓN COMPLETA EN LOS 2 PLANOS

GRABAR ACCIÓN COMPLETA EN LOS 2 PLANOS

- Atención a la forma de abrir la bolsa/cremallera (p. 8).

PLANO	PERSONAJES	ACCIONES/POSICIONES	
8	DIDAC	POSICIÓN 5	Mirando el interior de la bolsa (desde dentro).
- Atención a la forma de abrir la bolsa/cremallera (p. 7).			
2	PD de la bolsa (en la pila).		

DESGLOSE DE CONTINUIDAD

DÍA 4

SECUENCIA 7 - CASA DIDAC Y BLANCH

PRESENTE B

- CONTINUIDAD CRONOLÓGICA:

- **Anterior:** Secuencias 6, 12 - Calles (persecución).
- **Posterior:** Secuencia 8 - Garaje.

- PERSONAJES:

- Didac
- Blanch

- Sándwich
- Servilleta
- Plato
- Vaso
- Cuchillo
- Botella agua

- DIÁLOGO: SÍ

- EJES

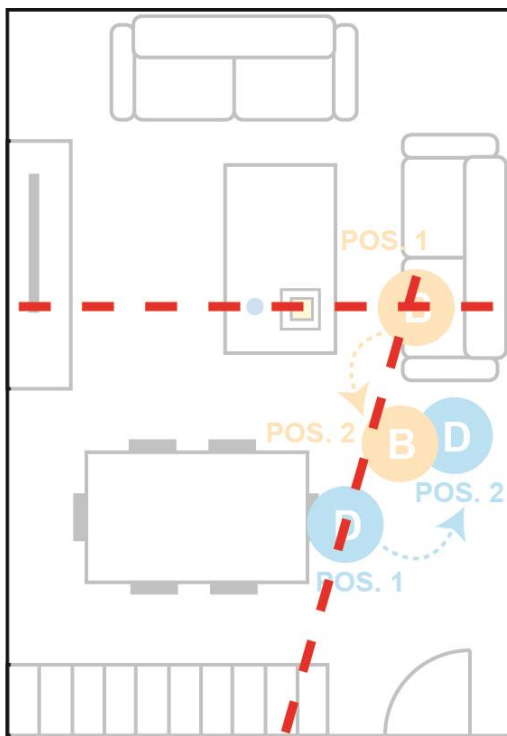

EJE 2

- POSICIONES:

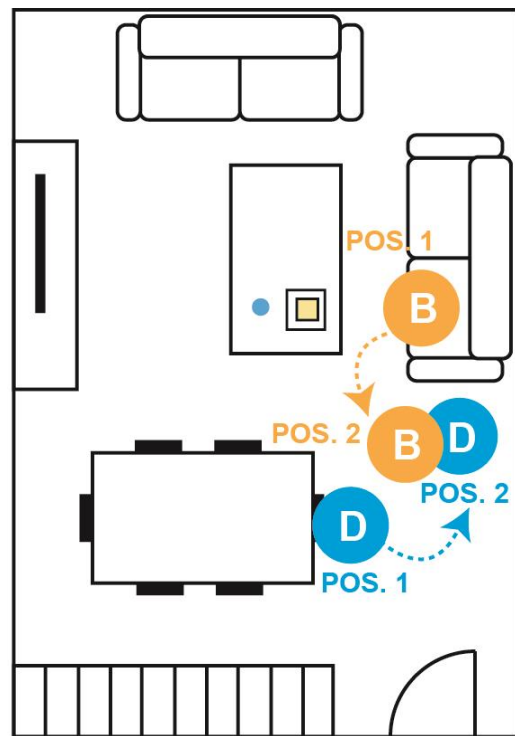

PLANO	PERSONAJES	ACCIONES/POSICIONES	
1	BLANCH	POSICIÓN 1	Blanch sentado en el sofá comiendo un sándwich.
<ul style="list-style-type: none"> - Coge el sándwich con las dos manos. - Atención al sándwich para plano 2. 			
3	BLANCH	POSICIÓN 1	Didac se acerca a Blanch. Blanch se gira para mirarle y se acerca para cogerle antes que se desmaye.
	DIDAC	POSICIÓN 1	
		POSICIÓN 2	
<ul style="list-style-type: none"> - Atención al sándwich: deja el sándwich y se levanta. - Se realiza también la acción de los planos 2 y 4. - <u>Citar diálogo completo.</u> - Atención a la posición de la caída de Didac (2, 3, 4). Marcar posición. 			
2	BLANCH	POSICIÓN 1	Blanch comiendo el sándwich. Didac detrás, apoyado en una silla.
	DIDAC	POSICIÓN 1	
<ul style="list-style-type: none"> - Atención al sándwich (plano 1). - <u>Citar diálogo completo.</u> - Se realiza también la acción de los planos 3 y 4. - Atención a la posición de la caída de Didac (2, 3, 4). 			
4	BLANCH	POSICIÓN 2	Blanch cogiendo a Didac.
	DIDAC	POSICIÓN 2	
<ul style="list-style-type: none"> - Se realiza la acción completa de los planos 2 y 3. - Atención a la posición de la caída de Didac (2, 3, 4). Marcar posición. 			
5	BLANCH	POSICIÓN 2	Blanch intentando que Didac se despierte.

GRABAR
ACCIÓN
COMPLETA
EN LOS 3
PLANOS

SECUENCIA 1 - CASA DIDAC Y BLANCH

PRESENTE A

- CONTINUIDAD CRONOLÓGICA:

- **Anterior:** No (nuevo día/tiempo).
- **Posterior:** Secuencia 2 - Centro Comercial.

- PERSONAJES:

- Didac
- Blanch

- Móvil Didac

- DIÁLOGO: SÍ

- EJES

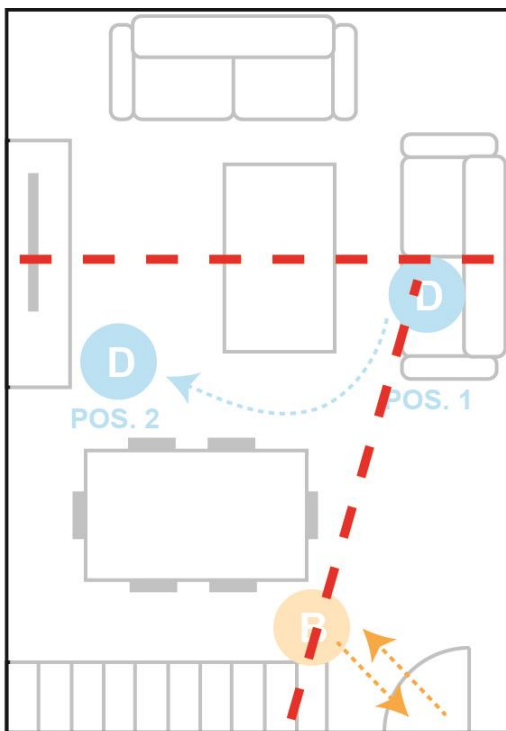

EJE 2

- POSICIONES:

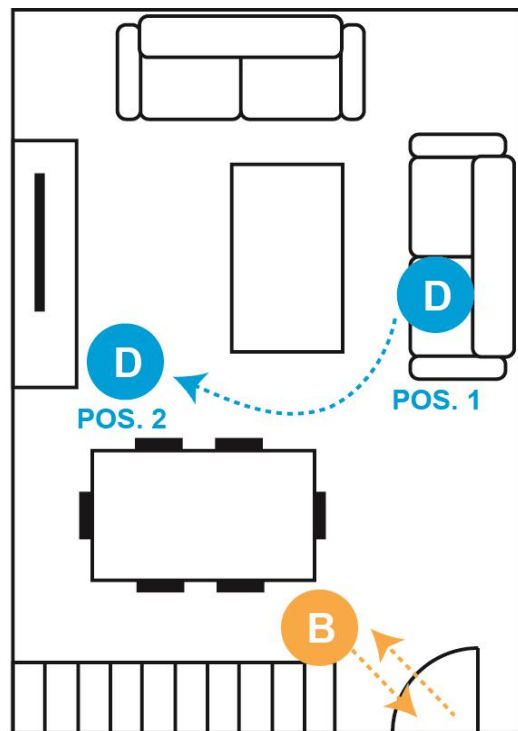

PLANO	PERSONAJES	ACCIONES/POSICIONES	
1	DIDAC	POSICIÓN 1	Didac sentado en el sofá. Se levanta, va hacia el mueble de la tele y deja el móvil.
		POSICIÓN 2	
- Atención posición de levantarse del sofá (plano 2). - Deja el móvil con la mano derecha.			
2	DIDAC	POSICIÓN 1	Igual que el plano 1, pero más abierto.
		POSICIÓN 2	
- Atención a las manos de Didac al pasar las fotos.			
3	DIDAC	POSICIÓN 1	Didac mirando el holograma.
- Atención a las manos de Didac al pasar las fotos.			
5	DIDAC	POSICIÓN 1	Igual que el plano 3, pero más cerrado.
- Atención a las manos de Didac al pasar las fotos.			
4	PLANO DETALLE: fotografías holograma.		
8	PLANO DETALLE: fotografías holograma.		
6	BLANCH	POSICIÓN 1	Blanch apoyado en la escalera.
- Atención a la posición de Blanch. - Citar diálogo completo, con réplica de Didac (Didac de referencia para raccord de mirada).			
7	DIDAC	POSICIÓN 1	Didac sentado mirando el holograma. Blanch (apoyado en la escalera) habla a Didac y sale de la habitación.
	BLANCH	POSICIÓN 1 POSICIÓN 2	
- Atención a la posición de Blanch. - Atención a las manos de Didac. - Citar diálogo completo.			

GRABAR
ACCIÓN
COMPLETA
EN LOS 2
PLANOS

DESGLOSE DE CONTINUIDAD DÍA 5

SECUENCIAS 6 y 12 - CALLES

FUTURO 1

- CONTINUIDAD CRONOLÓGICA:

- **Anterior:** Secuencia 9 - Cafetería.
- **Posterior:** Secuencia 7 - Casa Didac y Blanch.

- PERSONAJES:

- Didac - Tipo 2
- Tasio - Tipo 3
- Tipo 1

- ATREZZO:

NO

- DIÁLOGO: SÍ

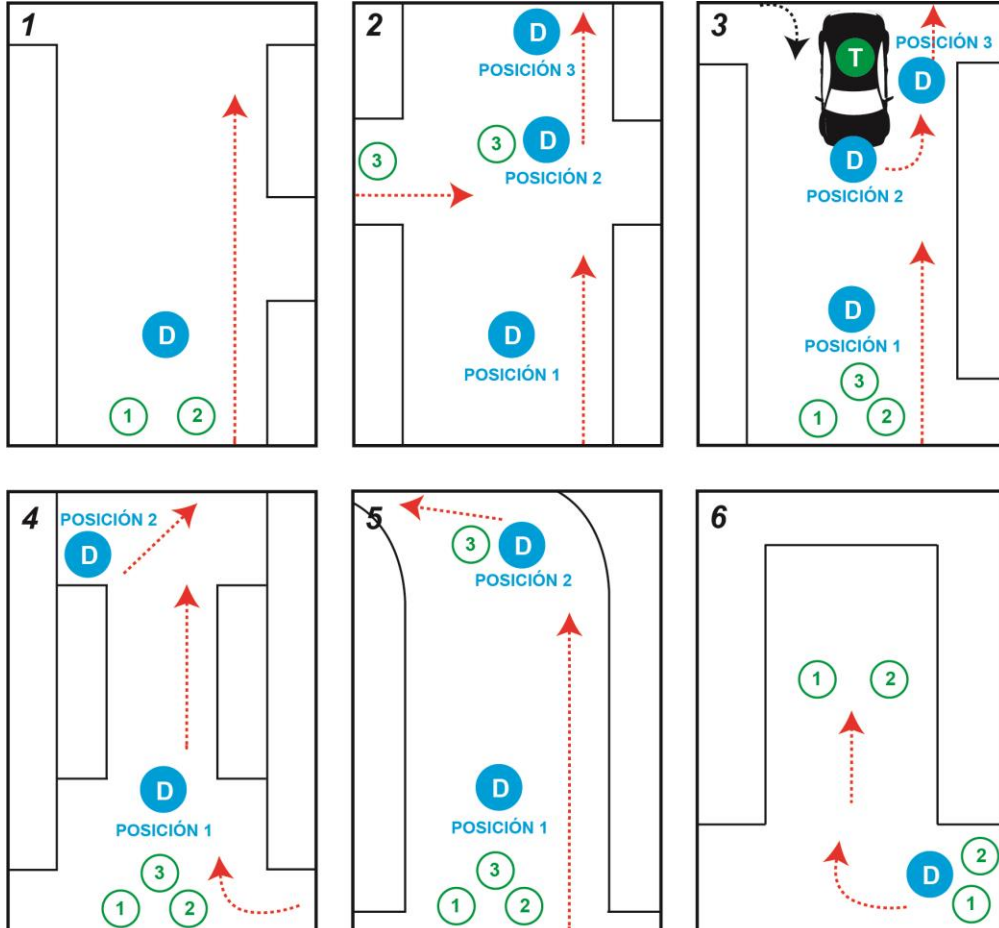

CALLE 1

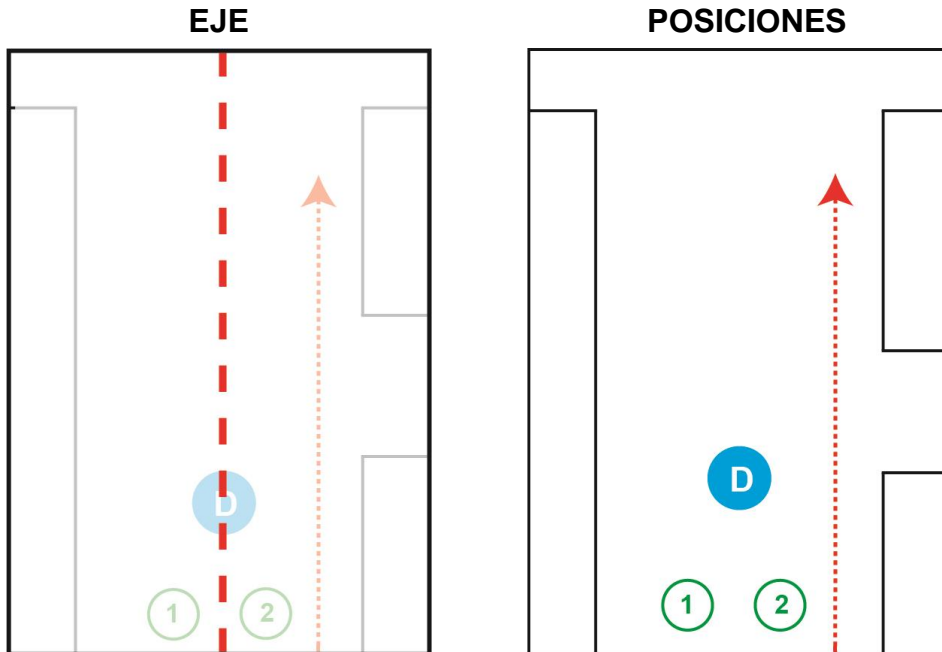

PLANO	PERSONAJES	ACCIONES/POSICIONES
1	DIDAC	Didac corriendo. Tras él, los dos tipos (15-20m).
	TIPO 1	
	TIPO 2	
- Plano Aéreo: se grabará con posterioridad a estas secuencias (continuidad posiciones, vestuario). - Atención a las posiciones de los tipos: siempre tipo 1 a la derecha y tipo 2 a la izquierda (de frente).		
2	DIDAC	Didac corriendo hacia la cámara. Tras él, los dos tipos.
	TIPO 1	
	TIPO 2	
- Atención a las posiciones de los tipos: <u>tipo 2 a la izquierda y tipo 1 a la derecha</u> . - Atención a los fondos/fachadas.		
3	DIDAC	Los dos tipos corriendo (espaldas) hacia Didac.
	TIPO 1	
	TIPO 2	
- Atención a las posiciones de los tipos: <u>tipo 1 a la izquierda y tipo 2 a la derecha</u> . - Atención a los fondos/fachadas.		
4	TIPO 1	Los dos tipos corriendo (frontal).
	TIPO 2	
- Atención a las posiciones de los tipos: <u>tipo 2 a la izquierda y tipo 1 a la derecha</u> . - Atención a los fondos/fachadas.		

EL PLANO
 2 ES EL
 PLANO
 DE LA
 SEC. 12

CALLE 2

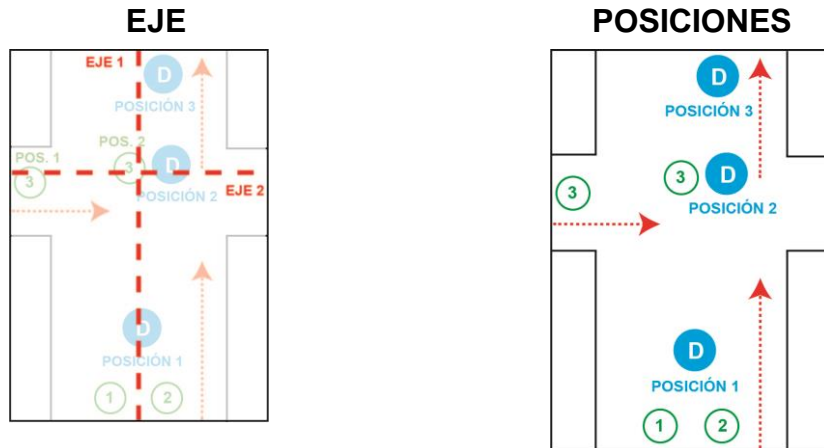

PLANO	PERSONAJES	ACCIONES/POSICIONES	
5	DIDAC	POSICIÓN 1	Didac corriendo (lateral a la cámara).
6	DIDAC	POSICIÓN 2	Didac corriendo (espaldas). Tipo 3 aparece (esquina izquierda) y le tira al suelo.
	TIPO 3	POSICIÓN 1 POSICIÓN 2	
- Se realiza también la acción del plano 7. - Atención a la posición de la caída para plano 7 (mirar cámara). EJE 2			
7	DIDAC	POSICIÓN 2	Didac cayendo al suelo.
	TIPO 3	POSICIÓN 2	
- Se realiza también la acción del plano 6. - Atención a la posición de la caída con el plano 6 y plano 8.			
8	DIDAC	POSICIÓN 2	Didac se levanta y le golpea.
	TIPO 3	POSICIÓN 2	
- Mismas posiciones y acciones que el plano 9.			
9	DIDAC	POSICIÓN 2	Igual que el plano 8 pero más abierto.
	TIPO 3	POSICIÓN 2	
- Mismas posiciones y acciones que el plano 8. - Empezar acción plano 10 (Didac sigue corriendo).			
10	DIDAC	POSICIÓN 3	Didac corriendo (frontal).
11	TIPO 1	ÚNICA POSICIÓN	Los dos tipos corriendo (frontal).
	TIPO 2		

GRABAR ACCIÓN COMPLETA EN LOS 4 PLANOS

CALLE 3

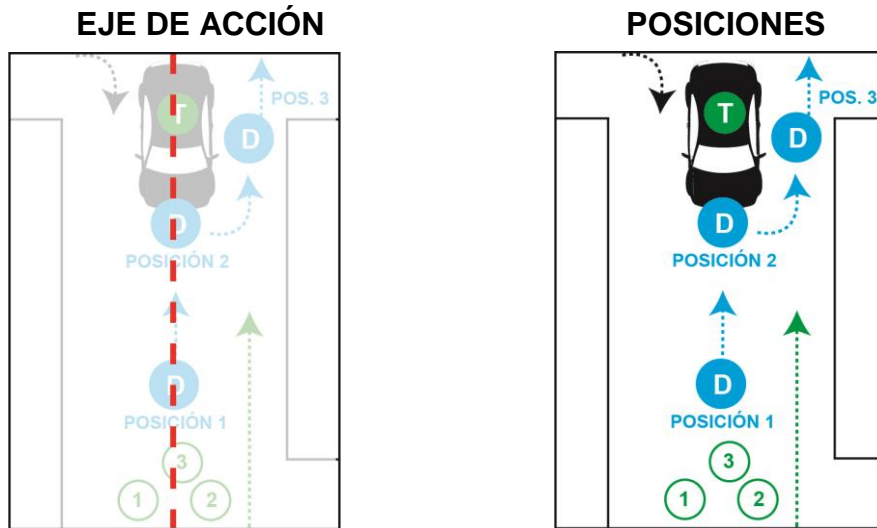

PLANO	PERSONAJES	ACCIONES/POSICIONES	
12	DIDAC	POSICIÓN 1 POSICIÓN 2	Didac corriendo (espaldas). Aparece un coche. Didac se apoya sobre el capó.
	TASIO	ÚNICA POSICIÓN	
- Atención a la posición de Didac.			
13	DIDAC	POSICIÓN 1 POSICIÓN 2	(Dentro del coche) Tasio. Didac apoyado sobre el capó.
	TASIO	ÚNICA POSICIÓN	
	TIPO 1		
	TIPO 2		
	TIPO 3		
- Atención a la posición de Didac. - Realizar de nuevo la acción del plano 12. - Se tienen que ver de fondo a los tipos 1, 2, 3 corriendo.			
14	DIDAC	POSICIÓN 2 POSICIÓN 3	Didac se aparta del capó. Tasio intenta abrir la puerta. Didac le cierra y huye. Tras él, los tres tipos.
	TASIO	ÚNICA POSICIÓN	
	TIPO 1		
	TIPO 2		
	TIPO 3		
- Atención a la posición de Didac. - Atención posiciones tipos: Tipo 3 delante, Tipo 2, Tipo 1.			
15	DIDAC	POSICIÓN 3	Didac huye. Tipos detrás. Tasio intenta salir del coche.
	TASIO	ÚNICA POSICIÓN	
	TIPOS 1,2,3		
- Repetir acción plano 14.			

GRABAR
 ACCIÓN
 COMPLETA
 EN LOS 3
 PLANOS

CALLE 4

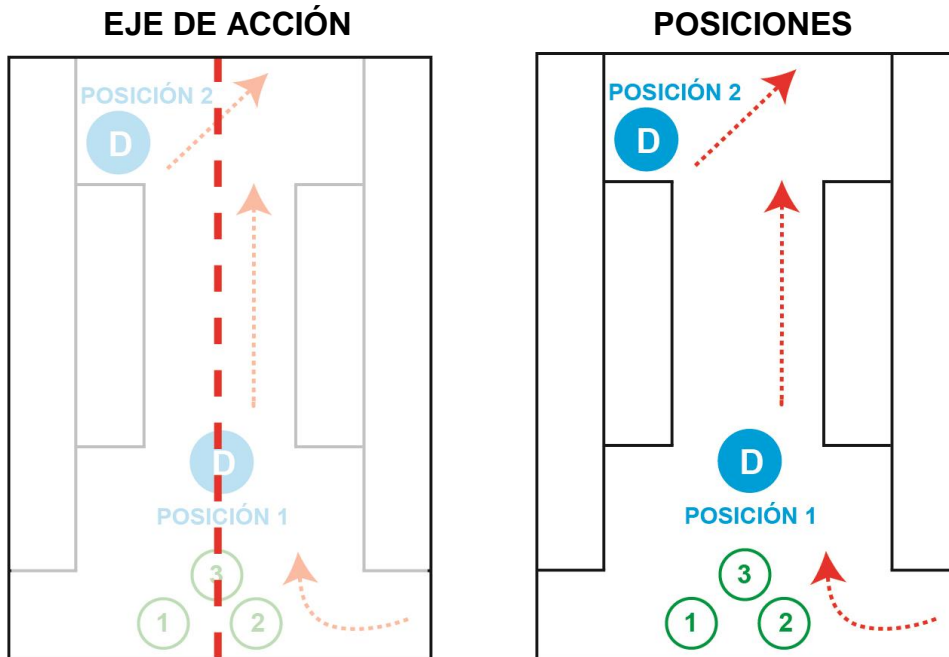

PLANO	PERSONAJES	ACCIONES/POSICIONES	
16	DIDAC	POSICIÓN 1 POSICIÓN 2	Didac corriendo hacia el callejón (espaldas) y se para en la esquina (izquierda).
16B	DIDAC	POSICIÓN 2	Los tipos se acercan (frontal) por el callejón. Didac escapa y ellos le siguen.
	TIPO 1	ÚNICA POSICIÓN	
	TIPO 2		
	TIPO 3		
- Atención a las posiciones de los tipos: Tipo 3 (centro, delante), Tipo 2 (izquierda), tipo 1 (derecha).			
17	DIDAC	POSICIÓN 3	Didac concentrado (cierra los ojos).
- Atención a la posición de Didac. - Repetir acción plano 16.			
18	DIDAC	POSICIÓN 3	Ojos de Didac cerrándose.
- Es un PD.			

GRABAR
 ACCIÓN
 COMPLETA
 EN LOS 2
 PLANOS

CALLE 5

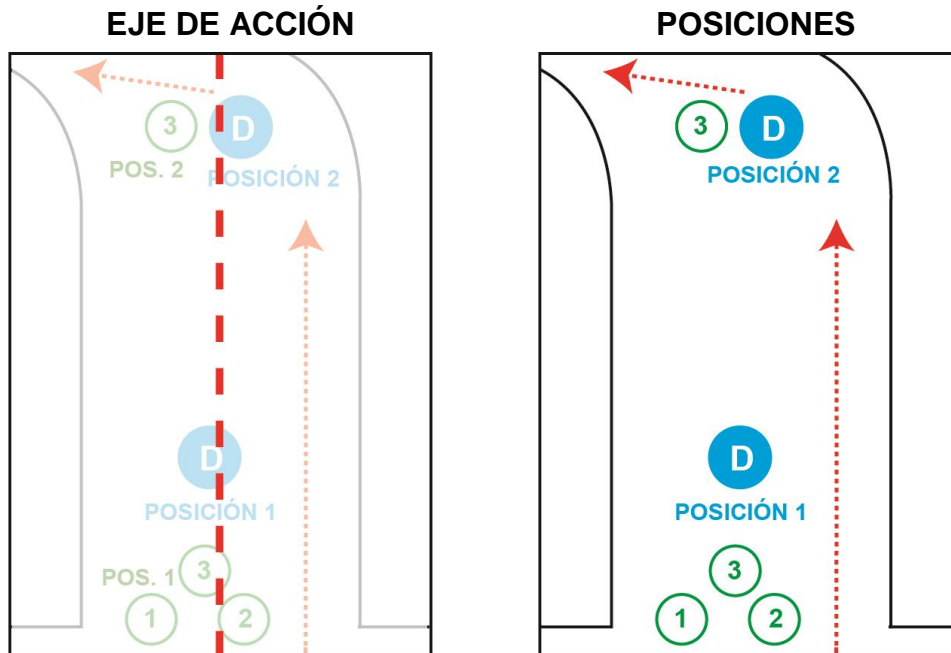

PLANO	PERSONAJES	ACCIONES/POSICIONES	
19	DIDAC	POSICIÓN 1 POSICIÓN 2	Didac corriendo (frontal) y los tipos detrás. Tipo 3 le alcanza y Didac le empuja.
	TIPO 1	ÚNICA POSICIÓN	
	TIPO 2	POSICIÓN 1 POSICIÓN 2	
	TIPO 3		
- Mismas posiciones plano 18. - Atención a los movimientos (manos).			
19B	DIDAC	POSICIÓN 2	Didac lanza al tipo 3 al suelo y sigue corriendo.
	TIPO 1	ÚNICA POSICIÓN	
	TIPO 2	POSICIÓN 1 POSICIÓN 2	
	TIPO 3		
- Atención a las posiciones de los tipos: <u>Tipo 3 (centro, delante)</u> , <u>Tipo 2 (izquierda)</u> , <u>tipo 1 (derecha)</u> . - TIPO 3 se queda en el suelo.			
20	DIDAC	POSICIÓN 1 POSICIÓN 2	Igual que el plano 19 pero desde detrás.

GRABAR ACCIÓN COMPLETA EN LOS 3 PLANOS

CALLE 6

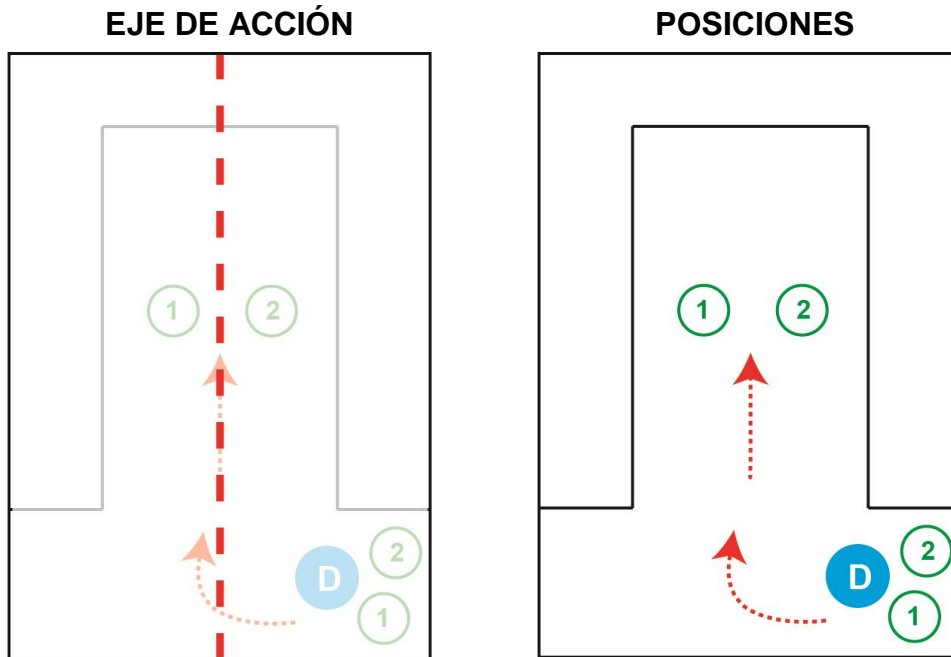

PLANO	PERSONAJES	ACCIONES/POSICIONES				
21	DIDAC	Didac corriendo (espaldas).				
- Atención a las fachadas (p.22, 23).						
22	DIDAC	Tipos corriendo (espaldas) siguiendo a Didac.				
- Atención a las fachadas (p.21, 23). - Atención a las posiciones de los tipos: <u>tipo 1 (izquierda)</u> , <u>tipo 2 (derecha)</u> . - Realizar también la acción del plano 23: girar hacia la calle.						
23	<table border="1" style="width: 100%;"> <tr> <td>DIDAC</td> <td rowspan="3">Didac gira hacia la calle (derecha) y los tipos le siguen, pero Didac no está.</td> </tr> <tr> <td>TIPO 1</td> </tr> <tr> <td>TIPO 2</td> </tr> </table>	DIDAC	Didac gira hacia la calle (derecha) y los tipos le siguen, pero Didac no está.	TIPO 1	TIPO 2	
DIDAC	Didac gira hacia la calle (derecha) y los tipos le siguen, pero Didac no está.					
TIPO 1						
TIPO 2						
- Atención a las fachadas (p.22, 23). - Atención a DIDAC: este plano continúa con la sec. 7, que aparece en su casa (raccord maquillaje, peluquería, vest.).						

GRABAR
 ACCIÓN
 COMPLETA
 EN LOS 2
 PLANOS

DESGLOSE DE CONTINUIDAD

DÍA 6

SECUENCIA 17 - CALLE CAFETERÍA

FUTURO 2

- CONTINUIDAD CRONOLÓGICA:

- **Anterior:** Secuencias 11(9B), 14(9C), 15(9D), 16(9E) - Cafetería.
- **Posterior:** Secuencia 18 - Garaje.

- PERSONAJES:

- Didac - Tipo 1
- Alex - Tipo 4
- Tasio

- ATREZZO:

NO

- DIÁLOGO: SÍ

- EJES

- POSICIONES:

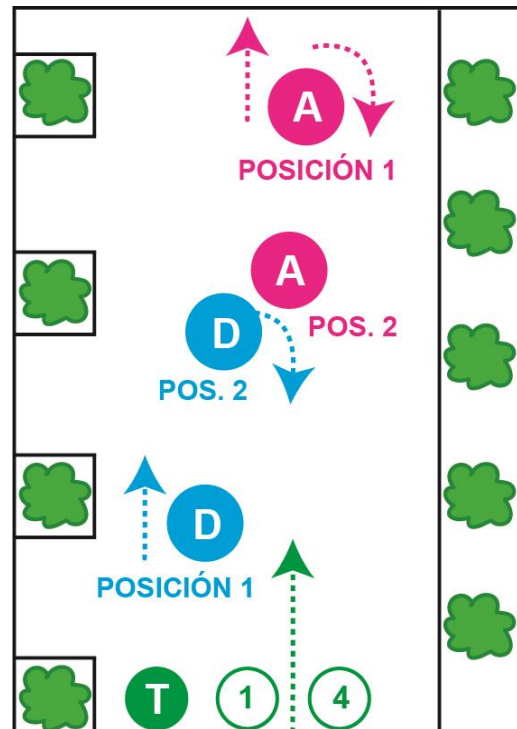
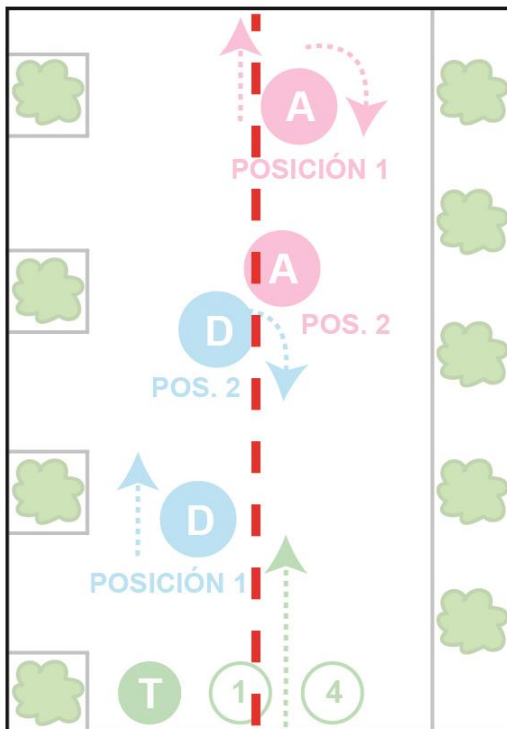

PLANO	PERSONAJES	ACCIONES/POSICIONES	
1	DIDAC	POSICIÓN 1	Didac andando (espaldas) siguiendo a Alex (unos metros delante).
	ALEX	POSICIÓN 1	
<ul style="list-style-type: none"> - Se realiza la acción completa de los planos 1, 2, 3, 4 y 5. - Atención al eje de acción: Didac siempre en la parte izquierda de la pantalla; Alex en la parte derecha. - Citar diálogo. - Marcar posiciones de ambos. 			
4	DIDAC	POSICIÓN 1	Didac y Alex hablando uno frente al otro.
	ALEX	POSICIÓN 1	
<ul style="list-style-type: none"> - Se realiza la acción desde el plano 1 hasta el plano 5. - Citar diálogo. - Mismas posiciones Alex y Didac (fondos). 			
5	ALEX	POSICIÓN 2	Alex se acerca a Didac.
<ul style="list-style-type: none"> - Se repite la acción del plano 4. 			
2	DIDAC	POSICIÓN 1	Didac sigue a Alex y le llama.
<ul style="list-style-type: none"> - Se realiza la acción completa de los planos 1, 2, 3. 			
6	DIDAC	POSICIÓN 2	Didac mira a Alex.
<ul style="list-style-type: none"> - Se cita el diálogo completo con las réplicas de Alex para las reacciones. - Raccord de mirada (p.7): Alex de referencia. 			
8	DIDAC	POSICIÓN 2	Didac y Alex hablando.
	ALEX	POSICIÓN 2	
<ul style="list-style-type: none"> - Citar diálogo completo. 			
3	ALEX	POSICIÓN 1	Alex se queda parada unos segundos y se gira.
<ul style="list-style-type: none"> - Se gira siempre hacia el lado derecho. - Se graba la acción completa de los planos 1, 2, 3. 			
7	ALEX	POSICIÓN 2	Alex mira a Didac.
<ul style="list-style-type: none"> - Se cita el diálogo completo con las réplicas de Alex para las reacciones. - Raccord de mirada (p.6): Didac de referencia. 			
9	DIDAC	POSICIÓN 2	Didac y Alex hablando.
	ALEX	POSICIÓN 2	

GRABAR
ACCIÓN
COMPLETA
EN LOS 4
PLANOS

- Citar diálogo completo.			
PLANO	PERSONAJES	ACCIONES/POSICIONES	
10A	DIDAC	POSICIÓN 1	Didac y Alex (mismas posiciones); aparecen Tasio y los dos tipos.
	ALEX	POSICIÓN 1	
	TASIO	ÚNICA POSICIÓN	
	TIPO 1		
	TIPO 4		
<p>- Se realiza la acción completa de los planos 10A, 10B, 10C. - Atención a la posición de los tipos: Tasio (izquierda), Tipo 1 (centro), Tipo 4 (derecha) de espaldas a la cámara.</p>			
11	TASIO	ÚNICA POSICIÓN	Tasio y los dos tipos. Tasio habla a Didac.
	TIPO 1		
	TIPO 4		
<p>- Se realiza también la acción del plano 10A para que vuelvan a entrar en campo. - Citar diálogo completo. - Didac y Alex mismas posiciones para referencia de Tasio y los tipos.</p>			
10B	DIDAC	POSICIÓN 2	Igual que el plano 10A, pero Didac se gira hacia Tasio y los tipos.
	ALEX	POSICIÓN 2	
	TASIO	ÚNICA POSICIÓN	
	TIPO 1		
	TIPO 4		
- Didac se gira siempre hacia el lado derecho.			
12	DIDAC	POSICIÓN 2	Didac mirando a Tasio y los tipos. Se vuelve hacia Alex.
<p>- Es un PP. - Didac se gira ahora hacia el lado izquierdo (vuelve a su posición).</p>			
10C	DIDAC	POSICIÓN 2	Igual que el plano 10A, 10B, pero Didac y Alex se abrazan.
	ALEX	POSICIÓN 2	
	TASIO	ÚNICA POSICIÓN	
	TIPO 1		
	TIPO 4		
- Repetir acción del plano 12 (Didac vuelve hacia Alex).			

SE GRABAN LOS 3 PLANOS SIN CORTES. REALIZAR ACCIÓN COMPLETA DE LOS PLANOS 10A, 11, 10B, 12, 10C (MÁSTER)

PLANO 10C IGUAL QUE PLANO 19 SEC.18

SECUENCIA 9, 11(9B) - CAFETERÍA

FUTURO 1

SECUENCIAS 14(9C), 15(9D), 16(9E) - CAFETERÍA

FUTURO 2

• CONTINUIDAD CRONOLÓGICA:

- **Anterior:** Secuencias 8, 10, 13 - Garaje.
- **Posterior:** Secuencia 17 - Calle Cafetería.

• PERSONAJES:

- Didac - Tipo 1
- Alex - Tipo 4
- Tasio - Camarera

- Café - Carta bar
- Cervezas
- Billete 10€

• DIÁLOGO: SÍ

• EJES

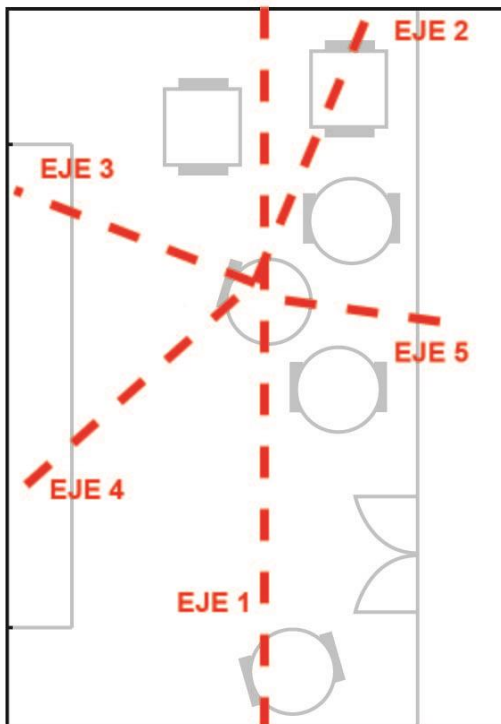

• POSICIONES:

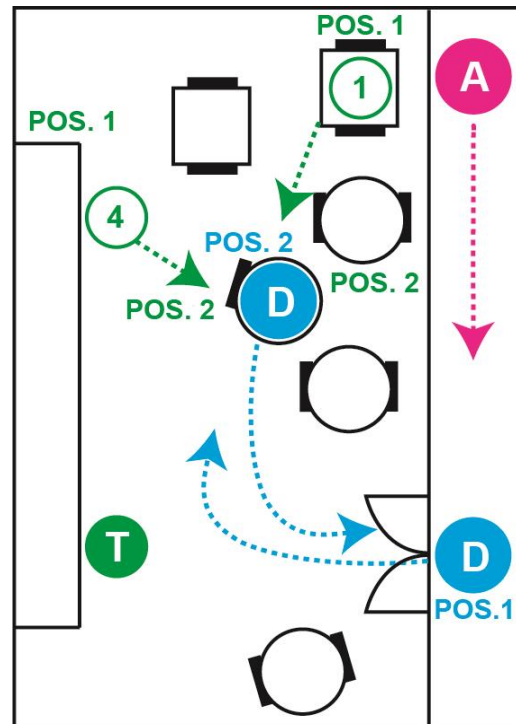

PLANO	PERSONAJES	ACCIONES/POSICIONES	
3	ALEX	ÚNICA POSICIÓN	Alex andando por fuera de la cafetería.
4A	DIDAC	POSICIÓN 2	Didac se levanta de la silla mareado mientras los dos tipos se le acercan por detrás.
	TIPO 1		
	TIPO 4		
- FLASHBACK. - Se realiza también la acción del plano 5A.			
4B	DIDAC	POSICIÓN 1 POSICIÓN 2	Didac entra en la cafetería y se acerca a la silla.
	TASIO		
	TIPO 1		
	TIPO 4		
- Tasio y los tipos en sus posiciones.			
4C	DIDAC	POSICIÓN 1	Los dos tipos se acercan a Didac por detrás.
	TIPO 1		
	TIPO 4		
- Realizar también acción del plano 5B. - Igual que el plano 4A (Futuro 1 - Futuro 2).			
4D	DIDAC	POSICIÓN 2 POSICIÓN 3	Los dos tipos en el suelo. Didac deja el dinero en la mesa y sale de la cafetería.
	TIPO 1		
	TIPO 4		
- Realizar acción completa planos 4C, 5B, 1B. - Didac saca el billete (mano izquierda) de su bolsillo izquierdo.			
5A	DIDAC	POSICIÓN 2	Los dos tipos intentan coger a Didac.
	ALEX	POSICIÓN 2	
- FLASHBACK. - Se realiza también la acción del plano 4A.			
5B	DIDAC	POSICIÓN 2	Didac golpeando a los tipos.
	TIPO 1		
	TIPO 4		
- Se realiza la acción del plano 4C, 2A. - Igual que el plano 5A (Futuro 1 - Futuro 2).			
7	DIDAC	POSICIÓN 2	La camarera se acerca a Didac.
	CAMARERA		
	TIPO 1		
	TIPO 4		
- Tasio y los tipos en sus posiciones. - Realizar también acción plano 2B.			

EL MISMO
PLANO
- FUTURO1
- FUTURO2

EL MISMO
PLANO
- FUTURO1
- FUTURO2

2A	DIDAC	POSICIÓN 2	Didac bebiendo el café.
	TIPO 1		
	TIPO 4		
- Tasio y los tipos en sus posiciones.			
PLANO	PERSONAJES	ACCIONES/POSICIONES	
2B	DIDAC	POSICIÓN 2	Didac esperando. Mira fuera de la cafetería. EJE 5
2C	DIDAC	POSICIÓN 2	Didac hace como que bebe café.
	TIPO 1		
	TIPO 4		
- Igual que el plano 2A (Futuro 1 - Futuro 2).			
1	DIDAC	POSICIÓN 2	La camarera deja el café sobre la mesa.
	CAMARERA		
- Es un PD. - Atención a la posición del café (plano 2C).			
6	DIDAC	POSICIÓN 1	Didac gira la cabeza.
- Gira la cabeza hacia la izquierda para el corte del plano 18 (derecha).			

<p>PLANO 6 IGUAL QUE EL PLANO 18 SEC. 13 GARAJE</p>

d) PARTES DE MONTAJE

Fecha: 12/04/13

Día de rodaje: 1

Nº PARTE:

CLIP	SEC.	PLANO	TOMA	*	AUDIO	IMAGEN	DESCRIPCIÓN	OBSERVACIONES
0010	20	PM	1	MALA	SI	INT/DÍA	Plano Máster acción secuencias 20, 22. PG Didac en medio del garaje y los tipos tipos se le acercan. TASIO: "¿Así que tú eres Didac?" DIDAC: "Te diré lo que va a pasar (...)." TASIO: "¿De modo que... vas a huir?" DIDAC: Ahora ya lo entiendo, es sólo un bucle (...) esta vez no voy a marcharme".	
0011			2	MALA				
0012			3	MALA				
0013			4	MALA				
0014			5	MALA				
0015			6	BUENA				
0016			7	MALA				
0017			8	BUENA				
0018	20	28A	1	MALA	SI	INT/DÍA	PM Didac. "Te diré lo que va a pasar (...) pero acabo de venir de allí con ella".	
0019			2	MALA				
0020			3	MALA				
0021			4	BUENA				
0022	20	31	1	MALA	SI	INT/DÍA	PPP Didac. "Ahora ya lo entiendo, es sólo un bucle (...)".	
0023			2	BUENA				
0024	20	29	1	MALA	SI	INT/DÍA	PPP Didac (perfil). "Vosotros detenéis el coche de Blanch (...)".	
0025			2	MALA				
0026			3	BUENA				
0027	20	30	1	MALA	SI	INT/DÍA	PM conjunto de los tipos mirando a Didac. Tasio sonríe y habla. "¿De modo que... vas a huir?"	
0028			2	MALA				
0029			3	BUENA				
0030	20	27	1	REGULAR	SI	INT/DÍA	PM Tasio hablando a Didac. "¿Así que tú eres Didac?"	
0032			2	BUENA				

PARTE DE MONTAJE

Día de rodaje: 1

Fecha: 12/04/13

Nº PARTE: **2**

CLIP	SEC.	PLANO	TOMA	*	AUDIO	IMAGEN	DESCRIPCIÓN	OBSERVACIONES
0033	20	27B	1	MALA	SÍ	INT/DÍA	Igual que el p. 27 pero más cerrado.	- Sin cortar se graban dos posiciones de acción.
0034			2	BUENA				
0035			1	MALA				
0036	20	25	2	REGULAR	NO	INT/DÍA	PG (travelling) Didac de fondo y vemos aparecer a los tipos (sus cinturas).	
0037			3	BUENA				
0038			1	MALA				
0039	20	26	2	MALA	NO	INT/DÍA	Igual que el plano 25, pero estático.	
0040			3	BUENA				
0041			1	MALA				
0042			2	MALA				
0043	22	32	3	MALA	NO	INT/DÍA	PG: travelling que se acerca a los tipos y Didac.	
0044			4	MALA				
0045			5	MALA				
0046			6	BUENA				
0047			7	REGULAR				
0048			8	BUENA				
0049	22	33	1	MALA	NO	INT/DÍA	PD Ojos de Didac (abriendo y cerrando).	
0050			2	BUENA				
0051	CLIP BORRADO							
0052	23	1	1	BUENA				
0053	23	2	1	BUENA				
0054	23	3	1	BUENA				
0055	23	4	1	BUENA				

TOMAS 2 Y 3 SIN CLAQUETA

PARTE DE MONTAJE

Día de rodaje: 1

Fecha: 12/04/13

Nº PARTE: **3**

CLIP	SEC.	PLANO	TOMA	*	AUDIO	IMAGEN	DESCRIPCIÓN	OBSERVACIONES
0056	23	5	1	BUENA				
0057	23	6	1	MALA				
0058			2	BUENA				
0059	23	7	1	BUENA				
0060	23	8	1	BUENA				
0061	23	9	1	BUENA				
0062			1	MALA				
0063	23	10	2	MALA				
0064			3	BUENA	NO	EXT/DÍA		
0065			1	BUENA	NO	EXT/DÍA		
0066	23	11	2	MALA				
0067	23	12	1	MALA				
0068			2	BUENA				
0069			1	MALA	NO	EXT/DÍA		
0070	23	13	2	MALA				
0080			3	BUENA			PP Didac pegándole a Tipo 4 (Gabriel) en la cara (cámara lenta).	
0081	23	14	1	BUENA	NO	EXT/DÍA		
0082			2	BUENA				
0083	23	15	1	BUENA				
0084	23	16	1	BUENA				
0085	23	17	1	BUENA				
0086	23	18	1	BUENA				
0087	23	19	1	BUENA				

PARTE DE MONTAJE

Día de rodaje: 1

Fecha: 12/04/13

Nº PARTE: **4**

CLIP	SEC.	PLANO	TOMA	*	AUDIO	IMAGEN	DESCRIPCIÓN	OBSERVACIONES
0088	23	20	1	BUENA	NO	EXT/DÍA		- De todas las tomas del p. 25 se pueden coger algunos trozos.
0089	23	21	1	BUENA				
0090	23	22	1	BUENA				
0091			1	MALA			PD de la porra cayendo en el suelo.	
0092	23	23	2	MALA	NO	EXT/DÍA		
0093			3	BUENA				
0094			1	MALA				
0095	23	24	2	MALA	NO	EXT/DÍA		
0096			3	BUENA				
0097			1	MALA				
0098			2	MALA	NO	EXT/DÍA		
0099			3	MALA				
0100	23	25	4	MALA				
0101			5	REGULAR	NO	EXT/DÍA		
0102			6	BUENA				
0103			7	MALA				
0104	23	26	1	MALA				
0105			2	BUENA				
0106			1	MALA				
0107	23	27	2	MALA				
0108			3	BUENA				
0109	23	28	1	MALA				
0110			2	BUENA				

Día de rodaje: 1

PARTE DE MONTAJE

Fecha: 12/04/13

Nº PARTE: **5**

CLIP	SEC.	PLANO	TOMA	*	AUDIO	IMAGEN	DESCRIPCIÓN	OBSERVACIONES
0111	23	29	1	MALA	NO	EXT/DÍA		
0112			2	MALA				
0113			3	BUENA				
0114	23	30	1	MALA	NO	EXT/DÍA		
0115			2	MALA				
0116			3	MALA				
0117			4	BUENA				
0118	23	31	1	MALA				
0119			2	BUENA				
0120	23	32	1	BUENA				
0121	23	33	1	BUENA				
0122	23	34	1	MALA				
0123			2	BUENA				
0124	23	35	1	BUENA				
0125	23	36	1	BUENA				
0126	23	37	1	BUENA				
0127	23	38	1	BUENA				
0128	23	39	1	BUENA				
0129	23	40	1	MALA				
0130			2	BUENA				
0131	23	41	1	BUENA				
0132	23	42	1	MALA				
0133			2	BUENA				

PARTE DE MONTAJE

Fecha: 13/04/13

Día de rodaje: 2

Nº PARTE: 1

CLIP	SEC.	PLANO	TOMA	*	AUDIO	IMAGEN	DESCRIPCIÓN	OBSERVACIONES																																																																																					
0134	19	2	1	MALA	SÍ	EXT/DÍA	PG Coche alejándose.	- El plano 3 se ha cambiado de Plano conjunto de los dos hablando dentro del coche, por dos PM de cada uno (3, 4).																																																																																					
0135			2	MALA					0136	19	1	3	BUENA	SÍ	INT/DÍA	PM (dentro del coche): Blanch y Alex entran y arrancan. SIN CLAQUETA	0137	1	MALA	0138	2	BUENA	0139	21	4	1	BUENA	SÍ	INT/DÍA	PM (dentro del coche) Blanch hablando.	0140	2	MALA	0141	18	17	3	BUENA	SÍ	INT/DÍA	PM (dentro del coche) Alex. SIN CLAQUETA	0142	1	MALA	0143	2	MALA	0144	3	MALA	0145	4	MALA	0146	18	R1	5	BUENA	SÍ	INT/DÍA	PM conjunto Didac se pone la chaqueta y Blanch le habla.	0147	1	BUENA	0148	2	MALA	0149	3	BUENA	0150	4	MALA	0151	18	18	5	BUENA	NO	INT/DÍA	PPP Didac gira la cabeza.	0152	1	MALA	0153	2	MALA	0154	18	18	3	BUENA	NO
0136	19	1	3	BUENA	SÍ	INT/DÍA	PM (dentro del coche): Blanch y Alex entran y arrancan. SIN CLAQUETA																																																																																						
0137			1	MALA																																																																																									
0138			2	BUENA					0139	21	4	1	BUENA	SÍ	INT/DÍA	PM (dentro del coche) Blanch hablando.	0140	2	MALA	0141	18	17	3	BUENA	SÍ	INT/DÍA	PM (dentro del coche) Alex. SIN CLAQUETA	0142	1	MALA	0143	2	MALA	0144			3	MALA				0145	4	MALA	0146	18	R1	5	BUENA	SÍ	INT/DÍA	PM conjunto Didac se pone la chaqueta y Blanch le habla.	0147	1			BUENA	0148				2	MALA	0149	3	BUENA	0150	4	MALA	0151	18	18	5	BUENA	NO	INT/DÍA	PPP Didac gira la cabeza.	0152	1	MALA	0153	2	MALA	0154	18	18	3	BUENA	NO	INT/DÍA	PPP Didac gira la cabeza.		2
0139	21	4	1	BUENA	SÍ	INT/DÍA	PM (dentro del coche) Blanch hablando.																																																																																						
0140			2	MALA																																																																																									
0141	18	17	3	BUENA	SÍ	INT/DÍA	PM (dentro del coche) Alex. SIN CLAQUETA																																																																																						
0142			1	MALA																																																																																									
0143			2	MALA																																																																																									
0144			3	MALA																																																																																									
0145			4	MALA																																																																																									
0146	18	R1	5	BUENA	SÍ	INT/DÍA	PM conjunto Didac se pone la chaqueta y Blanch le habla.																																																																																						
0147			1	BUENA																																																																																									
0148			2	MALA																																																																																									
0149			3	BUENA																																																																																									
0150			4	MALA																																																																																									
0151	18	18	5	BUENA	NO	INT/DÍA	PPP Didac gira la cabeza.																																																																																						
0152			1	MALA																																																																																									
0153			2	MALA																																																																																									
0154	18	18	3	BUENA	NO	INT/DÍA	PPP Didac gira la cabeza.																																																																																						
			2	MALA																																																																																									

“¿No ves que eso es lo que quieren ellos?”

Igual que el plano 17, pero más cerrado.

PARTE DE MONTAJE

Día de rodaje: 2

Fecha: 13/04/13

Nº PARTE: **2**

CLIP	SEC.	PLANO	TOMA	*	AUDIO	IMAGEN	DESCRIPCIÓN	OBSERVACIONES
0155			1	MALA				
0156	18	19B	2	MALA	SÍ	INT/DÍA	PM L conjunto Didac hablando con Blanch.	
0157			3	BUENA			<i>"Tenéis que irros, van a llegar enseguida".</i>	
0158	18	R2	1	MALA	SÍ	INT/DÍA	Plano Recurso: PM reacción de Blanch.	
0159			2	BUENA				
0160			1	MALA			PM Alex mira a Didac y le habla.	
0161	18	23	2	MALA	SÍ	INT/DÍA		
0162			3	REGULAR			<i>"No sé cómo detener esto. No sé cuántas veces más tiene que volver a ocurrir".</i>	
0163			4	BUENA				
0164			1	MALA			PM Didac mira a Blanch.	
0165	18	22	2	MALA	SÍ	INT/DÍA		- El plano 22 cubre también el plano 22B.
0166		22B	3	MALA				
0167			4	BUENA				
0168			1	MALA			PG Garaje. Blanch sentado en la silla y	
0169	8	3	2	MALA	SÍ	INT/DÍA	Didac, en la cama, se incorpora y se sienta. Blanch se gira y habla.	- El plano 3 cubre también el plano 3B
0170		3B	3	MALA			<i>"Tranquilízate, tienes que descansar más".</i>	
0171			4	BUENA				
0172	8	2	1	MALA	SÍ	INT/DÍA	Igual que el plano 3, pero más cerrado.	
0173			2	BUENA				
0174	13	13	1	MALA			PM conjunto: Blanch se sienta al lado de	
0175			2	MALA			Didac y le habla.	
0176			3	MALA				
0177			4	BUENA			<i>"Esta puerta es el presente, ésta el futuro".</i>	

PARTE DE MONTAJE

Día de rodaje: 2

Fecha: 13/04/13

Nº PARTE: **3**

CLIP	SEC.	PLANO	TOMA	*	AUDIO	IMAGEN	DESCRIPCIÓN	OBSERVACIONES			
0178			1	MALA			PM Blanch hablando a Didac. - "GHB, es el sedante que tenías en el cuerpo. (...) el hijo de taquiones en tu sangre" - "Podrías avisarme antes de salir y (...)" - "Me cuentas qué ha pasado?" - "¿Ella?", "¿Pero...?"	- El plano 8 cubre los planos: 8B, 8C, 8D, 8E, 8F, 8G.			
0179	10	8	2	MALA	SÍ	INT/DÍA					
0180			3	MALA							
0181			4	MALA							
0182			5	MALA							
0183			6	BUENA							
0184	10	6	1	MALA	SÍ	INT/DÍA			PM Didac hablando a Blanch. "La he visto", "Sí", "Han aparecido ellos".	- El plano 6 cubre los planos: 6B, 6C, 6D, 6E, 6F, 6G, 6H, 6I, 6J.	
0185			2	BUENA							
0186			1	MALA							
0187	13	15	2	MALA	SÍ	INT/DÍA			PPP Blanch hablando con Didac. "La línea representa el agujero de gusano que se crea desde que empieza el salto hasta (...)"		
0188			3	MALA							
0189			4	BUENA							
0190	13	15B	1	MALA	SÍ	INT/DÍA	PPP Blanch hablando con Didac. "Exacto, de alguna forma son capaces de (...)"				
0191			2	BUENA							
0192	13	16	1	MALA	SÍ	INT/DÍA					
0193			2	BUENA							
0194			1	MALA			PE Piernas de Didac y Blanch apoyado sobre la mesa habla a Didac. "Podría ser que de alguna forma localicen la sustancia en tu (...)"				
0195	13	12	2	MALA	SÍ	INT/DÍA					
0196			3	MALA							
0197			4	BUENA							
0198			1	MALA				PPP Didac habla a Blanch. "Lo rastrear".			
0199	18	18	2	MALA	SÍ	INT/DÍA					
0200			3	BUENA							
0201	10	5A	1	BUENA	SÍ	INT/DÍA	PM Blanch montando el puzle.				

PARTE DE MONTAJE

Día de rodaje: 2

Fecha: 13/04/13

Nº PARTE: 4

CLIP	SEC.	PLANO	TOMA	*	AUDIO	IMAGEN	DESCRIPCIÓN	OBSERVACIONES
0202	18	R3	1	BUENA	NO	EXT/DÍA	Plano Recurso: PD	
0203	18	17B	1	MALA	NO	EXT/DÍA		
0204			2	BUENA				
0205	18	R4	1	BUENA	NO	EXT/DÍA	Plano Recurso: PD Ojos Blanch.	
0206			1	MALA				
0207	13	14	2	BUENA	NO	EXT/DÍA	PD de la libreta.	
0208	8	1	1	BUENA	SÍ	INT/DÍA	PP Cara de Didac despertándose en la	
0209			2	MALA			camra.	

Día de rodaje: 3

PARTE DE MONTAJE

Fecha: 19/04/13

Nº PARTE: 1

CLIP	SEC.	PLANO	TOMA	*	AUDIO	IMAGEN	DESCRIPCIÓN	OBSERVACIONES
0210	2	3	1	BUENA	NO	EXT/DÍA	PG Gente paseando. SIN CLAQUETA	
0211	2	5	1	MALA	NO	EXT/DÍA	PA Electricista andando con la bolsa.	
0212	2	5	2	BUENA	NO	EXT/DÍA	SIN CLAQUETA	
0213	2	2	1	MALA	NO	EXT/DÍA	PE Didac sentado en el banco.	
0214	2	2	2	BUENA	NO	EXT/DÍA	PE Didac esperando, sentado en el banco.	
0215	2	4	1	MALA	NO	EXT/DÍA	PM Didac esperando, sentado en el banco.	
0216	2	4	2	MALA	NO	EXT/DÍA	PM Didac esperando, sentado en el banco.	
0217	2	4	3	MALA	NO	EXT/DÍA	PM Didac esperando, sentado en el banco.	
0218	2	4	4	MALA	NO	EXT/DÍA	PM Didac esperando, sentado en el banco.	
0219	2	1	1	MALA	NO	EXT/DÍA	PG Plaza centro comercial. Didac sentado en el banco.	
0220	2	1	2	MALA	NO	EXT/DÍA	PG Plaza centro comercial. Didac sentado en el banco.	
0221	2	1	3	BUENA	NO	EXT/DÍA	CLAQUETA INVERTIDA	
0222	2	R1	1	MALA	NO	EXT/DÍA	Plano Recurso: PE Frontal de Didac en el banco.	
0223	2	R1	2	BUENA	NO	EXT/DÍA	Plano Recurso: PE Frontal de Didac en el banco.	
0224	2	4	5	BUENA	NO	EXT/DÍA	PM Didac sentado en el banco.	
0225	2	R2	1	MALA	NO	EXT/DÍA	PM Didac sentado en el banco.	
0226	2	R2	2	BUENA	NO	EXT/DÍA	PM Didac sentado en el banco.	
0227	2	R3	1	MALA	NO	EXT/DÍA	PM Didac sentado en el banco.	
0228	2	R3	2	BUENA	NO	EXT/DÍA	PM Didac sentado en el banco.	
0229	2	R4	1	MALA	NO	EXT/DÍA	PM Didac sentado en el banco.	
0230	2	R4	2	BUENA	NO	EXT/DÍA	PM Didac sentado en el banco.	
0231	2	6	1	MALA	NO	EXT/DÍA	PG Didac se levanta y sigue al electricista (espaldas).	
0232	2	6	2	BUENA	NO	EXT/DÍA	PG Didac se levanta y sigue al electricista (espaldas).	
0233	2	7	1	BUENA	NO	EXT/DÍA	PML Electricista andando hacia cámara.	

PARTE DE MONTAJE

Día de rodaje: 3

Fecha: 19/04/13

Nº PARTE: **2**

CLIP	SEC.	PLANO	TOMA	*	AUDIO	IMAGEN	DESCRIPCIÓN	OBSERVACIONES
0234	2, 4	8, 8B	1	BUENA	NO	EXT/DÍA	PML Didac andando hacia cámara.	
0235			1	MALA			PMC Didac siguiendo al electricista.	
0236	2	10	2	MALA	NO	EXT/DÍA		
0237			3	MALA				
0238			4	MALA				
0239			5	BUENA				
0240			6	MALA				
0241			7	BUENA				
0242			1	MALA			PML Pasillo. Cruza electricista y después Didac.	
0243	2	12	2	MALA	NO	EXT/DÍA		
0244			3	BUENA				
0245			1	MALA			PML Pasillo. = P. 12, pero Didac saca el móvil y llama a Blanch. "Blanch, te veo en los baños en 15 minutos. Avísales para la entrega".	
0246	4	12B	2	BUENA	SÍ	EXT/DÍA		
0246	4	14	1	BUENA	SÍ	EXT/DÍA	PP Didac hablando con el móvil. "Blanch, te veo en los baños en 15 minutos. Avísales para la entrega".	

PARTE DE MONTAJE

Día de rodaje: 4

Fecha: 21/04/13

Nº PARTE: **1**

CLIP	SEC.	PLANO	TOMA	*	AUDIO	IMAGEN	DESCRIPCIÓN	OBSERVACIONES
0247	7	R1	1	BUENA	NO	INT/DÍA	PD Sándwich.	- La sec. 7 se ha reducido a 3 planos.
0248			1	MALA				
0249	7	1	2	MALA	SÍ	INT/DÍA	PM Blanch comiendo el sándwich. "Oye, tienes que probar este pavo. ¿Cómo puede estar tan bueno algo tan barato?"	
0250			3	BUENA				- Se ha grabado otro PD del sándwich con la <u>cámara de Marco</u> .
0251			1	MALA				
0252			2	MALA				
0253	7	2	3	MALA	SÍ	INT/DÍA	PM Blanch comiendo y Didac por detrás. Didac se desmaya, Blanch se levanta a cogerlo. "... ¿Cómo puede estar tan bueno algo tan barato?" "¿Didac?"	- El plano 1 se ha grabado como Plano Máster.
0254			4	BUENA				
0255			1	MALA				
0256	1	1	2	MALA	SÍ	INT/DÍA	PG. Máster de toda la acción de la secuencia. "¿Listo?", "Sí, prepara el coche"	- Planos 3 y 5 se graban conjuntamente.
0257			3	BUENA				
0258			1	MALA				
0259	1	2	2	MALA	NO	INT/DÍA	PM de seguimiento de Didac levantándose a dejar el móvil.	- Planos 3 y 5 se graban conjuntamente.
0260			3	BUENA				
0261	1	R1	1	BUENA	NO	INT/DÍA	P. Recurso: PD Móvil SIN CLAQUETA	
0262			1	MALA				- Planos 3 y 5 se graban conjuntamente.
0263	1	3, 5	2	MALA	NO	INT/DÍA	PM Didac mirando el holograma.	
0264			3	BUENA				
0265			1	MALA				- Planos 3 y 5 se graban conjuntamente.
0266	1	7	2	REGULAR	SÍ	INT/DÍA	PP Didac mirando holograma. Blanch hablándole al fondo.	
0267			3	MALA				
0268			4	BUENA			"¿Listo?", "Sí, prepara el coche"	

PARTE DE MONTAJE

Día de rodaje: 4

Fecha: 21/04/13

Nº PARTE: **2**

CLIP	SEC.	PLANO	TOMA	*	AUDIO	IMAGEN	DESCRIPCIÓN	OBSERVACIONES
0269			1	MALA			PA Blanch apoyado en la escalera.	- P.6: tomas 3 y 5 son buenas, pero desde distintas perspectivas.
0270			2	MALA				
0271	1	6	3	BUENA	SÍ	INT/DÍA		
0272			4	MALA				
0273			5	BUENA				
CLIP BORRADO								
0274	1	4	1	BUENA	NO	INT/DÍA	PD Televisión.	SIN CLAUQUETA

PARTE DE MONTAJE

Día de rodaje: 5

Fecha: 27/04/13

Nº PARTE: **1**

CLIP	SEC.	PLANO	TOMA	*	AUDIO	IMAGEN	DESCRIPCIÓN	OBSERVACIONES
1650			1	MALA			PML de seguimiento frontal de Didac. Tras él, los dos tipos.	- Se ha grabado todo con la cámara de <u>Fernando</u> .
1651			2	MALA				
1652	6	2	3	REGULAR	NO	EXT/DÍA		
1653			4	MALA				
1654			5	BUENA				
1655			1	MALA	NO	EXT/DÍA	PML de seguimiento frontal de los tipos corriendo (hacia la cámara).	
1656	6	4	2	BUENA				
1657			1	REGULAR			PML de seguimiento de Didac corriendo desde la cámara (espaldas). Tras él, los dos tipos.	
1658	6	3	2	REGULAR	NO	EXT/DÍA		
1659			3	BUENA				
1660			1	BUENA			Planos Recurso de las calles.	
1661			1	BUENA				
1662	6		1	BUENA	NO	EXT/DÍA		
1663			1	BUENA				
1664			1	BUENA				
1665			1	REGULAR			PM seguimiento lateral de Didac corriendo.	
1666	6	5	2	REGULAR	NO	EXT/DÍA		
1667			3	MALA				
1668			4	BUENA				
1669			1	BUENA			PE Didac corriendo (espaldas). Tipo 3 le tira al suelo. Didac le golpea y huye.	
1670	6	6	2	MALA	NO	EXT/DÍA		
1671	6	7	1	MALA	NO	EXT/DÍA	= P.6 pero más cerrado.	
1672	CLIP BORRADO							
1673	6	7	2	BUENA	NO	EXT/DÍA	= P.6 pero más cerrado.	

PARTE DE MONTAJE

Día de rodaje: 5

Fecha: 27/04/13

Nº PARTE: **2**

CLIP	SEC.	PLANO	TOMA	*	AUDIO	IMAGEN	DESCRIPCIÓN	OBSERVACIONES
CLIP BORRADO								
1674	6	8, 9	1	REGULAR	NO	EXT/DÍA	PM de Didac golpeando a tipo 3.	- Se ha grabado todo con la cámara de Fernando.
1676	6		2	MALA	NO	EXT/DÍA		
1677			3	BUENA				- Planos 8 y 9 se graban conjuntamente.
1678	6	R6	1	BUENA	NO	EXT/DÍA	Plano Recurso de los pies de Didac y del tipo en el suelo (cámara baja).	
1679			1	MALA			PML Didac corriendo hacia la cámara.	
1680	6	10	2	MALA	NO	EXT/DÍA	Tipo 3 se levanta y va tras él (faltan los 2 tipos).	- Se graban primero los planos del coche (12, 13, 14, 15) y luego se vuelve al plano 10 .
1681			3	MALA				
CLIP BORRADO								
1683			1	MALA			PG Didac corriendo desde la cámara	
1684	6	12, 15	2	BUENA	NO	EXT/DÍA	(espaldas). Aparece el coche. Didac se apoya (capó), cierra la puerta y huye.	
1685			1	MALA			PG desde dentro del coche. Tasio	
1686	6	13	2	MALA	NO	INT/DÍA	conduciendo y Didac sobre el capó.	- Planos 12 y 15 se graban conjuntamente.
1687	6	14	1	MALA	NO	EXT/DÍA	PM lateral (ventana copiloto). Tasio intenta salir, Didac le cierra la puerta.	
1688			3	MALA			PG desde dentro del coche. Tasio	
1689	6	13	4	MALA	NO	EXT/DÍA	conduciendo y Didac sobre el capó.	
1690			5	MALA			Aparecen los tipos corriendo.	
CLIP BORRADO								
1692	6	13	6	BUENA	NO	EXT/DÍA	PG desde dentro del coche. Tasio conduciendo y Didac sobre el capó.	

PARTE DE MONTAJE

Día de rodaje: 5

Fecha: 27/04/13

Nº PARTE: **3**

CLIP	SEC.	PLANO	TOMA	*	AUDIO	IMAGEN	DESCRIPCIÓN	OBSERVACIONES
1693			2	MALA				
1694	6	14	3	BUENA	NO	EXT/DÍA	PM lateral (ventana coplioto). Tasio intenta salir, Didac le cierra la puerta y huye.	- Se ha grabado todo con la cámara de <u>Fernando</u> .
1695			4	MALA				
1696			5	MALA				
1697	6	10	6	MALA	NO	EXT/DÍA	PML Didac corriendo hacia la cámara. Tipo 3 se levanta y va tras él. Detrás, los otros dos tipos.	
1698			7	MALA				
1699			8	MALA				
1700			9	BUENA				
1701								
1702								
CLIPS BORRADOS								
1703	6	11	1	MALA	NO	EXT/DÍA	PE frontal de los tipos corriendo.	
1704			2	BUENA				
1705	6	R7	1	BUENA	NO	EXT/DÍA	PG Didac entrando por el callejón (túnel).	
1706	6	16	1	BUENA	NO	EXT/DÍA	PG de seguimiento Didac (espaldas) entrando al callejón.	
1707			1	MALA				
1708			2	MALA				
1709	6	16B	3	MALA	NO	EXT/DÍA	PG de seguimiento Didac entrando al callejón, tras él los tipos y Didac huye.	- Sin cortar se graban dos posiciones de acción.
1710			4	MALA				
1711			5	MALA				
1712			6	BUENA				
1713	6	18	1	BUENA	NO	EXT/DÍA	PD ojos de Didac.	
1714			1	MALA				
1715	6	R8	2	BUENA	NO	EXT/DÍA	Plano Recurso = P.18, pero más abierto.	

PARTE DE MONTAJE

Día de rodaje: 5

Fecha: 27/04/13

Nº PARTE: **4**

CLIP	SEC.	PLANO	TOMA	*	AUDIO	IMAGEN	DESCRIPCIÓN	OBSERVACIONES
1716	6	19, 20	1	REGULAR	NO	EXT/DÍA	PA con movimiento de Didac corriendo (hacia la cámara) y los tipos detrás. Tipo 3 le alcanza y Didac le tira al suelo.	- Se ha grabado todo con la cámara de <u>Fernando</u> .
1717	6	19B	1	BUENA	NO	EXT/DÍA	PA Didac tirando al suelo a Tipo 3.	- Planos 19 y 20 se graban conjuntamente.
1718			2	MALA				
1719	6	19, 20	3	BUENA	NO	EXT/DÍA	PA con movimiento de Didac corriendo (hacia la cámara) y los tipos detrás. Tipo 3 le alcanza y Didac le tira al suelo.	
1720			1	MALA				
1721	6	21	2	MALA	NO	EXT/DÍA	PM seguimiento a Didac corriendo, girando una esquina, hasta que se pone de espaldas a la cámara y la cámara hace un giro alrededor de él.	
1722				PRUEBA				
1723			3	BUENA				
1724			1	MALA				
1725	6	22, 23	2	BUENA	NO	EXT/DÍA	PML de los tipos corriendo y girando hacia la misma esquina que Didac.	- Planos 22 y 23 se graban conjuntamente.
1726			1	MALA				
1727			2	MALA				
1728	6	R9	3	MALA	NO	EXT/DÍA	Plano Recurso con movimiento de los pies de los tipos a la fachada (<i>Didac ha desaparecido</i>).	
1729			4	MALA				
1730			5	BUENA				

PARTE DE MONTAJE

Día de rodaje: 6

Fecha: 30/04/13

Nº PARTE: 1

CLIP	SEC.	PLANO	TOMA	*	AUDIO	IMAGEN	DESCRIPCIÓN	OBSERVACIONES
1771	17	1	1	MALA	NO	EXT/DÍA	PML Didac andando (espaldas) siguiendo a Alex.	- Planos 6 y 8 se resuelven en un plano.
1772			2	BUENA				
1773	17	4	1	MALA	NO	EXT/DÍA	PG Lateral (= p.17)	
1774			2	BUENA				
1775	17	5	5	BUENA	NO	EXT/DÍA	PM Escorzo Didac. Alex se acerca.	
1776			1	MALA			PM Didac llamando a Alex.	
1777	17	2	2	BUENA	SI	EXT/DÍA		
1778			3	REGULAR			“Alex”	
1779			1	MALA			PP Didac (perfil) mira a Alex.	
1780	17	6, 8	2	MALA	SI	EXT/DÍA		
1781			3	BUENA			“Has vuelto ¿Por qué estás aquí?”	
1782			1	BUENA			PP Alex hablando a Didac.	
1783	17	9	2	BUENA	SI	EXT/DÍA		
1784			3	BUENA			“Encontraron una foto mía en tu casa. Ellos me han traído.”	
1785		10A	1	MALA			PG Didac y Alex. Se acercan Tasio y los 2 tipos. Didac y Alex se abrazan.	
1786	17	10B	2	MALA	NO	EXT/DÍA		
1787		10C	3	MALA				
1788			1	MALA			PM Tasio hablando con Didac. <i>Tienes una habilidad que creo que estás desaprovechando. ¿Qué te parecería trabajar para nosotros de una forma distinta?</i>	
1789	17	11	2	BUENA	SI	EXT/DÍA		
1790			3	BUENA				
1791	17	10 ABC	4	BUENA	NO	EXT/DÍA	PG Didac y Alex. Se acercan Tasio y los 2 tipos. Didac y Alex se abrazan.	

PARTE DE MONTAJE

Día de rodaje: 6

Fecha: 30/04/13

Nº PARTE: **2**

CLIP	SEC.	PLANO	TOMA	*	AUDIO	IMAGEN	DESCRIPCIÓN	OBSERVACIONES
1792	17	R1	1	MALA	NO	EXT/DÍA	Plano Recurso: PM Didac y Alex se abrazan.	
1793			2	BUENA				
1794	9	3	1	MALA	NO	INT/DÍA	PE Alex andando por fuera de la cafetería.	
1795			2	BUENA				
1796	11	4A	1	MALA	NO	INT/DÍA	PG Didac mareado. Tipos se le acercan por detrás.	
1797			2	BUENA				
1798	14	4B	1	BUENA	NO	INT/DÍA	PG Didac entrando a la cafetería.	
1799			1	MALA				
1800	16	4C	2	MALA	NO	INT/DÍA	PG Tipos se acercan a Didac.	
1801			3	MALA				
1802			4	BUENA				
1803	16	4D	1	MALA	NO	INT/DÍA	PG los tipos en el suelo y Didac se levanta.	
1804			2	BUENA				
1805	11	5A	1	BUENA	NO	INT/DÍA	PG Tipos intentan coger a Didac, pero escapa.	
1806			1	MALA				
1807	15	5B	2	MALA	NO	INT/DÍA	PG =P. 5A pero Didac les golpea, deja el billete en la mesa y se va.	
1808			3	BUENA				
1809	15	R1	1	MALA	NO	INT/DÍA	Plano Recurso. PD Didac estampa a Tipo en la mesa.	
1810			2	BUENA				
1811	14	7	1	MALA	SÍ	INT/DÍA	PE Se acerca una camarera a Didac.	
1812			2	BUENA			“¿Te sirvo algo?” “Un café”.	
1813	14	R1	1	BUENA	NO	INT/DÍA	Precurso: PM Tasio bebiendo cerveza.	

PARTE DE MONTAJE

Día de rodaje: 6

Fecha: 30/04/13

Nº PARTE: **3**

CLIP	SEC.	PLANO	TOMA	*	AUDIO	IMAGEN	DESCRIPCIÓN	OBSERVACIONES
1814	14	R2	1	MALA	NO	INT/DÍA	Plano Recurso: PM Lucas.	- Toma 2 del R2: plano más cerrado y Lucas se levanta.
1815			2	BUENA				
1816	14	R3	1	BUENA	NO	INT/DÍA	Plano Recurso: PM Gabriel.	
1817			1	MALA			= R3, pero desde otro tiro de cámara.	
1818	14	R4	2	MALA	NO	INT/DÍA		
1819			3	BUENA				
1820	14	2B, 2C	1	BUENA	NO	INT/DÍA	PM Didac hace como que bebe el café.	
1821	9	2A	1	BUENA	NO	INT/DÍA	PM Didac bebe del café. Mira fuera (Alex).	
1822	9	1	1	MALA	NO	INT/DÍA	PD Camarera dejando el café en la mesa.	
1823			2	BUENA				
1824			1	MALA			PPP Didac gira la cabeza.	- P.6: la toma 5 se gira hacia la izquierda; la toma 7 se gira hacia la derecha.
1825			2	MALA				
1826	14	6	3	MALA	NO	EXT/DÍA		
1827			4	MALA				
1828			5	BUENA				
1829			6	MALA				
1830			7	BUENA				

e) DISEÑO DE SONIDO

MATERIAL TÉCNICO NECESARIO

(Grabación en Directo)

- Grabadora Digital TASCAM
- Zepelín
- Pistola
- Paravientos
- Pértiga
- Auriculares
- Micrófono. Micro de cañón (**hipercardiode**)
- Micrófono de corbata
- Receptor inalámbrico
- Tarjeta SD

(Grabación en estudio - postproducción)

- Estudio de Grabación (Protools)
- Pie de micrófono recto tipo trípode
- Micrófono de estudio (**unidireccional-cardioides**)
- Esponja quita vientos
- Cable Canon - Canon
- Auriculares

GRABACIÓN DE SONIDO

Para la grabación del sonido tendremos que recurrir a **grabación en directo** mediante el equipamiento técnico adecuado. Imprescindible para el rodaje de *“llegar y filmar”* por lo que se registrarán tanto los **diálogos** de los personajes, como sus **acciones**, y por supuesto los **ambientes** de las

localizaciones. Todo ello quedará especificado en el guión técnico para poder preparar el material.

Por otro lado el cortometraje incluye multitud de sonidos para crear la atmósfera necesaria que del ambiente de ciencia ficción y acción que se busca. Como hay secuencias que tienen alto contenido de sonidos que no se podrán grabar en directo se recurrirá a un trabajo de sonorización en la fase de **postproducción**. Este tipo de secuencias son la pelea final que contiene un gran número de sonidos de golpes y patadas, o la secuencia de la persecución que será imposible registrar el sonido con total libertad para trabajar con el resto del equipo.

DISEÑO SONORO

Para el diseño sonoro y la producción sonora del cortometraje contamos con Sergio Navarro, una persona ajena a la facultad que trabajará con nosotros para complementar el montaje visual con su propia visión sonora de las secuencias.

De esta manera, poniéndonos en contacto con él hemos analizado detalladamente el estilo sonoro de cada secuencia para saber el tipo de sonidos con los que deberá trabajar.

Una de las características principales del diseño sonoro del cortometraje es la cantidad de **sonidos extradiegéticos** que aparecerán para apoyar el tono de suspense con el que se quiere dotar a la obra. Estos sonidos junto a la banda sonora nos darán el aspecto deseado.

ESTILO MUSICAL

Al tratarse de un cortometraje de acción y un tanto de ciencia-ficción debido a los saltos temporales, se recurrirá a la búsqueda de unos

sonidos electrizantes y tecnológicos para representar esos saltos en el tiempo, *flasbacks* y *flash-forwards*.

Se le intentará dar un **ambiente ecléctico y disonante** en esos momentos perturbadores y de acción, consiguiendo un carácter oscuro y estresante en ciertos momentos de tensión.

En esta parte de suspense se jugará con un ritmo obsesivo y repetitivo, que ponga en alerta al espectador en los momentos más álgidos del film, como en el momento de la persecución, con un **aire minimalista** que llegue a desquiciar.

De modo que se aprovecharán las nuevas tecnologías para la creación de toda la banda sonora del film. Así, la música estará plagada de **instrumentos electrónicos** en un tono muy cercano al chill-out en ocasiones, pero también de angustia.

Se recurrirán pues a todos los posibles recursos de la música electrónica para lograr desarrollar un tono **misterioso e inquietante**, pero también **obsesivo y dramático**.

Lo que se busca es que dicha BSO apele a la **emotividad del espectador**, ensalzando cualquier sentimiento, y que al mismo tiempo logre ser protagonista.

Llegados a este punto lo que se persigue es que la música tenga personalidad propia, un tanto **bizarra**, vanguardista, con carácter y firme.

De modo, que se consigue así un toque muy contemporáneo llegándonos a embaucar en una especie de pesadilla del siglo XXI, ya que el guión aborda el misterio, la intriga, la paranoia, la conspiración... el cual desembarcará en un *in crescendo* dramático. Así pues, el objetivo del diseño musical será una **adrenalina constante y con un gran ritmo**.

DISEÑO MUSICAL

Para la banda sonora del cortometraje nos hemos puesto en contacto con el compositor de música chileno Cristóbal Tapia de Veer, compositor de la banda sonora de series británicas como ***Pétalo Carmesí***, ***Flor Blanca***, o la exitosa ***Utopía***. Este último ejemplo, es el que más muestra su creatividad musical ya que utiliza un estilo de música mezcla de instrumentos electrónicos y objetos cotidianos, consiguiendo crear unos climas musicales muy psicodélicos, sabiendo encauzar a la perfección las emociones.

Al ponernos en contacto con Cristóbal nos enseñó muchos de los temas que tenía compuestos por iniciativa personal o por encargo para piezas audiovisuales. Entre ellos destacamos tres que se encontraban en sus bibliotecas personales de música dedicada a la ciencia ficción y al suspense y la acción.

Estos tres temas son ***Descent***, ***Revenge*** y ***Rubber Crime***. A partir de estos tres temas Cristóbal creará un tema principal para el cortometraje que irá variando según lo pida la estructura narrativa del guión.

Para conseguir un trabajo óptimo junto a Cristóbal intentaremos montar cada secuencia al terminar el fin de semana de rodaje, de esta manera él podrá empezar a trabajarlas y adaptarse a nuestro rodaje.

REFERENCIAS

Para recrear el diseño musical del film se ha tomado como referencia la BSO de ***“La red social”***, David Fincher. De modo que se ha influido de los compositores Trent Reznor y Atticus Ross en dicha película, pues logran reconstruir todo un ambiente electrizante, obsesivo e inquietante, a través de la elección de una música electrónica, en ocasiones fusionadas con metal.

f) DISEÑO DE MONTAJE

Al tratarse de un film de acción y ciencia ficción el ritmo del montaje será atrayente, rápido y acelerado en aquellos momentos en que se presenten los momentos de mayor acción, y más lento y pausado en aquellas situaciones en donde la historia lo requiera.

Estamos ante la creación de un montaje donde no se tiene en cuenta la cronología, sino que ésta es contada a través de un montaje alterno tratando de dar coherencia, ritmo, acción y belleza a la narratividad de la historia. Con esto se conseguirá el efecto de crear emociones, de modo que determinada escena no sea presentada entera y de una sola vez, sino alternada con otra.

Al no presentar la narración siguiendo una línea cronológica se apoyará a través de la incursión de flask-backs y flashforwards, los cuales aportarán un dinamismo a los hechos.

No obstante, la mayor parte del montaje estará apoyado por un ritmo acelerado, eléctrico, sin dar tiempo al espectador de reaccionar ante lo que ha visto. Así pues, abundarán planos rápidos, pero al mismo tiempo recurriendo a la cámara lenta, y de esta manera no dar tiempo al cerebro a participar conscientemente. Lo que se busca es que todo ello se impregne de dramatismo y potencia a la imagen.

En los momentos de mayor clímax como las peleas o persecuciones se ha tomado como referencia el montaje de ciertas películas de Guy Ritchie, en donde se elabora visualmente las elipsis en cuatro o cinco planos a través de los flashbacks por ejemplo, y así nuestro personaje principal visualizará algún momento de su vida en pocos planos, o por el contrario anticiparse a los hechos que van a ocurrir.

Siguiendo pues esta estética de edición, estamos ante un montaje analítico donde destacan los planos cortos y de corta duración. El ritmo de las imágenes acompañará el movimiento de los actores, acentuando

mediante los VFX, la música y sus efectos de sonido cada uno de los golpes.

Por tanto, se conseguirá acelerar el ritmo de la narración en los momentos más puntuales, y así conseguir marcar giros inesperados que consigan sorprender al espectador, no sin antes incluir peculiares transiciones como en el film *¡Agáchate, maldito!* de Sergio Leone.

También cabe destacar la multitud de VFX necesarios para representar dicho cortometraje, ya que al tratarse de un género de ciencia ficción se hace necesario la utilización de efectos especiales para interpretar los saltos en el tiempo, así como la creación de los distintivos hologramas.

g) CESIÓN DE DERECHOS MUSICALES

La música del cortometraje está compuesta por el chileno Cristóbal Tapia de Veer. Para solicitar su servicio contactamos con él a través del formulario de contacto de su página web, lo que nos llevó a contactar con Kim Neundorf, su representante en Free Run Artists.

Tras explicarle el proyecto, aceptó. En un principio queríamos que nos compusiese un tema principal, de alrededor de un minuto y medio – dos de duración, basándonos en las canciones tuyas que había en su web *Descent*, *Revenge* y *Rubber crime*.

Finalmente y tras enviarle un clip del montaje y ver que no le convencía la composición que había creado, decidió cedernos los derechos de los tres temas para que los usásemos según nos convenga.

Por ello, tenemos los derechos de *master use* y *synchronization*, los cuales nos permiten fragmentar o utilizar los temas como queramos y sincronizarlos con las imágenes. El derecho del que no disponemos es el de la explotación comercial.

Dos de las canciones aparecen con otro nombre distinto debido a que pertenecen a Atmosphere music, propiedad de Universal. Tal y como nos comentó Ben Ziapour, a menos que se pague una cantidad económica por la cesión de derechos, no es necesario realizar ningún tipo de acuerdo escrito formal.

Aquí se deja como muestra únicamente con fines académicos parte de los correos que avalan dicha explicación:



Kim Neundorf

[Agregar a contactos](#) 14/03/2013

Hey Javier,

thank you so much for your email !

Is there anything on Cristo's website that you would be interested in using for your short film ? He might be able to adapt that track for your needs !

Can we see some of your previous works ?

When would you need the theme ?

Do you have any kind of budget for your project ?

I'm confident we can work something out !

So long, take care,

Kim



Javier Albert Cervera (albertjav@hotmail.com) 17/03/2013

Para: Kim Neundorf



bobina

Outlook [Vista activa](#)



[Reproducir video](#)

00:03:48

Agregado el 15/03/2013



Hi, Kim

First of all, we apologize for the little delay while answering to the e-mail. As soon as we got your answer, we have been preparing a little reel of all of our members' team previous works for you and Cristo.

The reel is composed of all the projects we made while studying the career, so we tried to mix some of our early works with some of our most recent ones.

We will need the theme for the first week of May (or the beginning of the second week at the very latest). We are now finishing the pre-production phase and we will be shooting the short film in April, as we have the work delivery date on the 17th of May. We are also finishing an animatic of the storyboard to make the editing easier. We can send it to you too so you can have an approximation to the film's style and atmosphere.

Concerning the music, we have written a sci-fi script with some action scenes, so we were looking for something like a mix between the Revenge, Descent and Rubber Crime tracks.

Regarding the project's budget, the university lends us most of the material we need and the actors work for free, so there isn't really a budget itself. We know that having Cristo collaborating with us is a great opportunity and will offer some value-added differentiation to the project, that's why even though we are students, we are aware of the importance of working with professionals such as you and Cristo and we will do whatever we can to make this collaboration satisfactory for both parts, trying to make some efforts if necessary.

Please, if there is something I forgot to write or that you need to know, feel free to ask.

Regards,

Javier.



Kim Neundorf
Para: Javier Albert Cervera

[Agregar a contactos](#) 18/03/2013

Hey Javier,

good to hear from you.

We'll probably do some kind of mix of those 3 tracks you mentioned below, good ? !
Obviously, we'll match it with the images and the vibe of your film.
Please, sent us the footage once you got it, that will help.

Furthermore, I am happy to announce that we will license the track to you for free !

However, I will need to know the university's
name, name of the project, your name with an address etc. and I need to make sure
that you understand that this license is for a non-commercial use only.
So let me know in advance where you were planning on publishing your project - if -
to avoid any misunderstandings.

Ok, great, we'll be in touch !

Warm wishes,



Kim Neundorf
Para: Javier Albert Cervera

[Agregar a contactos](#) 18/03/2013

Hola Javier !

We will provide you with a "synchronization" and a "master use" license. These are
the 2 main licenses you'll always need for use of an existing song/track in any kind of visual media.

Kind regards,

Kim



Kim Neundorf
Para: Javier Albert Cervera

[Agregar a contactos](#) 07/05/2013

Hey Javier,

we tried to put some music on to the cues you provided. Somehow we weren't convinced
if the style suits the image. Hence we don't have a result we want to present.
I'm very sorry!

Another option would be to send you the tracks and you can try it yourselves!
?

Would be an idea!

Let me know your thoughts!

btw: "psychedelic paranoia", I love that...

take care,

X Kim



Kim Neundorf
Para: Javier Cervera Albert ↘

[Agregar a contactos](#) 19:03 ▶

Javier,

please, see email below.
So, no need of licensing, all good!

"Rubber Crime"
written & performed by *Cristobal Tapia de Veer*
courtesy of Free Run Artists Production

"Dead Flag Flame"
written & performed by *Cristobal Tapia de Veer*
published by Atmosphere Music
courtesy of Universal Publishing Production Music Limited

"The Fall"
written & performed by *Cristobal Tapia de Veer*
published by Atmosphere Music
courtesy of Universal Publishing Production Music Limited

Best wishes,

K.

Begin forwarded message:

From: "Ziapour, Ben"

Hi Kim

Hope you're well, sorry for late reply!

Yes I remember, this is fine. If you've agreed no fee between the two of you then there's no license that needs to be granted. You can give them the tracks but tell them the new titles, and that they are published by Atmosphere Music (UPPM).

That's it I think!

Ben



Kim Neundorf
Para: Javier Albert Cervera ↘

[Agregar a contactos](#) 18:47 ▶

Good, so add to the credits:

"Beat sampler"
written and performed by *Cristobal Tapia de Veer*
courtesy of Free Run Artists Production

Xkim

h) INFORMES DE RODAJE

REVERSE CHAIN

Informe de producción #1

Fecha: Viernes, 12 de abril de 2013

Hora de inicio estimada: 10:00 **Hora de inicio:** 10:00

Hora de finalización estimada: 19:00 **Hora de finalización:** 19:20

Secuencias filmadas: 20, 22

Todo el equipo salió en dirección a la localización desde el punto de encuentro a las 8:45 junto a los actores, llegando allí antes de las 10:00 horas tal y como estaba previsto en la orden de rodaje.

Una vez en Quatretonda, lugar donde estaba la localización, el equipo comenzó a preparar el set de rodaje y todas las necesidades pertinentes mientras el director se encargaba de ensayar con los actores.

Empezamos a grabar a las 11:35 la escena de la introducción a la pelea, haciendo un descanso para comer a las 14:30.

Ya por la tarde, a las 16:00 horas reanudamos el rodaje, empezando ya con la escena de la coreografía del combate. Debido a que esta escena no tenía sonido el rodaje fue bastante fluido, finalizando casi en la hora estimada (a las 19:20 horas), debido a que filmamos una serie de planos extra como recurso.

El equipo trabajó de manera muy positiva y ordenada, ayudándose unos a otros cuando se necesitaban y con agilidad.

Respecto al material, todo estaba en orden excepto en una maleta de focos en la que dos de ellos no funcionaban, la tapa de la grabadora digital que estaba rota y tuvimos que comprar cinta americana para pegarla y la falta de auriculares en el material de sonido. Tan sólo ocurrió un incidente que fue una bombilla que se rompió, dejándonos solamente con tres de seis focos disponibles para usar.

REVERSE CHAIN

Informe de producción #2

Fecha: Sábado, 13 de abril de 2013

Hora de inicio estimada: 10:00 **Hora de inicio:** 10:00

Hora de finalización estimada: 20:00 **Hora de finalización:** 20:10

Secuencias filmadas: 19, 21, 18, 8, 10, 13

Todo el equipo salió en dirección a la localización desde el punto de encuentro a las 8:45 junto a los actores y llegó allí a las 10:00. Debido a que el set ya estaba preparado del día anterior, la preparación fue mucho más rápida. Una vez que los actores hubieran ensayado y sido maquillados, comenzamos la grabación (11:15 h.).

Cuando grabamos todas las escenas en las que aparecía la actriz Elena Climent, paramos a comer.

A las 16:30 se reanudó el rodaje hasta las 20:05 horas, momento en el cual finalizamos.

No hubo ningún incidente con el material y todo el equipo trabajó positivamente, ayudándose unos a otros cuando lo necesitaban, con agilidad, y creando un ambiente de trabajo distendido.

REVERSE CHAIN

Informe de producción #3

Fecha: Viernes, 19 de abril de 2013

Hora de inicio estimada: 10:30 **Hora de inicio:** 10:45

Hora de finalización estimada: 14:00 **Hora de finalización:** 13:45

Secuencias filmadas: 2, 3, 4, 5.

El equipo quedó en Nuevo Centro a las 10:15, ya que a y media habíamos quedado con David Mazcuñán, jefe de RR.PP. y animación de Nuevo Centro, lugar donde íbamos a grabar. Mientras se preparaba, tanto el director como yo fuimos a avisar a David de que ya habíamos llegado con tal de que avisase al jefe de seguridad de nuestra llegada.

Una vez que el equipo de seguridad del centro supo que estábamos allí, pudimos comenzar el rodaje siempre bajo las órdenes que nos habían comentado; esto es, no mostrar los escaparates de las tiendas sin su consentimiento ni grabar a terceros que no tengan nada que ver con la producción.

Estas reglas ya nos las comentó cuando concertamos el rodaje por teléfono, por lo que el director y todo el equipo eran conscientes de la forma en que teníamos que rodar una vez llegados a la localización.

Así pues, en menos de dos horas conseguimos grabar todos los planos que tenían lugar en el exterior del centro comercial, quedándonos tan sólo los baños.

Para grabar en los aseos, David nos comentó que era ilegal por motivos de privacidad rodar allí y que tendrían que cerrárnoslo para nosotros durante el tiempo de la grabación, por lo que acudimos a los cuartos de baño del sótano junto con un guarda de seguridad que se encargó de

estar con nosotros para cerrar el baño durante la media hora que allí estuvimos grabando.

Al finalizar no hubo ningún incidente con el material ni con las instalaciones. Todo el equipo técnico trabajó positivamente, con agilidad y ayudándose unos a otros cuando era necesario.

Antes de irnos avisamos a David de que ya habíamos acabado y le dimos las gracias por su generosidad y facilidad en el trato, algo que nos costó mucho de ver cuando realizamos las peticiones en otros centros comerciales y que en este fue la excepción.

REVERSE CHAIN

Informe de producción #4

Fecha: Viernes, 19 de abril de 2013

Hora de inicio estimada: 11:00 **Hora de inicio:** 11:15

Hora de finalización estimada: 14:30 **Hora de finalización:** 15:05

Secuencias filmadas: 1, 7.

El equipo quedó en el punto de encuentro que se encontraba en el paseo de la Alameda a las 9 de la mañana para dirigirse hacia la localización en Utiel y llegar allí como muy tarde a las 10:30. Salimos con un poco de retraso, aunque debido a que pusimos una hora de llegada bastante amplia logramos llegar más o menos en hora.

Una vez en el lugar procedimos a preparar el set y a los actores, los cuales estuvieron listos para rodar a las 11:15.

El rodaje fue ágil. Cuando rodamos una de las dos secuencias hicimos una pequeña parada para reponer fuerzas y seguidamente, continuamos.

Nos alargamos un poco más de la hora prevista, pero el equipo trabajó de manera profesional, ayudándose unos a otros y creando un ambiente ideal para trabajar.

Al finalizar no hubo ningún incidente con el material ni con las instalaciones.

REVERSE CHAIN

Informe de producción #5

Fecha: Sábado, 27 de abril de 2013

Hora de inicio estimada: 10:30 **Hora de inicio:** 10:30

Hora de finalización estimada: 16:15 **Hora de finalización:** 16:30

Secuencias filmadas: 6

Para rodar esta secuencia, el equipo no precisó de material tomado de la universidad puesto que disponíamos de material propio, ya que no era necesario ni captar sonido ni iluminar con luz artificial.

El equipo quedó a las 9:00 de la mañana en el punto de encuentro, situado en el paseo de la Alameda con tal de preparar a los actores y maquillarles y preparar nosotros lo necesario para la secuencia.

Cuando finalizamos sobre las 10:00 horas, nos dirigimos a la localización. Estuvimos rodando sin interrupciones hasta las 14:00, momento en el que realizamos un pequeño descanso para comer, reincorporándonos desde las 15:00 hasta la hora en que finalizamos la grabación, a las 16:30, quince minutos más tarde de la hora prevista.

Para esta grabación contábamos con el permiso de policía local para grabar en exteriores siempre y cuando no interrumpiésemos el tráfico de viandantes ni vehículos, por lo que cumplimos estas reglas tal y como nos comprometimos con ellos.

El equipo trabajó con rapidez y respetó en todo momento el mobiliario urbano. Las condiciones climatológicas ayudaron y se respiró un ambiente de trabajo sano que permitió a todo el reparto técnico como artístico desarrollar sus funciones positivamente.

REVERSE CHAIN

Informe de producción #6

Fecha: Martes, 30 de abril de 2013

Hora de inicio estimada: 16:00 **Hora de inicio:** 16:00

Hora de finalización estimada: 20:00 **Hora de finalización:** 19:30

Secuencias filmadas: 9, 11, 12, 14, 15, 16, 17

El equipo quedó a las 15:30 de la tarde en el punto de encuentro, situado en el paseo de la Alameda con tal de preparar a los actores y maquillarles y preparar nosotros lo necesario para la secuencia.

La localización era el bar A la luna, el cual nos dejó la mitad del local para grabar lo que necesitásemos, disponiendo un biombo para separar en dos mitades el local, por lo que todas aquellas personas ajenas a la grabación no interferirían en ella.

El rodaje se llevó a cabo sin mayores complicaciones y con rapidez, llegando a acabar antes de lo previsto. No hubo desperfectos y se dejó el sitio en las mismas condiciones como en las que entramos.

Se respiró un ambiente de trabajo sano e intentamos pasar lo más desapercibidos posible entre los clientes.